



## **Superioridad por la diligencia Sinceridad en el corazón**

### **Servicios superiores y sinceros**

La marca de servicios superiores y sinceros de BYD se estableció en el año 2006, en que todas las personas post-venta de BYD Auto manifiestan el valor de servicios de "Superioridad por la diligencia Sinceridad en el corazón".

"Zhuangzi" tiene un dicho: "La supuesta verdad es el pináculo de la superioridad y la sinceridad. Una persona que no es superior y sincera no puede impresionar a los demás." El personal de posventa de vehículos de BYD ha introducido el concepto de superioridad y sinceridad en la industria de posventa de vehículos y ha posicionado la marca de servicio superior y sincero de BYD como profesional, sincera y honrada.

Los servicios superiores y sinceros de BYD insisten que las técnicas de servicio exquisitas se originen del profesionalismo y la diligencia, la actitud de servicios sinceros es procedente de la responsabilidad y la dedicación.

## Prefacio



Bienvenidos a elegir los vehículos de pasajeros de BYD. Para ayudarle a usar y mantener los vehículos correctamente, lea este manual detenidamente.

Nota especial: BYD Auto Co., Ltd. le recomienda que seleccione los repuestos genuinos y use, mantenga y repare los vehículos correctamente de acuerdo con los requisitos del manual. El reemplazo y modificación del vehículo con repuestos no genuinos afectarán al rendimiento del vehículo completo, especialmente la seguridad y durabilidad. Los daños y problemas de rendimiento del vehículo causados por esto no estarán cubiertos por la garantía. Además, para las modificaciones de vehículos, no se garantizan los daños provocados por acciones que pueden violar las leyes y regulaciones nacionales y las reglas del gobierno local.

¡Muchas gracias por su selección de BYD Auto y bienvenida a proponer sus comentarios y sugerencias valiosos! Para ofrecerle con mejores servicios, haga favor de dejarnos la información de contacto precisa, y si hay algún cambio, póngase en contacto con las tiendas de servicios autorizadas de BYD Auto a tiempo para su actualización en el sistema. Al mismo tiempo, preste atención a las leyes y reglamentos nacionales relevantes y las disposiciones políticas locales para registrar la matrícula oportunamente, de lo contrario, es posible que no pueda registrar la matrícula.

En el presente manual, en los lugares con "Consejos", "Atención" y "Advertencia", se debe seguir los contenidos de forma detenida para evitar la posibilidad de lesión o daño. El método de expresión y uso del tipo de aviso se muestra en la tabla siguiente:

Las descripciones del manual marcadas con el signo "\*" solo son aplicables a algunos modelos, y las figuras utilizadas solo se muestran de una configuración. En caso de diferencia entre este vehículo y su vehículo comprado, se referirá al vehículo real.

 <b>Consejos</b>
Deben ser cumplidos para facilitar inspección y mantenimiento.
 <b>Atención</b>
Deben ser cumplidos para evitar daños al vehículo.
 <b>Advertencia</b>
Deben ser cumplidos para proteger la seguridad personal.



Los signos de seguridad mostrados en la figura izquierda significan “no se puede” o “se prohíbe”.

El propósito del presente manual es ayudarle a utilizar el producto de forma correcta, y no representa ninguna descripción de la configuración o la versión de software del presente producto. Para la configuración y la versión de software del producto, refiérase a los contratos relacionados con el presente producto (en su caso), o consulte al distribuidor que le vendió el producto.

Para conocer los puntos de reciclaje de las baterías, visite el sitio web de BYD Auto en: <https://www.byd.com/cn/socialresponsibility/batteryrecycle.html>

Para más instrucciones detalladas sobre el uso del producto, escanee el siguiente código QR del mini-programa:



**Versión 202201**

**Derechos de autor de BYD Auto Industry Company Limited. Sin el permiso por escrito de BYD Auto Industry Company Limited, no está permitido reimprimir o copiar todo o parte del contenido de este manual.**

**Está prohibida la reproducción**

## Descripción general del vehículo de pasajeros BYD Song PLUS DM-i

El modelo Song PLUS DM-i está equipado con el último sistema de modo dual de BYD. El último sistema de modo dual integra el motor, el electromotor y la batería de energía, y proporciona al usuario la experiencia del modo de accionamiento EV/HEV y el modo de trabajo ECO/NORMAL/SPORT, teniendo en cuenta la potencia, economía, NVH y otros rendimientos clave.

La batería de energía proporciona energía eléctrica para el vehículo propulsado por un electromotor y también puede cargar la batería de arranque de 12 V (voltios).

Se conduce el vehículo en la condición de trabajo eléctrica, el ruido en el interior y exterior del vehículo es muy pequeño, lo que ofrece a los conductores y pasajeros un entorno las modificaciones de vehículos que los vehículos de combustible. Al mismo tiempo, el vehículo no tiene emisiones de escape cuando funciona con energía eléctrica pura, realizando realmente un viaje ecológico. Además, el costo del funcionamiento de los vehículos eléctricos puros es mucho más bajo que el de los vehículos de combustible del mismo nivel.

Debido al uso de un motor dedicado de alta eficiencia de 1,5 L, el motor puede funcionar en una amplia gama de áreas económicas bajo casi todas las condiciones de operación, asegurando la economía, la potencia, NVH y otros rendimientos clave del vehículo en diversas condiciones de operación. Cuando la velocidad del vehículo es superior a 65 km/h, el motor y el electromotor de accionamiento se pueden conducir en paralelo para lograr una mejor economía de combustible. Cuando la velocidad del vehículo es inferior a 65 km/h, el vehículo mantiene una alta potencia y comodidad del viaje. Bajo el modo "HEV/SPORT", el sistema de potencia genera una potencia fuerte.

Índice de figuras	Búsqueda por ilustraciones
1 Seguridad	Asegurarse de que haber leído los contenidos de esta parte
2 Instrumentos	Cómo leer los instrumentos, las luces de alarma y las luces indicadoras, etc
3 Operación de controlador	Abrir y cerrar las puertas y ventanillas del vehículo, ajustar antes de conducción, etc.
4 Uso y conducción	Operaciones necesarias y sugerencias durante la conducción
5 Dispositivos interiores del vehículo	Utilizar los dispositivos interiores del vehículo
6 Mantenimiento	Procesos para mantenimiento del vehículo
7 Cuando ocurren averías	Medidas de solución en caso de averías o casos urgentes
8 Especificaciones del vehículo	Especificaciones y funciones personalizadas del vehículo
Índice	Búsqueda por letras

<b>Servicios superiores y sinceros ..</b>	<b>1</b>
<b>Prefacio .....</b>	<b>2</b>
<b>Descripción general del vehículo de pasajeros BYD Song PLUS DM-i.....</b>	<b>4</b>

## 1 Seguridad

<b>1-1 Cinturón de seguridad .....</b>	<b>18</b>
Resumen de cinturones de seguridad .....	18
Uso del cinturón de seguridad	19
<b>1-2 Bolsa de aire .....</b>	<b>23</b>
Introducción de bolsa de aire ..	23
Bolsa de aire de seguridad del conductor y del pasajero delantero .....	24
Airbag lateral del asiento de la fila delantera.....	24
Bolsa de aire de cortina lateral	25
Condiciones de activación de la bolsa de aire de seguridad y precauciones.....	25
<b>1-3 Dispositivo de protección para niños .....</b>	<b>32</b>
Dispositivo de protección para niños.....	32
Instalar dispositivo de protección para niños.....	32
<b>1-4 Modo de trabajo del sistema de modo dual .....</b>	<b>37</b>
Introducción al modo de trabajo del sistema de modo dual .....	37
Selección del modo de trabajo del sistema de modo dual .....	42
Precauciones para el modo de trabajo del sistema de modo dual .....	45
<b>1-5 Sistema antirrobo.....</b>	<b>48</b>
Sistema antirrobo.....	48
<b>1-6 Sistema de registro de datos de eventos de vehículo.....</b>	<b>50</b>
Sistema de registro de datos de eventos de vehículo .....	50

## 2 Instrumentos

<b>2-1 Instrumento combinado .....</b>	<b>52</b>
Vista del grupo de instrumentos	52
Indicador luminoso de instrumentos .....	54

## 3 Operación del controlador

<b>3-1 Puertas y llaves .....</b>	<b>66</b>
Llave .....	66
Bloquear /Desbloquear puertas	69
Sistema de entrada y arranque inteligente .....	77
Bloqueo para niños.....	80
<b>3-2 Asiento .....</b>	<b>81</b>
Notas sobre asiento.....	81
Ajuste de asientos delanteros.	82
Asientos traseros plegados ....	85
Reposacabezas de asientos de fila trasera .....	86
<b>3-3 Volante .....</b>	<b>87</b>
Ajuste del volante .....	87
<b>3-4 Interruptor de luz .....</b>	<b>88</b>
Interruptor de luz.....	88
Interruptor de limpiaparabrisas	91
Interruptor de la puerta delantera izquierda .....	92
Cambio del kilometraje .....	95
Ajuste de los faros delanteros	96
Luz de advertencia de emergencia .....	96
Grupo de interruptor de modo	97
Grupo de interruptores de volante .....	98
Interruptor de techo solar (en su caso).....	102
Luz interior .....	104

## 4 Uso y conducción

<b>4-1 Instrucciones de carga.....</b>	<b>107</b>
--	------------

Instrucciones de carga .....	107	emergencia predictivo* .....	164
Método de carga .....	111	Sistema de mantenimiento de	
Función de control del bloqueo		carril* (LKS) .....	168
eléctrico en el puerto de carga	121	Sistema de advertencia de	
Función de equilibrio de		abandono del carril (LDWS)*	170
energía .....	123	Sistema de reconocimiento de	
Instrucciones de descarga* ...	125	señales de tráfico (TSR)* .....	172
<b>4-2 Batería .....</b>	<b>129</b>	Sistema de asistencia	
Batería de potencia .....	129	inteligente de luces de carretera	
Batería de hierro de arranque	131	(IHBS)* .....	173
<b>4-3 Puntos principales de uso..</b>	<b>134</b>	Sistema de monitoreo de punto	
Período de rodaje .....	134	ciego* .....	174
Remolque y arrastre .....	134	Sonido de tono de aviso de	
Combustible .....	134	baja velocidad (AVAS)* .....	176
Cómo ahorrar combustible y		Sistema de visión panorámica*177	
prolongar la vida útil del		Sistema de asistencia de	
vehículo.....	136	estacionamiento* .....	179
Transporte de maletas .....	137	Monitoreo de presión de	
Peligro de envenenamiento por		neumático .....	183
monóxido de carbono .....	139	Sistema de seguridad de	
Vadeo del vehículo.....	140	conducción.....	185
Prevención de incendios.....	141	<b>4-6 Descripción de otros</b>	
<b>4-4 Inicio y conducción.....</b>	<b>143</b>	<b>funciones principales .....</b>	<b>190</b>
Arranque del vehículo .....	143	Retrovisor interior .....	190
Conducción de un vehículo... 144		Retrovisor exterior eléctrico..	191
Vehículo del manejo con control		Limpiaparabrisas .....	192
remoto*.....	146	Cadena anti-deslizante .....	194
Mecanismo de control de			
cambio de marchas.....	148		
Estacionamiento electrónico			
(EPB).....	149		
Estacionamiento automático			
(AVH).....	153		
Consejos de conducción .....	154		
<b>4-5 Función de asistencia a la</b>			
<b>conducción .....</b>	<b>157</b>		
Sistema de control de cruceo			
de velocidad constante* .....	157		
Sistema de cruceo adaptativo*158			
Sistema de piloto inteligente* 163			
Sistema de frenado de			

**5 Dispositivos interiores del vehículo**

<b>5-1 Sistema Multimedia .....</b>	<b>197</b>
Botón de multimedia .....	197
<b>5-2 Sistema de aire</b>	
<b>acondicionado .....</b>	<b>199</b>
Botón de encendido / apagado	
del acondicionador de aire....	199
Interfaz de operación del aire	
acondicionado.....	200
Definición de la función.....	201
Apertura de escape .....	205
Ítems de configuración del aire	
acondicionado.....	206

<b>5-3 Espacios de almacenamiento</b>	<b>208</b>	<b>6-3 Auto-mantenimiento</b>	<b>233</b>
Caja de almacenamiento de la puerta	208	Auto-mantenimiento	233
Caja auxiliar	208	Mantenimiento de quemacocos	235
Caja de documentos	209	Almacenamiento de vehículos	236
Caja de reposabrazos central	209	Capó	236
Portavasos	210	Sistema de refrigeración	237
Bolsa de archivo	211	Limpiador	239
Caja de gafas	211	Sistemas de freno	239
<b>5-4 Otros dispositivos</b>	<b>212</b>	Aceite de motor	240
Parasol	212	Sistema de aire acondicionado	241
Espejo de maquillaje*	212	Plumillas de limpiaparabrisas	241
Mango de seguridad	213	Mantenimiento de neumáticos	242
Fuente de alimentación de reserva de 12V	213	Fusible	245
Interfaz USB de la fila delantera	214		
Puerto de carga de fila trasera	214		
Ranura para tarjeta SD*	214		
Persiana de equipaje	215		
Posición de carga inalámbrica de teléfono móvil	215		
Cubierta del maletero	217		
Micrófono	217		
		<b>7</b>	<b>Cuando ocurren averías</b>
		<b>7-1 Cuando ocurren averías</b>	<b>254</b>
		En caso de que la batería de llave inteligente está agotada	254
		Si el vehículo no puede arrancar	254
		Si el motor se apaga durante la circulación	255
		Si motor está sobrecalentado	255
		Si el vehículo necesita ser remolcado	256
		En caso de la fuga de los neumáticos	258
		<b>8</b>	<b>Especificaciones del vehículo</b>
<b>6</b>	<b>Mantenimiento</b>	<b>8-1 Parámetros del vehículo completo</b>	<b>264</b>
<b>6-1 Instrucciones de mantenimiento</b>	<b>220</b>	Parámetros de vehículo	264
Ciclo de mantenimiento y contenido de mantenimiento	220	<b>8-2 Información de notificación</b>	<b>269</b>
<b>6-2 Mantenimiento regular</b>	<b>226</b>	Identificación del vehículo	269
Mantenimiento regular	226	Etiqueta de advertencia	271
Protección contra la corrosión del vehículo	226	Ventana de microondas	274
Mantenimiento de pintura	227		
Limpieza de vehículos	228		
Limpieza interna	229		



■ Fuera de vehículo

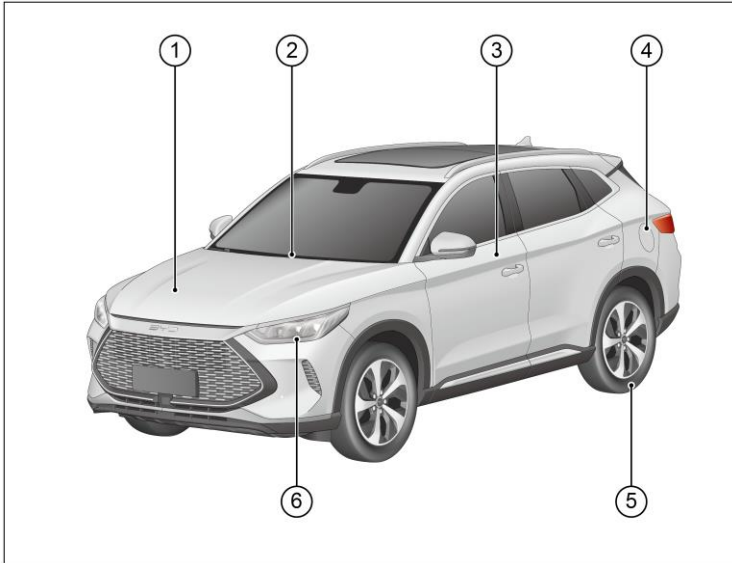

①	Capó .....	P236
	Sistema de refrigeración .....	P237
	Limpiador .....	P239
	Líquido de freno .....	P239
	Caja de fusible del compartimento delantero .....	P245
②	Plumilla delantera .....	P192
③	Puertas: .....	P69
	Bloquear /Desbloquear puertas .....	P69
④	Cobertor de la tapa del estanque .....	P134
	Añadir el combustible. ....	P135

⑤ Neumático .....P242  
En caso de la fuga de los neumáticos .....P258

⑥ Luces .....P234

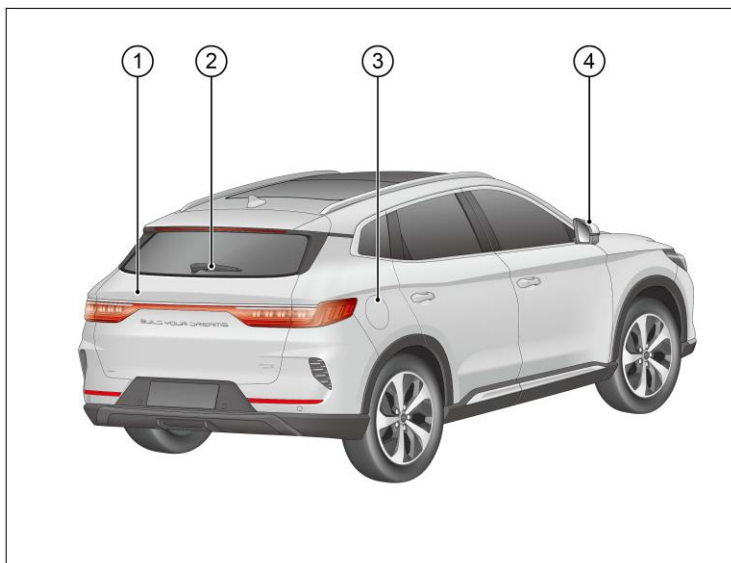

① Puerta de maletero .....P72

② Limpiaparabrisas trasero .....P192

③ Tapa del puerto de carga .....P111

④ Retrovisor exterior eléctrico .....P191

■ Tablero de instrumentos

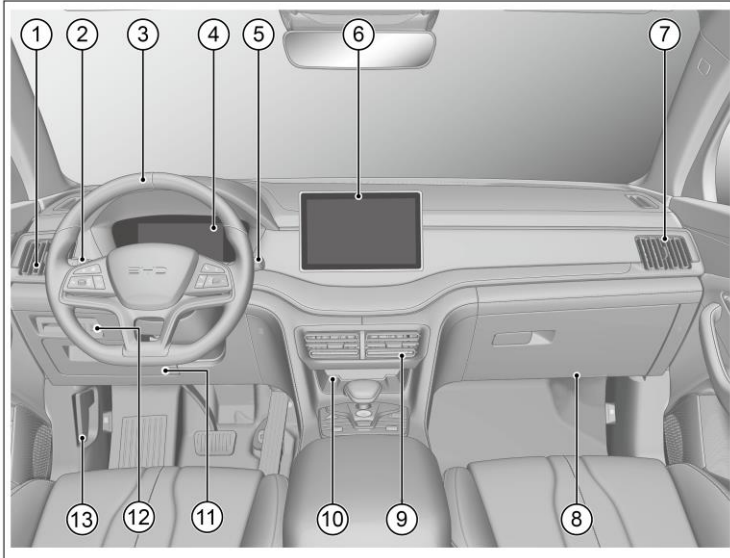

①	Salida de aire lateral de la fila delantera .....	P205
②	Interruptor de luz .....	P88
③	Volante .....	p87
	Ajuste del volante .....	p87
	Grupo de interruptores de volante .....	P98
④	Instrumento combinado .....	P52
⑤	Interruptor de limpiaparabrisas .....	P91
⑥	Pantalla multimedia .....	P197

⑦	Salida de aire lateral de la fila delantera .....	P205
⑧	Guantera .....	P208
⑨	Salida de aire central de la fila delantera .....	P205
⑩	Posición de carga inalámbrica de teléfono móvil .....	P215
⑪	Caja de documentos .....	P209
⑫	Interruptor de ajuste de los faros delanteros .....	P96
⑬	Mango de apertura del capó .....	P236

■ Interior del vehículo

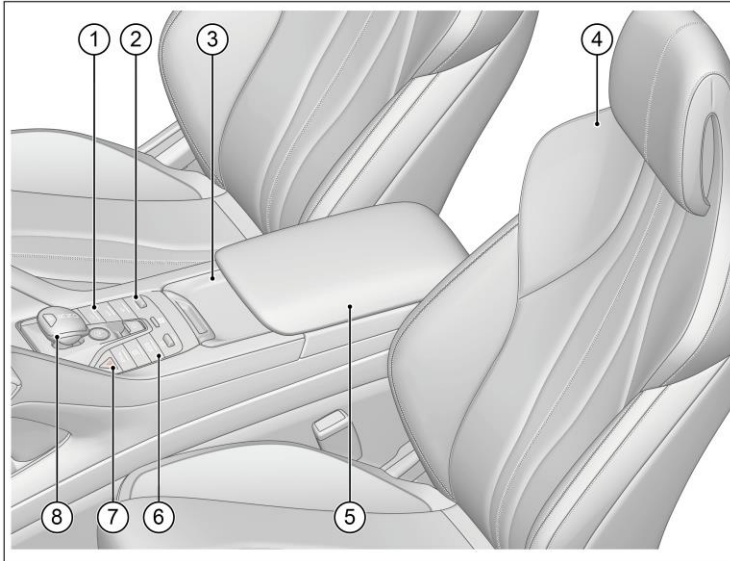

①	Botón de encendido / apagado del acondicionador de aire .....	P199
②	Interruptor de modo .....	P42
	Palanca de modo EV/HEV .....	P42
	Palanca de modo MODE .....	P42
	Botón de modo de arena .....	P42
	Botón de modo de nieve/arena/césped .....	P42
	Botón de modo de terreno embarrado/terreno con baches .....	P42
③	Portavasos de asientos delanteros .....	P210
④	Asiento .....	P81
	Ajuste de asientos delanteros .....	P82

⑤	Caja de reposabrazos central .....	P209
⑥	Interruptor de mantenimiento de carril del grupo de interruptores de asistencia en el manejo .....	P168
	Interruptor de monitorización de zona ciega .....	P174
	Interruptor de estacionamiento automático .....	P179
⑦	Interruptor de la luz de advertencia en emergencia .....	P96
⑧	Mecanismo de control de cambio de marchas .....	P148

■ Interior del vehículo 2

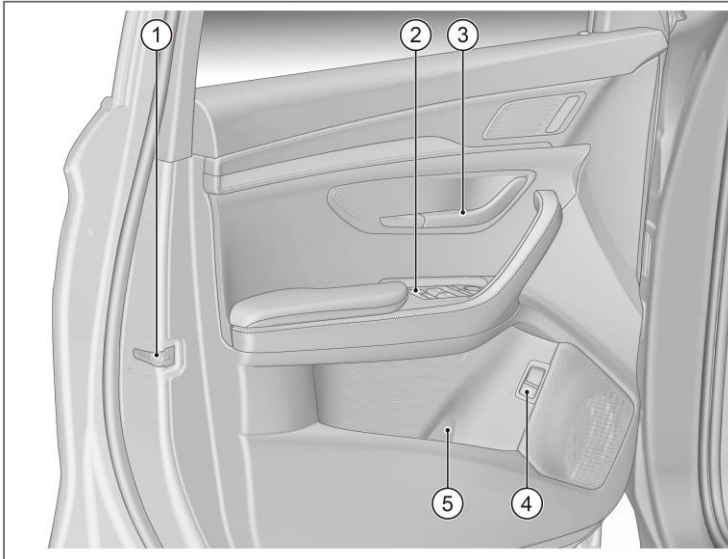

①	Bloqueo mecánico de emergencia del vehículo .....	P76
②	Interruptor de combinación de la puerta delantera izquierda .....	P92
	El interruptor de la ventanilla eléctrica .....	p93
	Botón de bloqueo de las ventanillas .....	P94
	Cierre centralizado .....	P94
	Interruptor de ajuste de espejos laterales .....	P95
③	Hebilla del panel de puerta .....	P69
④	Interruptor interior de la puerta del maletero .....	P72
⑤	Caja de almacenamiento de la puerta .....	P208





# Seguridad 1

<b>1-1 Cinturón de seguridad .....</b>	<b>18</b>
Resumen de cinturones de seguridad .....	18
Uso del cinturón de seguridad	19
<b>1-2 Bolsa de aire .....</b>	<b>23</b>
Introducción de bolsa de aire ..	23
Bolsa de aire de seguridad del conductor y del pasajero delantero .....	24
Airbag lateral del asiento de la fila delantera.....	24
Bolsa de aire de cortina lateral	25
Condiciones de activación de la bolsa de aire de seguridad y precauciones.....	25
<b>1-3 Dispositivo de protección para niños .....</b>	<b>32</b>
Dispositivo de protección para niños.....	32
Instalar dispositivo de protección para niños .....	32
<b>1-4 Modo de trabajo del sistema de modo dual .....</b>	<b>37</b>
Introducción al modo de trabajo del sistema de modo dual .....	37
Selección del modo de trabajo del sistema de modo dual .....	42
Precauciones para el modo de trabajo del sistema de modo dual .....	45
<b>1-5 Sistema antirrobo.....</b>	<b>48</b>
Sistema antirrobo .....	48
<b>1-6 Sistema de registro de datos de eventos de vehículo .....</b>	<b>50</b>
Sistema de registro de datos de eventos de vehículo .....	50

## Resumen de cinturones de seguridad

Según la investigación, en el freno de emergencia, el giro brusco y el accidente de colisión, el uso correcto del cinturón de seguridad puede reducir mucho la probabilidad de lesión y muerte de los ocupantes. Lea cuidadosamente los contenidos siguientes y obsérvelos rigurosamente.

### Atención

- En el proceso de recorrido del vehículo, mantenga el cinturón de seguridad en uso.
- Antes de conducir el vehículo, asegúrese de que todos los ocupantes en el vehículo se hayan abrochado sus cinturones de seguridad de forma correcta. De lo contrario, en el frenado en emergencia o un accidente de colisión, los ocupantes dentro del vehículo pueden sufrir la lesión grave más fácilmente, incluso se puede poner en peligro su vida.
- Se diseñan los cinturones de seguridad de acuerdo con tamaños de los adultos, y no son aplicables para los niños, por favor, seleccione los dispositivos adecuados de protección para niños según tamaños y edades de los niños (véase los dispositivos adecuados de protección para niños del presente capítulo).
- Si aparece daño o anomalía en el cinturón de seguridad, recomendamos que se ponga en contacto inmediatamente con la tienda de servicios autorizada de BYD para confirmar y tratarlo, antes de este proceso, no utilice el asiento correspondiente.

- Cada cinturón de seguridad solo debe ser sustituido con cinturón de seguridad aprobado. BYD enfatiza fuertemente que el conductor y los pasajeros en el vehículo deban abrocharse sus cinturones de seguridad en todos los momentos. De lo contrario, se añadirá la posibilidad de su lesión o lesión grave en el accidente.
- Se recomienda que los niños se sienten en los asientos de fila trasera y asegúrese de utilizar cinturones de seguridad de asiento y dispositivo de protección para niños adecuado. En caso de freno de emergencia o colisión, los niños no protegidos sufrirán lesión grave, incluso se puede poner en peligro su vida. Asimismo, no deje que el niño se siente sobre la pierna, eso no le proporcionará suficiente protección.

### Retractor de Bloqueo de Emergencia (ELR) del cinturón de seguridad:

- Cuando el vehículo gira bruscamente, freno de emergencia, colisiona o los ocupantes inclinan rápidamente hacia adelante, el cinturón de seguridad se bloqueará automáticamente, realizando la restricción y protección efectivas a los ocupantes.
- Cuando el vehículo recorre de forma estable, el cinturón de seguridad puede ser tirado y retraído junto con el movimiento lento y estable del ocupante, y el ocupante puede mover libremente.

- Si el cinturón de seguridad está bloqueado debido a la retracción rápida, se debe tirar de la correa para que la correa tenga una cierta cantidad sueltas y pueda retraerse con una longitud de 15 mm, de modo que se pueda tirar del cinturón de seguridad sin problemas.

### Función de limitación de fuerza y pretensión del cinturón de seguridad\*

Cuando se produce una colisión frontal grave en el vehículo cumpliendo las condiciones de activación del dispositivo de pretensado, el dispositivo de pretensado retraerá rápidamente una parte de cinturón de seguridad y lo bloqueará para fortalecer el efecto de producción de los ocupantes. El dispositivo de limitación de fuerza limita la fuerza de restricción desde el cinturón de seguridad al cuerpo del ocupante dentro de cierto rango, con el fin de evitar causar lesión a los ocupantes por la fuerza de restricción demasiado grande.

### Uso del cinturón de seguridad

1. Regule el asiento a la posición adecuada, regule el respaldo hasta un ángulo adecuado. (Refiérase a la regulación eléctrica de asientos de fila delantera)

2. Regulación de la posición del cinturón de seguridad de tres puntos.

- Mantenga una postura de sentado correcta, jale la correa del hombro del cinturón de seguridad para que pase por todo el hombro de forma oblicua, pero no deje que entre en contacto con el cuello o se deslice del hombro. Deje que la correa de cintura del cinturón de seguridad pase transversalmente por la cadera en una posición lo más baja como sea posible.

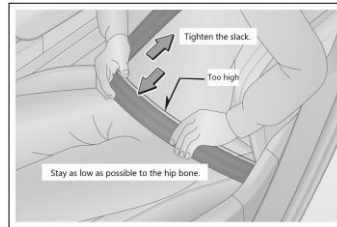

### ⚠ Atención

- La correa del hombro del cinturón de seguridad debe pasar por el centro del hombro. El cinturón de seguridad debe alejarse del cuello y no debe deslizarse fácilmente desde el hombro. De lo contrario, en caso de freno de emergencia o un accidente, el cinturón de seguridad no tendrá sus efectos de protección debidos, incluso puede causar lesión grave al ocupante.
- La correa de cintura del cinturón de seguridad debe cruzar transversalmente por la cadera en una posición lo más baja como sea posible, con el fin de evitar que el cinturón de seguridad se tense en el abdomen durante un accidente lesionando al ocupante.
- El cinturón de seguridad debe pegar firmemente en el cuerpo para realizar mejor efecto de protección.

3. Inserte la lengüeta en la hebilla hasta que oiga el sonido "ka-da", tire la lengüeta en el sentido inverso, compruebe que el bloqueo sea con éxito. Tenga en cuenta de no distorsionar el cinturón de seguridad.

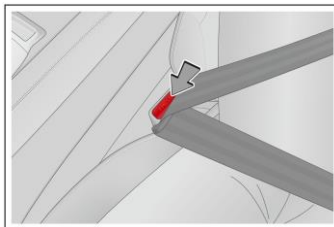

4. Ajuste el ajustador de altura del cinturón de seguridad (fila delantera) a una posición adecuada para obtener la mejor comodidad y protección.

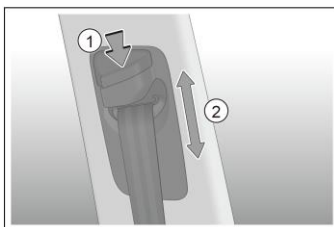

① Presione el botón de liberación del ajustador de altura del cinturón de seguridad.

② Sostenga el ajustador de altura del cinturón de seguridad para moverlo hacia arriba y hacia abajo y ajustar el cinturón de seguridad delantero a una altura adecuada, luego soltar el ajustador de altura del cinturón de seguridad de fila delantera.

5. Después de completar el ajuste, tire con fuerza del cinturón de seguridad de la parte de hombro para inspeccionar si el ajustador de altura del cinturón de seguridad está bloqueado.

6. Desbloqueo del cinturón de seguridad

- Presione el botón de desbloqueo rojo sobre la hebilla, la lengüeta saltará automáticamente, el cinturón de seguridad se retraerá automáticamente. Si el cinturón de seguridad no puede retrocederse automáticamente en forma flexible, se debe tirarlo para verificar si está torcido.

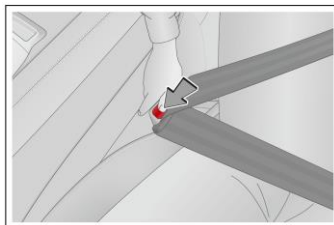

### Consejos

- Para permitir que el cinturón de seguridad de asiento de fila trasera tenga un efecto de protección correcto, al utilizar el cinturón de seguridad del asiento de fila trasera, asegúrese de insertar la lengüeta del cinturón de seguridad correspondiente en la hebilla correspondiente, el conductor tiene la responsabilidad de advertir a los pasajeros a abrocharse sus cinturones de seguridad de forma correcta.
- Antes del recorrido, asegúrese de que todos los ocupantes se hayan abrochado sus cinturones de seguridad.

**⚠ Atención**

- Cada cinturón de seguridad sólo debe ser utilizado por una persona. No utilice un cinturón de seguridad para más de una persona a la vez (incluidos los niños).
- Evite inclinar excesivamente el respaldo del asiento. Cuando el respaldo del asiento está verticalmente hacia arriba, el efecto de protección del cinturón de seguridad es óptimo.
- No deje ue el cinturón de seguridad, la lengüeta, la hebilla sean atrapados por la puerta, de lo contrario, se puede causar el daño del cinturón de seguridad.
- Verifique regularmente el cinturón de seguridad. Verifique si hay huellas de corte, desgaste, flojedad u otras situaciones anormales. Al descubrir anomalía, se recomienda que se ponga en contacto inmediatamente con la tienda de servicios autorizada de BYD para la confirmación y el tratamiento, antes de este proceso, no utilice el asiento correspondiente.
- No desmonte, descomponga no remodele el cinturón de seguridad sin un permiso.
- Después de la producción de un accidente, se recomienda que visite la tienda de servicios autorizada de BYD para verificar el cinturón de seguridad. Si la función de pretensado está activada, se necesita reemplazar el cinturón de seguridad.
- En caso de producción de un accidente grave, aunque no aparezca daño evidente en el cinturón de seguridad, se debe reemplazarlo junto con el conjunto de asiento, y se debe realizar una inspección comprensiva para el sistema de bolsa de aire de seguridad.
- La mujer embarazada también debe abrocharse bien el cinturón de seguridad según el método correcto de uso, en particular, debe cruzar la correa de cintura del cinturón de seguridad transversalmente por la cadera en una posición lo más baja como sea posible, con el fin de evitar que el cinturón de seguridad se tense en el abdomen durante un accidente causando lesión grave a la mujer embarazada y el feto.
- No inserte monedas, clips u otros objetos extraños en la hebilla del cinturón para evitar obstruir la conexión correcta de la lengüeta de cerradura y la hebilla.

**Función de recordatorio de desabrocharse el cinturón de seguridad del pasajero**

Si el conductor, el ocupante de la fila delantera o trasera no usan el cinturón de seguridad después de arrancar el vehículo, el sistema de alarma de sonido y luz comenzará a funcionar hasta que los ocupantes abrochen los cinturones de seguridad.

- Indicador principal de no hacer uso del cinturón de seguridad
  - La luz indicadora de cinturón de seguridad no a brochado parpadeará cuando el cinturón de seguridad no está a brochado.
- Visualización de ubicación sin usar el cinturón de seguridad
  - Cuando el cinturón de seguridad no está a brochado, la luz indicadora de la posición correspondiente se encenderá y se mantendrá encendida cuando aparezca la carrocería del vehículo.
- Recordatorio de cinturón de seguridad no a brochado para el ocupante de la fila delantera
  - La marcha de la fuente de alimentación está en la posición "ON". Cuando el cinturón de seguridad del conductor no está a brochado, o el asiento del conductor lleva a un ocupante, y el ocupante no lleva puesto el cinturón de seguridad, la luz indicadora principal para el cinturón de seguridad desabrochado se encenderá, y la luz indicadora de la posición correspondiente está encendida, el vehículo todavía no usa el cinturón de seguridad mientras conduce, y la luz indicadora está encendida cuando el cinturón de seguridad no está usado, acompañado de un sonido de advertencia para recordar a los conductores y ocupantes.
- Advertencia de no usar el cinturón de seguridad del ocupante de la fila trasera\*
  - Cuando el interruptor de la fuente de alimentación está en la posición "ON", y hay pasajero en los asientos traseros que no está usando el cinturón de seguridad, la luz indicadora de Cinturón de Seguridad No Usado se encenderá y la luz indicadora de la posición correspondiente se encenderá. Cuando el vehículo está en marcha, hay pasajero solo en los asientos traseros que no está usando el cinturón de seguridad, solo la luz indicadora de Cinturón de Seguridad No Usado se encenderá, y no se emitirá el sonido de alarma.
- Una vez a brochados los cinturones de seguridad del conductor o del ocupante de la fila trasera, se apaga la luz indicadora principal de cinturón de seguridad no a brochado y se apagan todas las luces indicadoras en la pantalla de posición correspondiente.

### Consejos

- Si las funciones anteriores son anormales o no válidas, se recomienda ponerse en contacto con un taller de servicio autorizado de BYD de inmediato y no utilice el asiento correspondiente hasta que la función vuelva a la normalidad.
- En el recorrido del vehículo, los ocupantes dentro del vehículo deben sentarse en sus asientos y abrocharse bien sus cinturones de seguridad. De lo contrario, el personal en vehículo será más susceptible a lesiones físicas graves incluso muerte cuando produzca accidente de choque o en freno de emergencia.

## Introducción de bolsa de aire

- El sistema de bolsa de aire de seguridad pertenece a una parte del sistema de restricción auxiliar, es un suplemento al asiento y el cinturón de seguridad, cuando se ha producido un accidente relativamente grave en el accidente, cumpliendo las condiciones de despliegue del sistema, la bolsa de aire de seguridad desplegará rápidamente proporcionando la protección adicional a la cabeza y el pecho de los ocupantes junto con los cinturones de seguridad, con el fin de reducir la probabilidad de lesión, incluso muerte.
- El sistema de bolsa de aire de seguridad no puede sustituir el cinturón de seguridad, es una parte componente de todo el sistema de protección de seguridad pasiva del automóvil. Tenga en cuenta de que la bolsa de aire de seguridad sólo puede tener su máximo efecto de protección del sistema de bolsa de aire de seguridad siempre que funcione junto con el cinturón de seguridad abrochado.
- Según los diferentes tipos de colisión, generalmente el sistema de bolsas de aire de seguridad se divide en la bolsa de aire de seguridad frontal y la bolsa de aire de seguridad lateral. De las cuales, las bolsas de aire frontales incluyen la bolsa de aire del conductor y la bolsa de aire del ocupante delantero, y las bolsas de aire laterales incluyen las bolsas de aire laterales de asientos delanteros y las bolsas de aire de cortina lateral.

### Consejos

- Mantenga una postura correcta, para que el cinturón de seguridad y el sistema de bolsa de aire de seguridad tengan su máximo efecto de protección.
- No desmonte/monte los componentes de la bolsa de aire de seguridad sin permiso.
- El uso de la camisa del asiento distinta a los productos genuinos de nuestra empresa puede causar la reducción del rendimiento de la bolsa de aire de seguridad o causar la lesión accidental de los ocupantes. No coloque ningún objeto entre la bolsa de aire de seguridad lateral y el ocupante.
- No aplique fuerza excesiva al asiento en la parte lateral del asiento equipado con la bolsa de aire de seguridad lateral.
- Después de producirse una colisión en el vehículo, aunque el módulo de la bolsa de aire de seguridad no se ha explotado y el cinturón de seguridad de pretensado no está bloqueado, sin embargo, para proteger a los ocupantes en el vehículo contra los riesgos de alto voltaje, puede existir situación de cifrado en la computadora de la bolsa de aire de seguridad, se recomienda que se ponga en contacto con la tienda de servicios autorizada de BYD para realizar la detección.

### Bolsa de aire de seguridad del conductor y del pasajero delantero

Si el vehículo está equipado con bolsa de aire de conductor y bolsa de aire de pasajero delantero, cuando la ECU del sistema de airbags detecta un impacto frontal del grado moderado a severo durante la circulación y se alcanzan las condiciones de activación de la bolsa de aire, dichos airbags se desplegarán para ayudar a proteger las cabezas y pechos de usted y pasajero delantero, reduciendo el grado de lesiones.

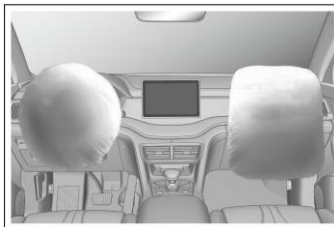

### Airbag lateral del asiento de la fila delantera

Si el vehículo que elige está equipado con un airbag lateral del asiento delantero izquierdo y un airbag lateral del asiento delantero derecho (como se muestra en la figura, este airbag se instala en el exterior del respaldo del asiento de la fila delantera, y ambas están marcadas con "AIRBAG").



- Cuando el vehículo sufre una colisión frontal de nivel mediano a grave durante el recorrido, alcanzando condiciones de despliegue de la bolsa de aire de seguridad, la bolsa de aire de seguridad desplegará para ayudar a proteger el pecho del ocupante del lado sujeto a la colisión, con el fin de reducir el nivel de lesión.
- En caso de colisión lateral, generalmente, sólo la bolsa de aire de seguridad en el lado colisionado se desplegará.
- Si la colisión se produce en el lado de ocupante, aunque no haya ocupante en el asiento, la bolsa de aire de seguridad del lado de ocupante también se desplegará.
- Para obtener la óptima protección de la bolsa de aire de seguridad del lado del asiento, el ocupante debe abrocharse el cinturón de seguridad y tener una postura adecuada, y apoyar firmemente en la espalda del asiento.

### En vehículos equipados con airbags laterales

1. No humedezca el asiento con el agua. Si el respaldo se ha humedecido por el agua pluvial o el agua pulverizada, es posible que el funcionamiento normal del sistema de bolsa de aire de seguridad lateral.



2. No cubra ni reemplace la camisa del respaldo del asiento de forma independiente. El sustituto de camisa de respaldo del asiento o los objetos de cubierta no adecuados pueden impedir el despliegue de la bolsa de aire de seguridad del lado del asiento durante la colisión.

### Bolsa de aire de cortina lateral

- Si el vehículo que elige está equipado con bolsa de aire de seguridad de cortina en el lado izquierdo y bolsa de aire de seguridad de cortina en el lado derecho (como se muestra en figura arriba, esta bolsa de aire de seguridad se instala en el lugar de conexión entre la pared lateral de la carrocería y el techo, hay texto "AIRBAG de cortina" en el tablero protector de columna A, el tablero protector de columna B y el tablero protector de columna C). Cuando el vehículo sufre una colisión lateral de nivel mediano a grave durante el recorrido, alcanzando condiciones de despliegue de la bolsa de aire de seguridad de cortina lateral, la bolsa de aire de seguridad de cortina lateral desplegará para ayudar a proteger la cabeza del ocupante del lado sujeto a la colisión, con el fin de reducir el nivel de lesión.



- En caso de colisión lateral, generalmente, sólo la bolsa de aire de seguridad en el lado colisionado se desplegará.
- Para obtener la óptima protección de la bolsa de aire de seguridad de tipo de cortina lateral, el ocupante debe abrocharse bien el cinturón de seguridad y estar en una postura de sentado perfecta, y apoya firmemente el respaldo del asiento.

### Condiciones de activación de la bolsa de aire de seguridad y precauciones

#### Condiciones de activación de la bolsa de aire

- Las condiciones de activación de la bolsa de aire de seguridad y precauciones se muestran a continuación: Cuando se produce una colisión en el vehículo, el factor decisivo de activación de la bolsa de aire de seguridad se relaciona con el tamaño de energías durante la colisión del vehículo, el tipo de accidente, el ángulo de colisión, el obstáculo y la velocidad del vehículo; en caso de accidente de colisión especial, el sistema de bolsa de aire de seguridad puede activarse.

- El sistema de bolsa de aire de seguridad no efectuará en todos los accidentes, en caso de colisión frontal leve, o colisión en la cola o vuelco, generalmente el sistema de bolsa de aire de seguridad no se activará. Bajo esta situación, los ocupantes pueden ser protegidos en la manera normal mediante el uso correcto de los cinturones de seguridad.
- Factores decisivos de activación del sistema de bolsa de aire de seguridad: Se realiza una comparación y un juicio inteligentes completos entre la curva de desaceleración generada durante la colisión y obtenida por la unidad de control electrónico (ECU) y el valor ajustado, si la señal de curva de desaceleración del vehículo generada y medida durante la colisión es menor del valor de referencia pertinente preestablecido dentro de la ECU, la bolsa de aire de seguridad no desplegará, aunque el vehículo pueda haber sido deformado gravemente en el accidente.
- Para la ECU del sistema de bolsa de aire de seguridad de automóviles de BYD, durante su ajuste, se ha considerado plenamente diversas situaciones de uso erróneo y de carreteras comunes dentro de país. Sin embargo, debido a diversas causas y formas de accidente de colisión, para su seguridad, por favor, observe rigurosamente el presente manual de usuario en el uso del vehículo para evitar el uso inadecuado, de lo contrario, no se puede asegurar que la bolsa de aire de seguridad alcance un efecto previsto.

### Circunstancia de despliegue del bolsa de aire si se inicia el vehículo

Al pasar por una zanja profunda, se choca la cabeza de vehículo al suelo.

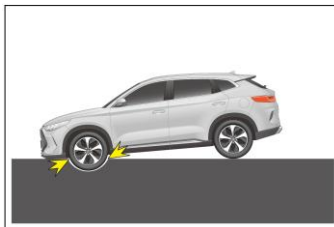

Colisionar a un obstáculo saliente o una piedra.

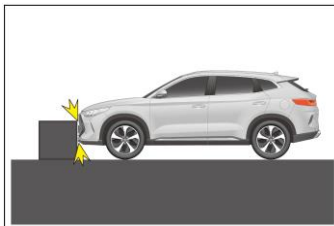

Colisionar al suelo al bajar por un gran pendiente.



Sufrir un choque lateral desde otros vehículos.

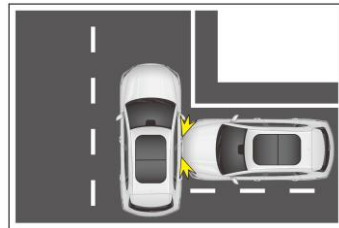

### Circunstancia de no desplegar la bolsa de aire

Colisionar a columna de cemento, árbol u otros objetos finos.

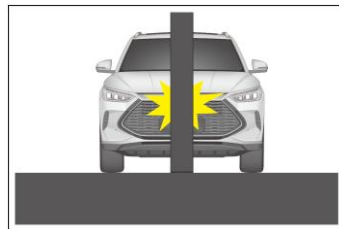

Penetrar por debajo de camión y camión de carga.

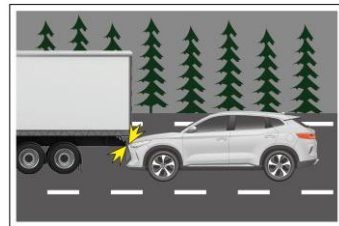

Colisionar en la parte trasera por otro vehículo.

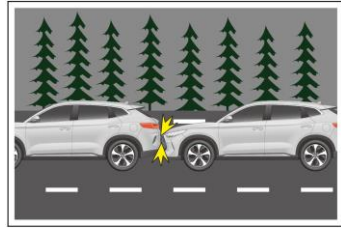

Vuelco lateral del vehículo.



Colisión en pared o vehículo no frontal.

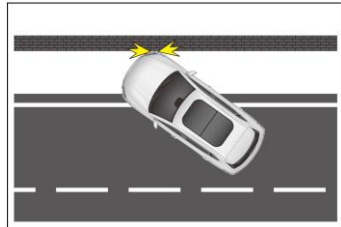

Se golpea lateralmente en las partes exteriores del compartimiento de pasajeros.



El lado lateral sufre un choque de dirección oblicua.

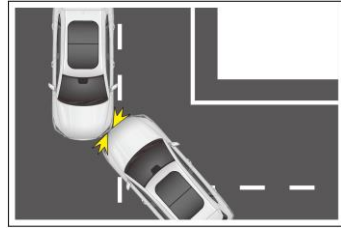

Se golpea contra columnas desde el lado lateral.



**⚠ Advertencia**

- La bolsa de aire de seguridad se desarrolla para los modelos especificados, cualquier cambio en la suspensión, las dimensiones de neumáticos, el parachoques, el chasis y los equipos originales de la fábrica puede generar influencias adversas al sistema de bolsa de aire de seguridad. Y no se debe utilizar ningún componente del sistema de bolsa de aire de seguridad en ningún otro modelo, de lo contrario, se puede causar la invalidez del sistema de bolsa de aire de seguridad, causando la lesión personal. Se recomienda que póngase inmediatamente en contacto con las tiendas de servicios autorizadas de BYD Auto en los siguientes casos:
- Para el conductor, su pecho debe mantener una distancia mínima de 25cm con el volante, sólo en esta manera, se puede proporcionar la protección más eficaz para el conductor durante la activación del sistema.
- Durante el recorrido del vehículo, por favor abróchese el cinturón de seguridad y manténgase en una postura de sentado adecuada. Si usted no se ha abrochado el cinturón de seguridad, y el cuerpo inclina hacia adelante o la postura de sentado es incorrecta durante el recorrido, pues cuando se produce un accidente, el despliegue de la bolsa de aire de seguridad puede exacerbar la peligrosidad de su lesión.
- No se debe pegar ni cubrir ningún objeto ni realizar ningún otro tratamiento decorativo en la superficie de la tapa decorativa del volante, la superficie cerca de la bolsa de aire de seguridad del lado derecho del tablero de instrumentos, la superficie de placas protectoras superiores de columnas A, B, C y la superficie cerca de la posición de la bolsa de aire de seguridad del lado de asiento. Sólo se permite utilizar el estropajo seco o ligeramente mojado para la limpieza, y no se la permite golpear con fuerza.
- Se prohíbe que los menores se sienten en los asientos de fila delantera sin ninguna protección o en los brazos del adulto. Si la bolsa de aire de seguridad se activa en un accidente, es posible causar la lesión, incluso el peligro a la vida.

**⚠ Advertencia (continua)**

- Se prohíbe instalar el soporte de teléfono, el vaso, el cenicero u otros accesorios en la tapa decorativa de la bolsa de aire de seguridad o dentro del alcance de su actuación. De lo contrario, cuando se produce un accidente, el despliegue de la bolsa de aire de seguridad puede exacerbar la peligrosidad de su lesión.
- La velocidad de despliegue de la bolsa de aire de seguridad lateral y la bolsa de aire de seguridad de tipo cortina lateral es muy rápida y la energía de impacto es muy grande, por eso, durante el recorrido del vehículo equipado con esta bolsa de aire de seguridad, no se permite que nadie apoye oblicuamente en la puerta. De lo contrario, se puede causar la lesión grave, incluso el peligro a la vida.
- No coloque otros adornos u objetos en los airbags de cortina lateral, como el parabrisas, el vidrio de la puerta lateral, los protectores del pilar A, el techo, los protectores del pilar B, los protectores del pilar C y las manijas auxiliares. Cuando se despliega el airbag, se pueden tirar adornos u objetos debido a la fuerza del airbag de cortina lateral, o el airbag de cortina lateral no se puede desplegar normalmente, lo que puede causar lesiones graves o incluso poner en peligro la vida.
- Al transferir el automóvil, entregue todos los documentos del vehículo al nuevo propietario.
- No remodele ni reemplace las piezas decorativas del asiento o del asiento con bolsa de aire de seguridad lateral, estas modificaciones pueden afectar el despliegue normal de la bolsa de aire, causando la invalidez del sistema o el despliegue accidental de la bolsa de aire de seguridad lateral, causando una lesión grave, incluso el peligro a la vida.
- No desmonte ni repare el tablero protector de columna A, el techo, el tablero protector de columna B y el tablero protector de columna C que contienen bolsas de aire de cortina lateral. Estas modificaciones pueden causar la invalidez del sistema o el despliegue accidental de la bolsa de aire lateral, causando una lesión grave, incluso el peligro a la vida.
- No se permite realizar ninguna modificación en ningún componente del sistema de bolsas de aire de seguridad, incluyendo sus etiquetas correspondientes. Se recomienda que cualquier operación en la bolsa de aire de seguridad sea realizada por la tienda de servicios autorizada de BYD.
- La bolsa de aire de seguridad sólo puede proporcionar la función de protección de accidente en una vez. Una vez que la bolsa de aire de seguridad sea activada o dañada, se debe reemplazar todo el sistema.
- Al eliminar los componentes del vehículo o del sistema de bolsas de aire de seguridad, observe los reglamentos de seguridad y procedimientos de eliminación pertinentes.
- El sistema de bolsas de aire de seguridad tiene alta capacidad de anti-interferencia y anti-molestia a las ondas electromagnéticas circulantes. Sin embargo, para evitar un accidente, no utilice el vehículo bajo el entorno fuera del entorno electromagnético permisible por el país.
- El sistema de bolsas de aire de seguridad del presente vehículo ha considerado plenamente diversas situaciones de uso erróneo y carreteras comunes dentro del país, pero para evitar un accidente, no deje que el fondo del vehículo se colisione, ni lo conduzca bajo el entorno de carreteras adverso.
- El sistema de bolsas de aire de seguridad del presente vehículo ha sido plenamente comprobado, el sistema de arneses del vehículo original es completamente compatible con el sistema de bolsas de aire de seguridad. Cualquier remodelación o modificación en los arneses del vehículo completo puede causar la activación errónea de la bolsa de aire de seguridad bajo la situación normal o que no se active cuando cumpla las condiciones de colisión.

**Se recomienda que póngase inmediatamente en contacto con las tiendas de servicios autorizadas de BYD Auto en los siguientes casos:**

- La bolsa de aire de seguridad se ha desplegado.
- La luz de advertencia de la bolsa de aire de seguridad en el instrumento combinado se enciende de forma anormal. 

- Cuando se produce accidente en la parte delantera del vehículo (sección con sombra), pero la bolsa de aire de seguridad no se ha desplegado.

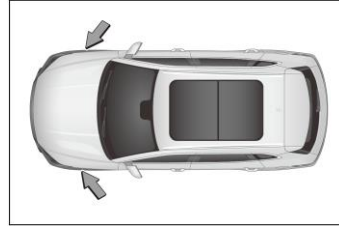

- La tapa de la bolsa de aire de seguridad ha sido rota, agrietada o tiene otro daño.
- Cuando se necesita desmontar, descomponer, instalar o reparar la bolsa de aire de seguridad.

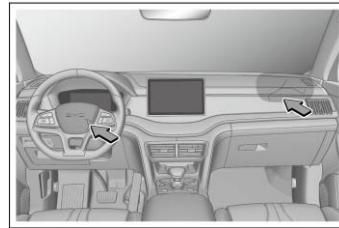

- Las bolsas de aire laterales y de cortina se han desplegado.
- Cuando la puerta del vehículo (la sección con sombra en la figura) se encuentra en un accidente, no parece suficiente para causar el despliegue de la bolsa de aire de seguridad en caso de accidente.
- La superficie del asiento de la bolsa de aire lateral del equipo está rayada, agrietada o dañada.
- Las partes decorativas (juntas) de la columna A con bolsa de aire de seguridad de cortina en su interior, el larguero del techo y la columna C tienen rayos, grietas u otros daños similares.

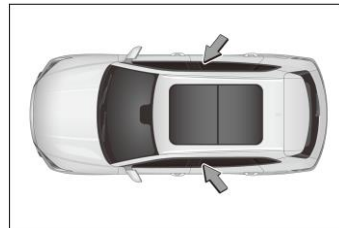

### Dispositivo de protección para niños

#### Según la edad y el tamaño del niño, elija un dispositivo de protección para niños adecuado.

- Seleccione los sistemas de sujeción y protección para niños adecuado. Si su niño no puede utilizar el dispositivo de protección para niños debido a su tamaño demasiado grande, debe sentarle en los asientos traseros y llevar bien el cinturón de seguridad.

#### Cuando no utiliza el dispositivo de protección para niños

- Por favor fije el dispositivo de protección de niños correctamente en el asiento, no coloque este dispositivo casualmente en el asiento del ocupante o el maletero.

<b>⚠ Atención</b>
<ul style="list-style-type: none"> <li>■ Debe utilizar cinturón de seguridad o el dispositivo de protección de niños para la protección de restricción según la edad y la forma del cuerpo del niño, con el fin de proteger al niño de forma efectiva en caso de accidente o la parada en emergencia. El abrazado del niño no puede sustituir las funciones del dispositivo de protección de niños. En un accidente, el niño puede colisionar en el parabrisas o ser agolpeado entre usted y el compartimiento.</li> <li>■ Instale el dispositivo de protección de niños de forma correcta según las instrucciones de la instalación suministradas por el fabricante del dispositivo de protección de niños. De lo contrario, en caso de parada en emergencia o accidente, se puede causar la lesión grave incluso el peligro a la vida del niño.</li> </ul>

<b>🔍 Consejos</b>
<ul style="list-style-type: none"> <li>■ BYD recomienda fuertemente que utilice el dispositivo de protección infantil. Según los estudios, es más seguro instalar el dispositivo de protección de niños en asiento de fila trasera que en el asiento de fila delantera.</li> </ul>

### Instalar dispositivo de protección para niños

Observe las instrucciones de instalación suministradas por el fabricante del dispositivo de protección de niños. Fije sólidamente el dispositivo de protección de niños en el asiento del lado externo en la fila trasera.

Para montar el dispositivo de protección para niños, debe fijar la tira superior.



## Instale el dispositivo de protección para niños con el anclaje de fijación de acero ISOFIX

- En los asientos traseros del lado exterior hay barra de fijación dedicada. (La etiqueta que indica la posición de anclaje está pegada en el asiento)



- Detrás del respaldo de los asientos de fila trasera se proporciona varillas de fijación.

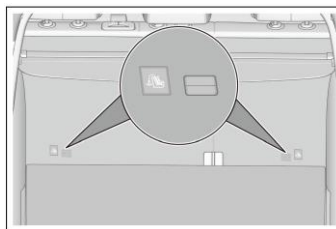

### Montaje del asiento para niños

1. Verifique la posición de la barra de fijación especial e instale el dispositivo de protección de niños sobre el asiento.

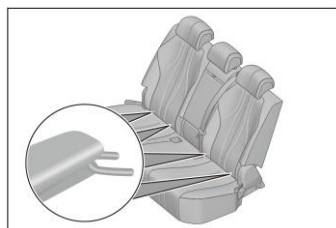

### Consejos

- La barra de fijación se instala en la holgura entre el cojín y el respaldo del asiento.

2. Eleve el reposacabezas, sujete el gancho de sujeción sobre la varilla de fijación detrás del respaldo, y fije la correa de tracción superior, asegúrese de sujetar firmemente la correa de tracción superior.

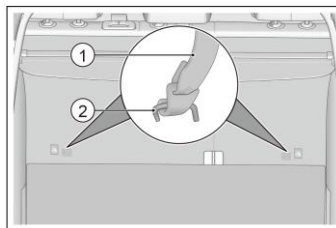

① Correa de la parte superior

② Varilla de fijación

3. Instale de nuevo el reposacabezas

- Si el asiento del conductor impide la instalación correcta del dispositivo de protección de niños, instale el dispositivo de protección de niños en el asiento del lado derecho de la fila trasera.



- No utilice el sistema de restricción de niños (dispositivo de protección de niños) hacia atrás sobre el asiento protegido por la bolsa de aire de seguridad frontal (estado activado), de lo contrario, en caso de un accidente, la fuerza de impacto de expansión brusca de la bolsa de aire de seguridad del ocupante de fila delantera puede causar la lesión grave del niño, incluso puede poner en peligro su vida.

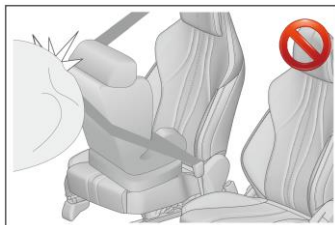

### **⚠ Advertencia**

- Empuje y tire el asiento de niño hacia diversas direcciones para asegurar que esté sólidamente instalado.
- Cuando utiliza el dispositivo de anclaje inferior, asegúrese de que no haya objeto extraño en los alrededores del dispositivo de anclaje y el cinturón de seguridad no esté sujeto en la parte trasera del asiento de niño; asegúrese de que el dispositivo de protección de niño se fije sólidamente, de lo contrario, en caso de parada en emergencia o un accidente, se puede causar la lesión grave incluso el peligro a la vida del niño.
- No instale el asiento infantil en el asiento de fila delantera.

### Información sobre la idoneidad de diferentes asientos al sistema de retención para los niños

Grupo de masa	Posición (u otra posición)		
	Pasajero delantero	Lado exterior de la fila trasera	Asiento central de la fila trasera
Grupo 0 (inferior a 10kg)	X	U	X
Grupo 0+ (Inferior a 13Kg)	X	U	X
Grupo I (9 ~18 kg)	X	U/UF	X
Grupo II (15~25kg)	X	UF	X
Grupo III (22~36kg)	X	UF	X

Nota: las letras que se rellenan en la tabla significan:

U= aplicable al sistema de restricción para niños tipo general certificado por este grupo de masa

UF = aplicable al sistema de restricción para niños tipo general delantero certificado por este grupo de masa;

X = La posición del presente asiento no es aplicable al sistema de restricción de niños del presente grupo de peso

### Informaciones sobre la adaptabilidad de diferente posición de ISOFIX al sistema de restricción para niños de ISOFIX

Grupo de masa	Dimensión	Módulo de fijación	Posición (u otra posición)		
			Pasajero delantero	Lado exterior de la fila trasera	Asiento central de la fila trasera
Porta bebé portátil	F	ISO/L1	X	X	X
	G	ISO/L2	X	X	X
Grupo 0 (inferior a 10kg)	E	ISO/R1	X	X	X
Grupo 0+ (Inferior a 13Kg)	E	ISO/R1	X	X	X
	D	ISO/R2	X	X	X
	C	ISO/R3	X	X	X
Grupo I (9 ~ 18 kg)	D	ISO/R2	X	X	X
	C	ISO/R3	X	X	X
	B	ISO/R2	X	IUF	X
	B1	SO/F2	X	IUF	X
	A	ISO/F3	X	IUF	X

Nota 1: En cuanto a los sistemas de restricción para niños que no tengan identificación del tipo tamaño ISO/XX (A~G), sus fabricantes deben, en cuanto a su grupo de masa aplicable, proponer los sistemas de restricción para niños especiales ISOFIX aplicados a cada posición del vehículo.

Nota 2: Las letras que se rellenan en la tabla significan:

IUF= Aplicable al sistema de restricción para niños ISOFIX tipo general delantero certificado por este grupo de masa;

X = La posición ISOFIX no se aplica a este grupo de masa y/o sistema de restricción para niños ISOFIX en esta categoría de tamaño.

## Introducción al modo de trabajo del sistema de modo dual

### Configuración 1 (tracción en las dos ruedas)

#### “EV”—Modo de trabajo eléctrico puro:

- En el modo de trabajo eléctrico puro, la batería de energía proporciona la energía eléctrica y el vehículo está propulsado por un electromotor, lo que puede cumplir con varias condiciones de circulación, como arranque, marcha atrás, ralenti, aceleración y circulación a una velocidad uniforme.

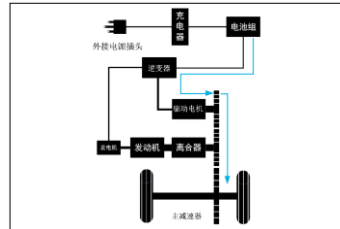

#### Consejos

- El vehículo puede salir temporalmente del modo EV en las condiciones de operación como aceleración repentina, velocidad demasiado alta, escalada, alta temperatura ambiente, baja temperatura ambiente y bajo nivel de batería, etc.

#### “HEV”—Modo de trabajo con potencia del modo dual:

- En el modo HEV, cuando tiene una demanda de alto nivel de batería o baja potencia, el motor no arranca y el vehículo será impulsado por EV de preferencia.
- En el modo HEV, cuando tiene una demanda de bajo nivel de batería o alta potencia, el motor arrancará y entrará en el modo de conexión en serie, para satisfacer la demanda de potencia.

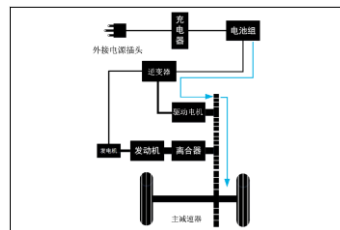

- En el modo HEV, el motor genera electricidad para cargar la batería e impulsar el electromotor de accionamiento.

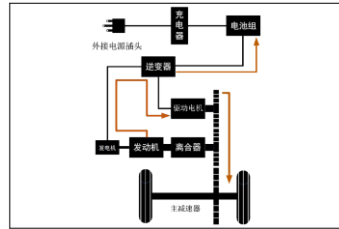

- En el modo HEV, el motor genera electricidad y la batería se descarga para impulsar el electromotor de accionamiento.

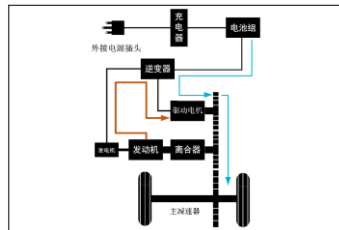

- En el modo HEV, a una velocidad media y alta, en algunas condiciones de operación, el motor arrancará y entrará en el modo de conexión en paralelo, para mejor economía de combustible.

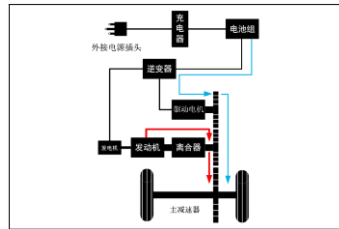

- En el modo HEV, el vehículo es propulsado por el motor y el electromotor al mismo tiempo.

- En el modo HEV, el vehículo es propulsado por el motor y el electromotor genera electricidad y recupera energía.

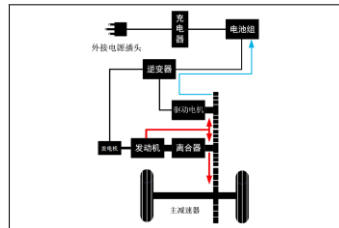

- En el modo HEV, el vehículo es propulsado por el motor y el electromotor no funciona.

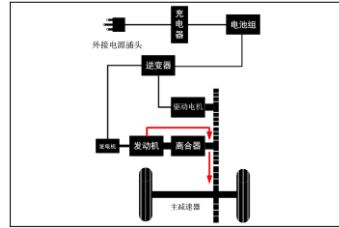

### Configuración 2 (tracción en las cuatro ruedas)

#### “EV”—Modo de trabajo eléctrico puro:

- En el modo EV, la batería de energía proporciona la energía eléctrica y el vehículo está propulsado por un electromotor, lo que puede cumplir con varias condiciones de circulación, como arranque, marcha atrás, ralentí, aceleración y circulación a una velocidad uniforme. Para diferentes condiciones de operación, el vehículo seleccionará inteligentemente el modo de tracción en las cuatro ruedas eléctrico puro, el modo de tracción en las ruedas delanteras eléctrico puro o el modo de tracción en las ruedas traseras eléctrico puro.

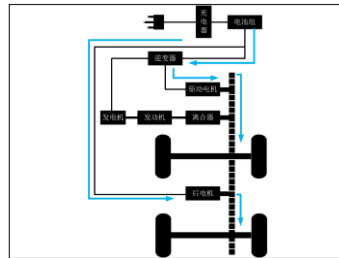

#### Consejos

- El vehículo puede salir temporalmente del modo EV en las condiciones de operación como aceleración repentina, velocidad demasiado alta, escalada, alta temperatura ambiente, baja temperatura ambiente y bajo nivel de batería, etc.

**“HEV”—Modo de trabajo con potencia del modo dual:**

- En el modo HEV, cuando tiene una demanda de alto nivel de batería o baja potencia, el motor no arranca y el vehículo será impulsado por EV de preferencia.
- En el modo HEV, cuando tiene una demanda de bajo nivel de batería o alta potencia, el motor arrancará y entrará en el modo de conexión en serie, para satisfacer la demanda de potencia.

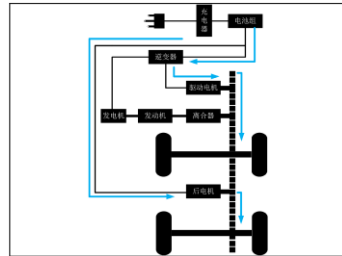

- En el modo HEV, el motor genera electricidad para cargar la batería e impulsar el electromotor. Para diferentes condiciones de operación, el vehículo seleccionará inteligentemente el modo de tracción en las cuatro ruedas, el modo de tracción en las ruedas delanteras o el modo de tracción en las ruedas traseras.

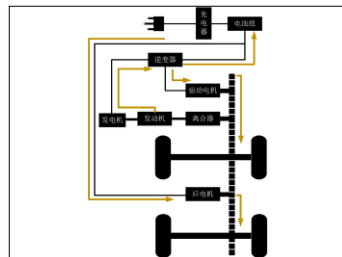

- En el modo HEV, el motor genera electricidad y la batería se descarga para impulsar el electromotor. Para diferentes condiciones de operación, el vehículo seleccionará inteligentemente el modo de tracción en las cuatro ruedas de conexión en serie, el modo de tracción en las ruedas delanteras de conexión en serie o el modo de tracción en las ruedas traseras de conexión en serie.

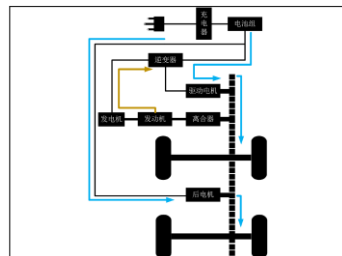



- En el modo HEV, a una velocidad media y alta, en algunas condiciones de operación, el motor arrancará y entrará en el modo de conexión en paralelo, para mejor economía de combustible.

- En el modo HEV, el vehículo es propulsado por el motor y el electromotor al mismo tiempo. Para diferentes condiciones de operación, el vehículo seleccionará inteligentemente el modo de tracción en las cuatro ruedas de conexión en paralelo y el modo de tracción en las ruedas delanteras de conexión en paralelo.

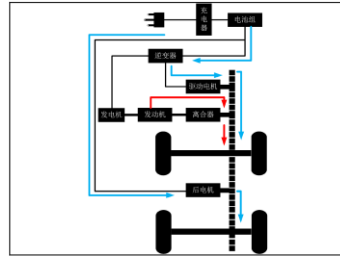

- En el modo HEV, el vehículo es propulsado por el motor y el electromotor genera electricidad y recupera energía. Para diferentes condiciones de operación, el vehículo seleccionará inteligentemente la generación eléctrica con el electromotor delantero, la generación eléctrica con el electromotor trasero o la generación eléctrica con el electromotor delantero y el electromotor trasero.

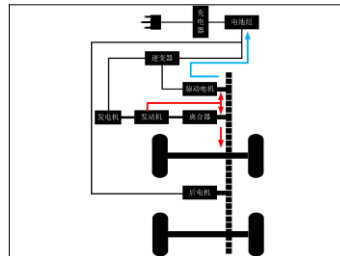

- En el modo HEV, el vehículo es propulsado por el motor y el electromotor no funciona.

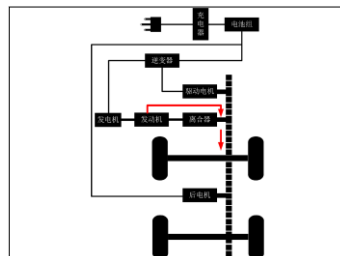

## Selección del modo de trabajo del sistema de modo dual

### Configuración 1

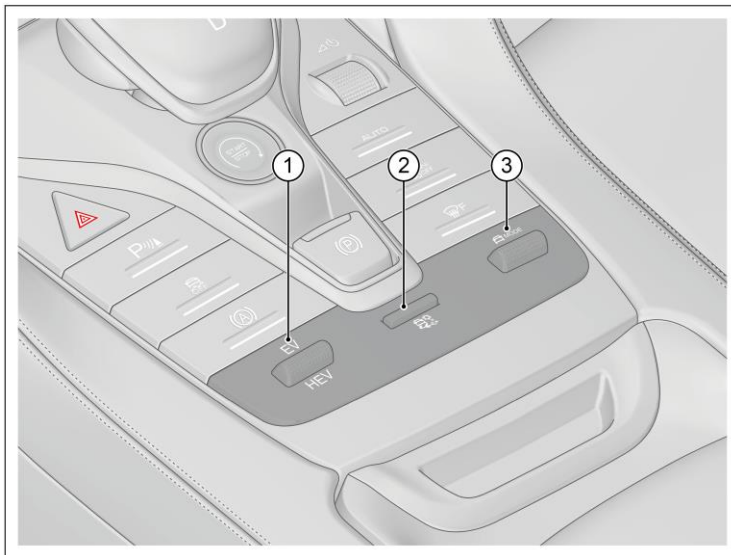

- ① Botón de modo "EV/HEV"
- ② Botón de modo de nieve
- ③ Botón de modo MODE

## Configuración 2



- ① Palanca de modo "EV/HEV"
- ② Palanca de modo "MODE"
- ③ Botón de modo "Arena"
- ④ Botón de modo de "nieve/arena/césped"
- ⑤ Botón de modo de "terreno embarrado/terreno con baches"

### Modo de accionamiento EV-ECO:

- Mueva el botón "EV" hacia adelante y la luz indicadora EV en el instrumento se encenderá, indicando que el vehículo está en el modo EV. Continúe moviendo el botón "Modo" hasta que la luz indicadora ECO en el instrumento se encienda, y entre en el modo ECO (económico), ahorrando energía al máximo.

### Modo de accionamiento EV-NORMAL:

- Mueva el botón "EV" hacia adelante y la luz indicadora EV en el instrumento se encenderá, indicando que el vehículo está en el modo EV. Continúe moviendo el botón "Modo" hasta que la luz indicadora NORMAL en el instrumento se encienda, y entre en el modo NORMAL (ordinario), teniendo en cuenta al mismo tiempo la comodidad y el consumo de energía.

**Modo de accionamiento EV-SPORT**

- Mueva el botón "EV" hacia adelante y la luz indicadora EV en el instrumento se encenderá, indicando que el vehículo está en el modo EV. Continúe moviendo el botón "Modo" hasta que la luz indicadora SPORT en el instrumento se encienda y entre en el modo SPORT (deportivo), asegurando una mejor potencia.

**Modo de accionamiento HEV-ECO:**

- Mueva el botón "HEV" hacia atrás y la luz indicadora HEV en el instrumento se encenderá, indicando que el vehículo está en el modo HEV. Continúe moviendo el botón "Modo" hasta que la luz indicadora ECO en el instrumento se encienda, y entre en el modo ECO (económico), proporcionando la mejor economía de combustible.

**Modo de accionamiento HEV-NORMAL:**

- Mueva el botón "HEV" hacia atrás y la luz indicadora HEV en el instrumento se encenderá, indicando que el vehículo está en el modo HEV. Continúe moviendo el botón "Modo" hasta que la luz indicadora NORMAL en el instrumento se encienda, y entre en el modo NORMAL (ordinario), proporcionando la mejor comodidad y teniendo en cuenta la economía de combustible.

**Modo de accionamiento HEV-SPORT:**

- Mueva el botón "HEV" hacia atrás y la luz indicadora HEV en el instrumento se encenderá, indicando que el vehículo está en el modo HEV. Continúe moviendo el botón "Modo" hasta que la luz indicadora SPORT en el instrumento se encienda y entre en el modo SPORT (deportivo), proporcionando la mejor potencia.

**Modo de accionamiento MAX EV:**

- El modo MAX EV proporciona al conductor el requisito de "uso continuo de electricidad sin combustible", garantizando la circulación del vehículo eléctrica pura en la mayor medida. Si es necesario entrar en el modo MAX EV cuando el nivel de batería es suficiente, mueva el botón "EV" hacia adelante durante 3 segundos hasta que la luz indicadora EV en el instrumento se encienda en color azul. En este momento, la potencia de salida está limitada, y el vehículo cambiará automáticamente al modo "HEV-ECO" cuando el nivel de batería se reduzca a un nivel bajo.

**Modo Nieve**

- El conductor pulsa el interruptor de modo de nieve para seleccionar y entrar en el modo de nieve, y vuelva a pulsarlo para salir del modo de nieve; este modo es aplicable a las carreteras resbaladizas como nieve.

**Modo de arena**

- Pulse el botón de modo de "arena", el vehículo estará en el modo de arena especial. Y vuelva a pulsarla para salir del modo.
  - Para los terrenos blandos, secos y llenos de baches, como desiertos secos, dunas de arena y desiertos, se puede seleccionar este modo.
  - Para los terrenos con arena profunda, también se puede considerar utilizar este modo.

**Modo de nieve/arena/césped**

- Pulse el botón de modo de “nieve/arena/césped”, el vehículo estará en el modo de nieve/arena/césped especial. Y vuelva a pulsarla para salir del modo.
  - Para el pavimento relativamente sólido pero cubierto con una capa de material flojo, húmedo y deslizante (tal como hierba, nieve, hielo o gravas), se puede utilizar este modo especial.
  - Para mejorar el manejo, la maniobrabilidad y la estabilidad del vehículo en las carreteras resbaladizas, evite pisar a fondo el acelerador con frecuencia.

#### **Modo de terreno embarrado/terreno con baches**

- Pulse el botón de modo de “terreno embarrado/terreno con baches”, el vehículo estará en el modo de terreno embarrado/terreno con baches especial. Y vuelva a pulsarla para salir del modo.
  - Para los terrenos embarrados, con baches profundos o blandos e irregulares, se puede utilizar este modo.

<b>⚠ Atención</b>	
■	Si la arena a atravesar está mojada y la capa de arena es lo suficientemente gruesa para que las ruedas queden atrapadas, se debe seleccionar el modo de terreno embarrado/terreno con baches.
■	Para los terrenos con arena profunda, se recomienda seleccionar el modo de arena.
■	Si el rendimiento del vehículo se reduce debido a la activación del control dinámico de estabilidad en condiciones de arena blanda, nieve/arena/césped, apague el sistema ESC, contribuyendo a mejorar el rendimiento del vehículo. Después de superar las dificultades, se debe volver a activar la función ESC.

#### **Precauciones para el modo de trabajo del sistema de modo dual**

#### **El vehículo funciona con una combinación de gasolina y electricidad, y preste especial atención a los siguientes:**

- El rendimiento de la batería de energía se disminuirá en un entorno de alta o baja temperatura. Para evitar daños de la batería de energía, existirán las situaciones siguientes:
  - Cuando la temperatura es demasiado alta o demasiado baja, el vehículo limitará la potencia y electricidad de carga y descarga.
  - Cuando la temperatura es inferior a  $-30^{\circ}\text{C}$  o superior a  $60^{\circ}\text{C}$ , el vehículo no se puede cargar.
  - Cuando la temperatura es inferior a  $-35^{\circ}\text{C}$  o superior a  $60^{\circ}\text{C}$ , el vehículo no se puede descargar.
- Se recomienda utilizar el vehículo a una temperatura superior a  $-20^{\circ}\text{C}$ ; en el caso del entorno especial anterior, se recomienda utilizar el motor para propulsar el vehículo.
- La mejor temperatura de uso de la batería es de  $25^{\circ}\text{C}$ . Cuando la temperatura es demasiado alta o demasiado baja, la batería limitará la potencia de salida y el kilometraje con energía eléctrica pura también se reducirá.

**Preste atención a las piezas de alta presión y alta temperatura**

- El vehículo está equipado con cables naranjas conectados a la batería de energía y otros componentes de alta tensión.

 <b>Advertencia</b>	
■	No toque los cables naranjas o los electrodos de la batería de energía. Una descarga eléctrica puede causar lesiones graves e incluso muertes.
■	Lea todas las etiquetas de advertencia.

- Los electromotores, los radiadores de refrigerante y algunos otros componentes pueden alcanzar altas temperaturas durante la circulación. Marque estos componentes y piezas con etiquetas de advertencia. Lea cuidadosamente y siga las instrucciones en estas etiquetas de advertencia.

 <b>Advertencia</b>	
■	No desmonte ni desarme ninguna pieza de alta tensión, de lo contrario, podrá causar lesiones graves e incluso muertes.
■	En una colisión, vadeo y otros casos que pueden dañar el sistema de alta tensión, se recomienda ponerse en contacto con un taller de servicio autorizado por BYD Auto lo antes posible para el tratamiento, evitando el riesgo de descarga eléctrica.
■	Si el vehículo tiene una advertencia de fugas eléctricas o se determina que el vehículo tiene fugas eléctricas mediante el diagnóstico de un taller de servicio autorizada por BYD Auto, no continúe usando el vehículo para evitar el riesgo de descarga eléctrica.
■	No toque las piezas con alta tensión, para evitar descargas eléctricas ocasionadas por una operación incorrecta, resultando en lesiones graves e incluso muertes.

- Debido a que el vehículo es propulsado por un motor de gasolina y un electromotor, el sonido del motor puede escucharse desde el compartimiento del motor.
- Cuando el vehículo se energiza o desenergiza, es posible escuchar un sonido del componente de alta tensión debajo del tablero de instrumento secundario (el sonido de conexión y desconexión del contactor), lo que no es una falla.
- Si la luz indicadora “OK” está encendido, significa que el vehículo puede circular incluso si el motor de gasolina no arranca (solo se propulsa por el electromotor).
- Al estacionar, asegúrese de pulsar el botón de la marcha “P”. En la marcha “P” o “N”, cuando el SOC es inferior a un cierto nivel de batería, el motor puede arrancar para cargar la batería de energía. Si la palanca de cambios se pone en las posiciones “N”, “R” y “D” durante demasiado tiempo, provocará una falla del sistema. Por lo tanto, después de completar el cambio de marchas, asegúrese de soltar la palanca de cambios. Al salir del vehículo, asegúrese de jalar el interruptor de estacionamiento electrónico, pulsar el botón de la marcha “P”, quitar la llave y cerrar todas las puertas.

- Si la batería de hierro de arranque tiene fallas y se agota por completo, el vehículo no puede arrancar ni siquiera con una fuente de alimentación externa de 12 V. Se recomienda ponerse en contacto con un taller de servicio autorizado por BYD Auto.

 <b>Advertencia</b>	
■	Al salir del vehículo, asegúrese de apagar el sistema de potencia.
■	Asegúrese de pulsar el botón de la marcha "P", ya que el vehículo puede arrancar (se puede propulsar con el electromotor) incluso cuando la luz indicadora "OK" está encendido y el motor está parado.
■	Cuando la luz indicadora "OK" está encendido, si se pone la palanca de cambios en la posición "R" o "D" y no se pisa el pedal de freno, el vehículo circulará a una baja velocidad, así que tenga cuidado.

- Para reparar o mantener el vehículo, se recomienda consultar a un taller de servicio autorizado por BYD Auto.
- Si el vehículo no puede repararse debido a un accidente u otras razones, se recomienda consultar a un taller de servicio autorizado por BYD Auto.
- Debido a que el vehículo utiliza una batería de hierro de arranque sellada híbrida, se recomienda consultar a un taller de servicio autorizado por BYD Auto para tratar el vehículo.

 <b>Advertencia</b>	
■	En caso de accidente, realice las operaciones siguientes para reducir el riesgo de fugas eléctricas de alta tensión. <ul style="list-style-type: none"> <li>● Mueva el vehículo a un área segura.</li> <li>● Pise el pedal de freno y pulse el interruptor de estacionamiento electrónico.</li> <li>● Pulse el botón de la marcha "P" para detener el sistema de modo dual.</li> </ul>
■	Si el vehículo está severamente dañado, podrá sufrir una descarga eléctrica. Para evitar descargas eléctricas, no toque los componentes de alta tensión (componentes de la batería, etc.) o los cables (naranja) que conectan los componentes. Si hay cables expuestos dentro o fuera del vehículo, no los toque para evitar descargas eléctricas.
■	Si el líquido se fuga o entra en algunas partes del vehículo, no toque el líquido, ya que puede ser el electrolito de la batería de hierro de arranque. Si el líquido entra en contacto con la piel o los ojos, enjuaguelos inmediatamente con abundante agua (lo mejor es la solución de ácido bórico) y busque atención médica de inmediato para evitar lesiones graves.
■	En caso de incendio del vehículo, utilice un extintor especial para un incendio eléctrico para apagar el incendio o espere a los bomberos.
■	Si el vehículo necesita ser remolcado, seleccione la forma de remolque con las cuatro ruedas fuera del suelo. Si las ruedas tocan el suelo durante el remolque, el electromotor podrá generar continuamente electricidad, causando fugas eléctricas.

## Sistema antirrobo

Cuando el vehículo está bajo el estado antirrobo, si cualquier puerta es abierta, el sistema emitirá el sonido de alarma, y las luces intermitentes parpadean, evitando el robo del vehículo.



### Sistema de configuración antirrobo

1. Apague todo el vehículo a la posición "APAGADO".
2. Todos los ocupantes han salido del vehículo.
3. Todas las puertas están bloqueadas. Cuando todas las puertas están bloqueadas, la luz indicadora antirrobo se mantendrá encendida. Después de 10s, el sistema antirrobo se ajustará automáticamente. Después del ajuste del sistema, la luz indicadora antirrobo empezará a parpadear.
4. Después de asegurar que la luz indicadora empiece a parpadear, se puede salir del vehículo. Es que el desbloqueo de las puertas desde el interior puede activar el sistema, por eso, al ajustar el sistema, en ningún caso deje que nadie se permanezca dentro del vehículo.

### Disparar la alarma

- Bajo las situaciones siguientes, el sistema emitirá el sonido de alarma:
  - Sin usar la función de entrada con llave inteligente, cualquier puerta, la puerta del maletero o el capó está desbloqueado.
  - No se ha utilizado la función de arranque de la llave inteligente para encender el vehículo.

### Cancelar el sistema

- Se detendrá la alarma mediante los modos siguientes:
  - Utilice la llave inteligente válida para desbloquear las puertas.
  - Utilice el microinterruptor para desbloquear las puertas.
  - Utilice la llave inteligente válida para desbloquear la puerta del maletero en forma de control remoto.
  - Utilice la llave inteligente válida para arrancar el vehículo mediante el control remoto.
  - Con la llave inteligente válida encima, presione el botón "Arranque / Parada" dentro del vehículo.



**⚠ Advertencia**

- No se debe remodelar el sistema antirrobo en el modo de modificación o adición, este tipo de modificación puede causar la falla del sistema.

**Luz indicadora antirrobo**

En el estado de configuración antirrobo, la luz indicadora antirrobo siempre está encendido durante 10 segundos.

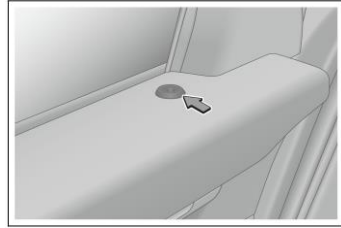

### Sistema de registro de datos de eventos de vehículo

El presente vehículo está equipado con un sistema de registro de datos de evento (EDR) para registrar los datos clave del funcionamiento del vehículo en las tres etapas: antes de la colisión, durante la colisión y después de la colisión. Los datos detallados se muestran a continuación:

Nombre del dato	Significado del dato	Uso del dato
delta-V longitudinal	Cambio en la velocidad longitudinal del vehículo. El delta-V es solo el componente longitudinal del delta-V total.	Analiza la cantidad de cambio de velocidad en la dirección de avance del vehículo en puntos de tiempo adyacentes antes y después del evento de colisión.
delta-V longitudinal de registro máximo	Valor máximo del cambio acumulativo de la velocidad del vehículo en la dirección del eje X registrado por EDR. Estos datos deben usarse con "Duración para alcanzar delta-V longitudinal de registro máximo".	Analiza la cantidad de cambio de velocidad máxima en la dirección de avance del vehículo antes y después del evento de colisión.
Tiempo de alcanzar delta-V longitudinal de registro máximo	Duración desde el punto cero de tiempo hasta la aparición del valor máximo de cambio acumulativo de velocidad registrada en EDR. Estos datos deben usarse con "delta-V longitudinal de registro máximo".	Analice el tiempo correspondiente al cambio máximo de velocidad en la dirección de avance del vehículo cuando ocurre el evento de colisión.
Freno de servicio activado o apagado	Se utiliza para detectar si el conductor pisa el pedal de freno.	Analiza si el conductor pisa el pedal de freno al ocurrir la colisión.
Velocidad de vehículo	Velocidad de la rueda o velocidad del vehículo obtenida por otros medios.	Analiza la velocidad de avance del vehículo al ocurrir la colisión.
Número de identificación del vehículo	Código de identificación del vehículo especificado por el fabricante del vehículo (VIN)	Confirme si los datos registrados por el EDR son el vehículo involucrado en el evento de colisión.

Nota: Si EDR registra la aceleración longitudinal, se permite no registrar la delta-V longitudinal, la delta-V longitudinal máxima registrada y el tiempo para alcanzar la delta-V máximo.

## Instrumentos 2

### 2-1 Instrumento combinado .....52

Vista del grupo de instrumentos  
.....52

Indicador luminoso de  
instrumentos.....54

## Vista del grupo de instrumentos

### Vista del grupo de instrumentos

#### Configuración 1

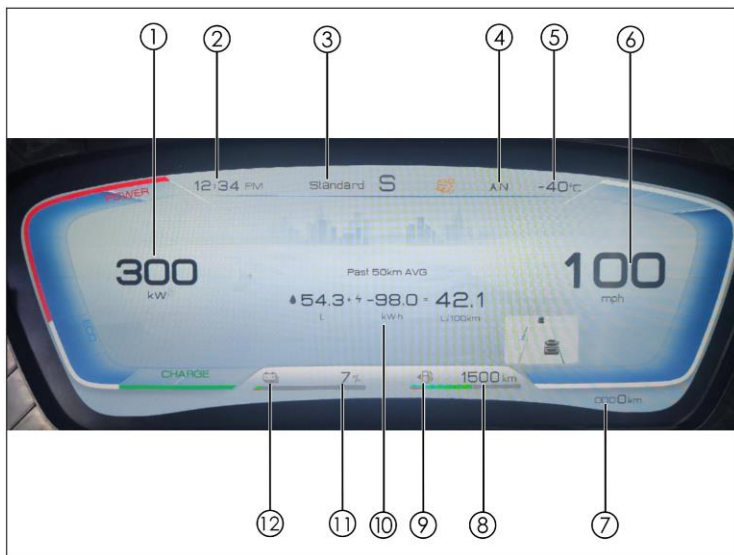

① Medidor de potencia

⑦ Odómetro

② Tiempo

⑧ Autonomía de combustible

③ Modo de trabajo

⑨ Indicador de combustible

④ Orientación

⑩ Información de conducción

⑤ Temperatura externa

⑪ Porcentaje del nivel de batería (autonomía eléctrica)

⑥ Velocímetro

⑫ Medidor de electricidad

#### Configuración 2

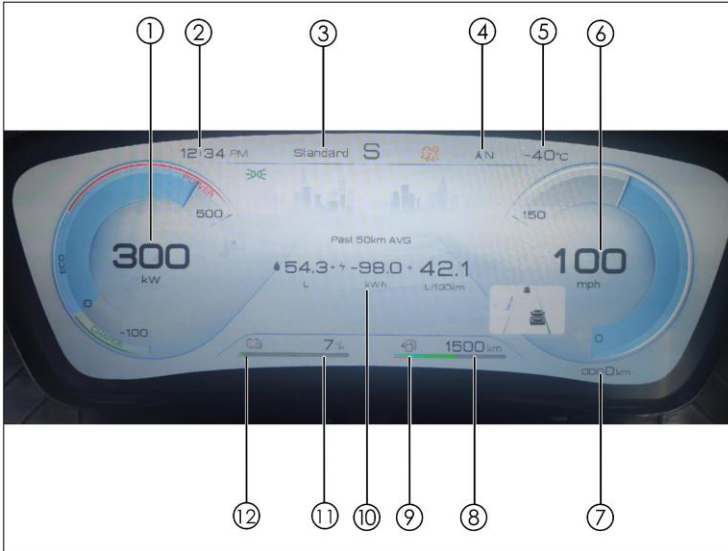



























- |                       |   |
|-----------------------|---|
| ① Medidor de potencia | ⑦ Odómetro  |
| ② Tiempo              | ⑧ Autonomía de combustible                              |
| ③ Modo de trabajo     | ⑨ Indicador de combustible                              |
| ④ Orientación         | ⑩ Información de conducción                             |
| ⑤ Temperatura externa | ⑪ Porcentaje del nivel de batería (autonomía eléctrica) |
| ⑥ Velocímetro         | ⑫ Medidor de electricidad                               |

### Consejos

La configuración 1 y la configuración 2 anteriores son diagramas esquemáticos, que solo sirven para referencia. El porcentaje del nivel de batería y el valor de autonomía eléctrica mostrados en las figuras no pueden aparecer al mismo tiempo. El usuario puede ingresar a la interfaz de configuración del modo de visualización de energía a través de Multimedia  → Nueva Energía, para seleccionar la visualización de "Kilometraje" y "Nivel de batería".

## Indicador luminoso de instrumentos

## Luz indicadora/luz de alarma

	Luz indicadora de giro		Luz indicadora de la luz de posición
	Luz indicadora de descarga		Luz indicadora de piloto inteligente*
	Luz indicadora de control de descenso de pendientes	 	Luz indicadora de freno de emergencia automático*
	Luz indicadora del estacionamiento automático		Luz indicadora OK
	Luz indicadora ECO		Luz indicadora principal del cruce*
	Luz indicadora de SPORT		Luz indicadora de cruce adaptativo*
	Luz indicadora NORMAL		Luz indicadora de 24 horas*
	Luz indicadora de EV		Luz indicadora HEV
	Luz indicadora de control del cruce*		Luz indicadora de monitoreo del punto ciego
	Luz indicadora inteligente de luz de carretera/luz de cruce*		Indicador de la luz de carretera
	Luz de alarma de bajo combustible		Indicación de falla ACC*
	Luz de advertencia de falla del freno de emergencia automática*		Luz indicadora de modo de nieve
	Luz indicadora de modo de terreno embarrado/terreno con baches		Luz indicadora de modo de arena

	Luz indicadora de luz antiniebla trasero		Luz de advertencia de falla del faro delantero
	Luz de alarma de falla de ESC		Luz de advertencia de ESC APAGADO
	Luz de alarma para falla de presión de los neumáticos		Luz de alarma del sistema de llave inteligente
	Luz indicadora de alerta principal		Luz indicadora para baja carga de batería de energía *
	Luz de advertencia de falla de ABS		Luz indicadora de límite de la potencia de accionamiento
	Indicador de Fallo de emisión		Luz indicadora de monitoreo de vida útil del aceite*
	Luz indicadora de falla de descenso empujado*		Luz indicadora del estado de puerta*
	Luz indicadora de cinturón de seguridad no abrochado		Luz indicadora de estado del estacionamiento electrónico
	Luz indicadora de conexión de carga		Luz de advertencia de fallas SRS
	Luz de alarma de falla del freno de estacionamiento		Luz de advertencia de falla del sistema de energía
	Luz de advertencia de falla de la batería de energía		Luz de advertencia de sobrecalentamiento de la batería de energía
	Luz de advertencia de sobrecalentamiento del electromotor		Luz de advertencia de falla del sistema de suministro de energía de bajo voltaje
	Luz de advertencia de falla del sistema de dirección		Luz de alarma para la temperatura del refrigerante del electromotor demasiado alta
	Luz indicadora de señalización de tráfico*		Luz de advertencia de la presión de baja presión de aceite
	Luz de advertencia de falla del motor*		Indicador de advertencia de temperatura alta del refrigerante del motor

## Descripción de luces indicadoras de falla/aviso del tablero combinado



### Luz de alarma del sistema de llave inteligente

- Pulse el botón de "arranque/ parada", si la llave no está dentro del vehículo, se encenderá la luz de advertencia por unos segundos y sonará una vez el altavoz, en la pantalla se visualizará "sin llave detectada, confirme si la llave está en el vehículo".
- Si se pulsa el botón de "arranque/parada" con la llave, la luz de alarma no se encenderá y el vehículo se encenderá eléctricamente.
- Si la luz de alarma parpadea después de presionar la tecla "Arranque/Parada", indicará que el nivel de batería de la llave es bajo.



### Luz de advertencia de falla de ABS

- Cuando la fuente de alimentación está en "ON", esta luz de advertencia se enciende. Si el sistema de frenos antibloqueo funciona normalmente, esta luz se apagará después de varios segundos. Después, en caso de falla del sistema, la luz se volverá a encender hasta la eliminación de la falla.
- Cuando se enciende la luz de advertencia de falla ABS (la luz de advertencia de falla del freno de estacionamiento está apagada), el sistema de frenos antibloqueo no funciona, pero el sistema de estacionamiento funcionará normalmente.
- Cuando se enciende la luz de alarma de falla del ABS (la luz de alarma de falla del sistema de estacionamiento se apaga), debido a que el sistema de frenos antibloqueo no funciona, las ruedas se bloquearán en el freno de emergencia o en el freno en carreteras mojadas o resbaladizas.
- Si se ocurre cualquiera de las siguientes condiciones, se indica falla en componentes monitoreados por el sistema de luz de advertencia, y se recomienda que usted se ponga en contacto con un taller de servicio autorizado por BYD Auto para comprobar el vehículo lo antes posible:
  - Cuando la fuente de alimentación del vehículo está en la posición "ON", la luz de alarma no se enciende o se enciende continuamente.
  - Esta luz de advertencia se enciende durante la conducción.

### Consejos

- El encendido breve de la luz de alarma en la operación no indica un problema.



### Consejos (continuación)

- Si la luz de advertencia de falla del sistema de estacionamiento y la luz de advertencia de falla ABS están encendidas al mismo tiempo, es recomendable parar el vehículo en un lugar seguro inmediatamente y ponerse en contacto con la tienda de servicios autorizada por BYD Auto. Es que si frena en este momento, además de no funcionar el sistema de freno antibloqueo, el vehículo será extremadamente inestable.
- Si la luz indicadora de falla de ABS y la luz indicadora de estacionamiento electrónico se encienden en el mismo miento, y la EPB ha sido completamente liberada, significa ue también hay falla en el sistema de distribución de fuerza de frenado de ruedas delanteras y ruedas traseras.



#### Luz de alarma para falla de presión de los neumáticos

- Cuando la fuente de alimentación está en "ON", esta luz de advertencia se enciende. Si el sistema de monitoreo de la presión de los neumáticos funciona normalmente, la luz de advertencia se apagará en unos segundos. En adelante, si se produce falla en el sistema, esta luz de advertencia se volverá a encender.
- Cuando la luz de alarma de falla de presión de los neumáticos está encendida o parpadeando y la pantalla del instrumento muestra "Compruebe el sistema de monitoreo de presión de los neumáticos" y el valor numérico de la interfaz de visualización de la presión de los neumáticos muestra "---", lo que indica una falla del sistema de presión de los neumáticos.
- Cuando la luz de advertencia de falla de presión de los neumáticos parpadea rápidamente, y uno o más de los dígitos en la interfaz de visualización de la presión de los neumáticos de la pantalla de información del instrumento se vuelven rojos, indica que el neumático correspondiente está en un estado de fuga rápida.
- Cuando la luz de alarma para falla de presión de neumáticos está prolongadamente encendida y la interfaz de visualización de la presión de neumáticos en la pantalla de información de instrumentos tiene uno o más valores numéricos al amarillo, se indica que los neumáticos correspondientes no tienen voltaje suficiente.



Si ocurre cualquiera de las condiciones anteriores, se recomienda que usted se ponga en contacto con la tienda de servicios autorizada por BYD Auto para revisar el vehículo lo antes posible



#### Luz de alarma de falla de ESC

- Cuando la fuente de alimentación está en "ON", esta luz de advertencia se enciende. Si el sistema de ESC funciona correctamente, esta luz de advertencia se apagará después de unos segundos. En caso de falla del sistema, la luz de alarma se encenderá de nuevo hasta la eliminación de la falla.
- Cuando aparece situación de parpadeo en la luz de advertencia de falla ESC en el proceso de recorrido del vehículo, significa ue el sistema ESC está funcionando.



- Cuando se enciende la luz de alarma de falla de ESC (la luz de alarma de falla del ABS y la luz de alarma de falla del sistema de estacionamiento están apagadas), el control de estabilidad del vehículo ESC no funcionará, pero el sistema de frenos antibloqueo y el sistema de frenos funcionarán normalmente.
- Cuando se enciende la luz de alarma de falla del ESC (la luz de alarma de falla del ABS y la luz de alarma de falla del sistema de estacionamiento están apagadas), debido a que el sistema de control de estabilidad del vehículo no funciona, el vehículo estará en estado extremadamente inestable en el giro de emergencia y la evitación de emergencia de obstáculos por delante.
- Si se ocurre cualquiera de las siguientes condiciones, se indica falla en componentes monitoreados por el sistema de luz de advertencia, y se recomienda que usted se ponga en contacto con un taller de servicio autorizado por BYD Auto para comprobar el vehículo lo antes posible:
  - Cuando la fuente de alimentación está en la posición "ON", esta luz de alarma no se encenderá o se encenderá continuamente después de la energización.
  - Esta luz de advertencia se permanece encendida durante la conducción.
  - En el proceso de conducción, si la luz de advertencia parpadea, significa que el sistema está funcionando.

 <b>Consejos</b>	
	El encendido breve de la luz de advertencia en la operación no significa la existencia de problema.
	Si la luz de alarma del sistema de estacionamiento y la luz de alarma de falla del ABS están encendidas, al mismo tiempo la luz de alarma de falla del ESC aún está encendida, le recomendamos detener inmediatamente el vehículo en un lugar seguro y ponerse en contacto con la tienda de servicios autorizada por BYD Auto. Durante el freno en esta situación, no sólo el vehículo se hará muy inestable, sino también el sistema de frenos antibloqueo del vehículo no funcionará completamente.



Luz de advertencia de ESC APAGADO

- Al presionar el interruptor "ESC APAGADO", esta luz debe estar continuamente encendida. En este momento, el sistema de control de estabilidad del vehículo no funcionará. Cuando se vuelve a presionar el "interruptor ESC APAGADO", la luz debe estar apagada y la función del sistema de control de estabilidad del vehículo volverá a la normalidad.

 <b>Atención</b>	
	Cuando la luz de alarma de ESC APAGADO está encendida, el conductor deberá elevar la vigilancia y mantener una baja velocidad en caso de giro de emergencia y evitación de obstáculos que aparecen repentinamente. Porque en caso de freno en este momento, el sistema ESC no funcionará, y el vehículo será muy inestable.



Luz indicadora de alerta principal

El indicador encendido indica la existencia de mensajes de falla o información de advertencia en el área de visualización de información.



Luz de advertencia de falla del faro delantero

Cuando la luz de advertencia se enciende en amarilla, lo que significa que el faro está defectuoso, es recomendable enviar el vehículo a la tienda de servicios autorizada por BYD Auto para su revisión.



Luz de alarma para limitación de la potencia de accionamiento

Cuando la potencia del vehículo está restringida, este indicador luminoso se enciende y se recomienda que se ponga en contacto con una tienda de servicios autorizada de BYD oportunamente.



Indicador de Fallo de emisión

- Cuando la fuente de alimentación está en la posición “ON”, esta luz indicadora de falla está constantemente encendida por una autocomprobación. Si se enciende en cualquier otro momento, significa que cierto sistema de control del vehículo puede tener fallas. Aunque no pueda notar anomalía del rendimiento del vehículo, el funcionamiento continuo en este estado podrá causar daños graves al vehículo.
- Si esta luz indicadora está encendida no durante la autocomprobación, maneje el vehículo a un lado de la carretera de manera segura, desenergice el vehículo a la posición “OFF”, vuelva a energizar a la posición “OK”, encienda el motor y observe dicha luz de advertencia. Si la luz de advertencia aún está encendida, se recomienda ir a un taller de servicio autorizado por BYD Auto para comprobar el vehículo lo antes posible. Antes de encontrar las fallas en un taller de servicio autorizado por BYD Auto, debe manejar el vehículo con cuidado para evitar una aceleración máxima y una circulación a alta velocidad.
- Si esta luz indicadora de falla se enciende con frecuencia, incluso si se apague después de seguir los pasos anteriores, se recomienda ir a un taller de servicio autorizado por BYD Auto para comprobar el vehículo.

#### Atención

- Si el vehículo circula continuamente cuando la luz indicadora de falla de emisiones está encendida, el sistema de control de emisiones del vehículo o el motor mismo se dañará.



Luz de alarma de bajo combustible

Esta luz indicadora se encuentra en el indicador de combustible de combustible. Si esta luz indicadora está encendida, significa que la cantidad de combustible en el tanque de combustible se está agotando, y advierte al usuario de que el combustible se agote y necesite repostarlo lo antes posible. En pendientes o curvas, el combustible en el tanque de combustible está chapoteando, y la luz de advertencia de bajo nivel de combustible puede encenderse antes de lo habitual.



### Luz de alarma de falla del freno de estacionamiento

- Cuando el líquido de freno está en un nivel bajo, mientras hay falla en el sistema de frenado, se encenderá esta luz de advertencia.
- Si ocurre cualquiera de las siguientes circunstancias, se recomienda parar el vehículo en un lugar seguro inmediatamente y ponerse en contacto con la tienda de servicios autorizada por BYD Auto.
  - Cuando la fuente de alimentación está en posición "ON" y el líquido de freno está en nivel bajo, se encenderá la luz de advertencia.



### Consejos

- Cuando el nivel de líquido de frenos está bajo, es muy peligroso continuar la conducción, no siga conduciendo.
  - Durante el funcionamiento del motor, si el nivel del líquido es normal, si el sistema de estacionamiento electrónico funciona normalmente (el interruptor de estacionamiento electrónico puede ser jalado y liberado de forma normal, y no se advierte "Verifique el sistema de estacionamiento electrónico"), esta luz de advertencia se permanece encendida;
  - La luz de advertencia de falla del sistema de estacionamiento y la luz de advertencia de falla ABS están encendidas simultáneamente.



### Consejos

- En esta operación, si la luz de advertencia se enciende brevemente, no significa que hay problema.



### Luz indicadora de cinturón de seguridad no abrochado

Cuando la fuente de alimentación está en "ON", si el cinturón de seguridad de cualquier asiento no está completamente abrochado, el indicador luminoso del cinturón de seguridad no abrochado correspondiente se enciende. El indicador se encenderá continuamente hasta que se abroche el cinturón de seguridad.



### Luz de advertencia del sistema de suministro de energía de bajo voltaje

- Durante la carga esta luz se utiliza para advertir las fallas del sistema de carga.
- Durante la descarga esta luz se utiliza para advertir las fallas del sistema de descarga.
- Esta luz se utiliza para advertir el estado de funcionamiento del módulo CC y el módulo de baterías cuando no está en carga y descarga.
- Si la luz está encendida durante la conducción, hay problemas con el sistema CC o el sistema de batería. Apague el aire acondicionado, ventilador, etc., y se recomienda conducir directamente a la tienda más cercana de servicios autorizada por BYD Auto para el mantenimiento.



### Luz de advertencia de falla de SRS

- Cuando la fuente de alimentación está en la posición "ON", se encenderá la luz de advertencia, si el sistema de bolsa de aire funciona normalmente, se apagará la luz de advertencia unos segundos después. Esta luz de advertencia se utiliza para monitorizar la ECU de la bolsa de aire de seguridad, el sensor de colisión, el dispositivo de inflado, la luz de advertencia, el cableado y la alimentación.
- Si se produce cualquiera de las situaciones siguientes, significa que se ha producido falla en los componentes monitorizados por el sistema de luces de advertencia, se recomienda que se ponga en contacto con la tienda de servicios autorizada de BYD lo antes posible para verificar el vehículo.
  - Cuando la fuente de alimentación está en la posición "ON", esta luz de alarma no se encenderá o se encenderá continuamente después de la energización.
  - Esta luz de advertencia se enciende durante la conducción.



### Luz de alarma para la temperatura del refrigerante del electromotor demasiado alta

Cuando esta luz de advertencia está constantemente encendida, significa que el refrigerante del electromotor tiene una temperatura demasiado alta. Detenga y enfríe el vehículo.



### Luz de advertencia de falla del sistema de dirección

- Si el sistema de dirección está fallado, y la luz de advertencia está encendido constantemente. Y se recomienda enviar su vehículo al taller de servicio autorizado por BYD Auto para hacer la comprobación.



### Consejos

- El sistema de dirección utiliza el motor para disminuir la fuerza requerida por el giro del volante.
  - Al girar el volante, se puede oír el sonido de funcionamiento del electromotor ("zumbido"). Eso no indica que está fallado.
  - La duración que el volante se encuentra en el límite no debe exceder 5s, de lo contrario se iniciará la protección de temperatura, que causará el volante pesado o el daño de lo mismo.
- Cuando se gira el volante de forma frecuente a largo tiempo sin puesta en marcha, y la luz de advertencia de falla del sistema de dirección no se enciende, pero se sentirá la dirección pesada, este fenómeno es un modo sin falla.
    - Si gira el volante en alta frecuencia a largo tiempo sin poner en marcha el vehículo, el efecto de refuerzo del sistema de dirección reducirá para evitar el sobrecalentamiento del sistema, causando la sensación de pesado durante la operación del volante. Si esto sucede, se debe evitar el giro del volante o la parada del vehículo con frecuencia, el sistema se volverá a normalidad dentro de 10min.

### Advertencia

- Si la luz de advertencia de falla del sistema de dirección se enciende, se debe estacionar inmediatamente el vehículo en un lugar seguro y se recomienda que se ponga en contacto con la tienda de servicios autorizada de BYD.



#### Luz de advertencia de falla del sistema de energía

- Si se produce falla en el sistema de energía, esta luz de advertencia se enciende.
- Si se produce cualquiera de las situaciones siguientes, significa que se ha producido falla en los componentes monitorizados por el sistema de luces de advertencia, se recomienda que se ponga en contacto con la tienda de servicios autorizada de BYD lo antes posible para verificar el vehículo.
  - Cuando la fuente de alimentación está en "ON", esta luz de advertencia se permanece encendida.
  - Esta luz de advertencia se enciende durante la conducción.

### Atención

- Durante la operación, una breve iluminación de esta luz de alarma no indica un problema.
- Intente no conducir el vehículo con la luz de alarma encendida. Se recomienda que se ponga en contacto con la tienda de servicios para revisar el vehículo lo antes posible.



#### Luz de advertencia de sobrecalentamiento de la batería de energía

- Si esta luz indicadora está encendida, significa que la temperatura de la batería de energía es demasiado alta, se necesita estacionar el vehículo para reducir la temperatura. Cuando la luz indicadora parpadea, se recomienda detener inmediatamente el vehículo y salir lo antes posible.
- Bajo las condiciones de funcionamiento siguientes, es posible que la batería de energía tenga fenómeno de sobrecalentamiento, por ejemplo:
  - La escalada a largo tiempo y larga distancia en el clima caluroso.
  - En un período largo de tiempo se detiene y se arranca frecuentemente, la aceleración y frenado repentinos y frecuentes, o el vehículo funciona sin parar durante mucho tiempo.



#### Luz de advertencia de falla de la batería de energía

- Cuando la fuente de alimentación del vehículo esté con la llave en posición "ON", esta luz está encendida. Si el sistema de baterías de energía funciona normalmente, esta luz se apagará después de varios segundos. En consecuencia, si el sistema hay fallas, la luz se encenderá de nuevo. Se recomienda que se ponga en contacto con la tienda de servicios autorizada de BYD lo antes posible para verificar el vehículo.
- Si ocurre cualquiera de las siguientes condiciones, se indica falla en componentes de monitoreo por el sistema de luz de alarma, y se recomienda que usted se ponga en contacto con la tienda de servicios autorizada por BYD Auto para revisar el vehículo lo antes posible.

- Cuando la fuente de alimentación del vehículo está en la posición "ON", la luz se encenderá continuamente.
- Esta luz se permanece encendida o se enciende ocasionalmente durante la conducción.



Luz de advertencia de sobrecalentamiento del electromotor

Si esta luz indicadora está encendida, se indica que la temperatura del motor es demasiado alta, y se debe detener el vehículo para enfriarlo.



Luz de advertencia de baja presión de aceite

- Cuando la presión del aceite es baja, esta luz de advertencia se encenderá.
- Durante la circulación, si esta luz de advertencia parpadea o permanece encendida, debe salir de la carretera, estacionar el vehículo en un lugar seguro y apagar inmediatamente el motor. Se recomienda ponerse en contacto con un taller de servicio autorizado por BYD Auto para obtener ayuda.

### Atención

- No maneje el vehículo cuando la luz de advertencia está encendida, incluso una distancia corta. De lo contrario, podrá dañar al motor.
- Cuando el motor está en ralentí, esta luz de advertencia puede parpadear ocasionalmente o encenderse brevemente después del frenado de emergencia. Si dicha luz se apaga cuando el motor está acelerando gradualmente, la presión del aceite será normal, lo que no indica un problema.



Luz indicadora de identificación de señal de tráfico

Cuando esta luz indicadora está encendida, significa que el sistema detecta el valor límite de velocidad del tramo de carretera actual.



Luz indicadora de freno de emergencia automático\* (rojo)

Cuando esta luz indicadora esté encendida o parpadeando, preste atención a la distancia con el vehículo de adelante, y no se acerque demasiado para evitar choque.



Luz indicadora del estado de puerta\*

Cuando la(s) puerta(s), el maletero o el capó del compartimiento delantero no están cerradas, la luz indicadora se encenderá y mostrará la carrocería y las indicaciones de estado correspondientes. Cuando la velocidad del vehículo supera un determinado valor, mostrará un texto "La(s) puerta(s), el maletero o el capó del compartimiento delantero no están bien cerrados".





## Operación de controlador **3**

<b>3-1 Puertas y llaves .....</b>	<b>66</b>
Llave.....	66
Bloquear /Desbloquear puertas .....	69
Sistema de entrada y arranque inteligente.....	77
Bloqueo para niños .....	80
<b>3-2 Asiento .....</b>	<b>81</b>
Notas sobre asiento .....	81
Ajuste de asientos delanteros .	82
Asientos traseros plegados.....	85
Reposacabezas de asientos de fila trasera .....	86
<b>3-3 Volante .....</b>	<b>87</b>
Ajuste del volante.....	87
<b>3-4 Interruptor de luz.....</b>	<b>88</b>
Interruptor de luz .....	88
Interruptor de limpiaparabrisas	91
Interruptor de la puerta delantera izquierda.....	92
Cambio del kilometraje .....	95
Ajuste de los faros delanteros.	96
Luz de advertencia de emergencia .....	96
Grupo de interruptor de modo.	97
Grupo de interruptores de volante.....	98
Interruptor de techo solar (en su caso) .....	102
Luz interior .....	104

## Llave

Las llaves equipadas para el vehículo pueden realizar funciones como el desbloqueo/bloqueo de la puerta y el arranque del vehículo. Las llaves incluyen una llave electrónica inteligente, una llave Bluetooth\*, una llave NFC\* y una llave mecánica (instalada en la llave inteligente).

### Llave inteligente electrónica

Lleve la llave inteligente electrónica y presione los micro interruptores de las puertas delanteras izquierda y derecha para desbloquear/bloquear todas las puertas; también puede realizar las funciones tales como desbloqueo/bloqueo de las puertas, apertura de la puerta del maletero e inicio de control remoto, búsqueda de vehículos, etc. con las teclas de la llave inteligente.

- ① Botón de "Bloquear"
- ② Botón de "Desbloquear"
- ③ Interruptor de apertura de puerta trasera
- ④ Botón de "arranque/apagado"
- ⑤ Luz indicadora

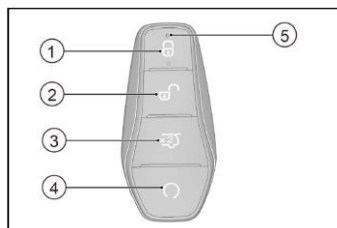

### ⚠ Atención

- La llave inteligente es un elemento electrónico, se debe observar las instrucciones siguientes para evitar dañar la llave inteligente:
  - No coloque la llave en un lugar de alta temperatura, por ejemplo, sobre el tablero de instrumentos.
  - No la desmonte casualmente.
  - No utilice la llave para golpear otro objeto con fuerza o dejar que se caiga al suelo.
  - No sumerja la llave en el agua o el depurador de onda ultrasónica para la limpieza.
  - No coloque la llave inteligente junto con el dispositivo que emite ondas electromagnéticas, por ejemplo, teléfono móvil.
  - No añada ningún objeto (tal como pieza sellada metálica) que pueda cortar las ondas electromagnéticas sobre la llave inteligente.
  - Se puede registrar llave de respaldo para el mismo vehículo. Para la descripción detallada, recomendamos que se ponga en contacto con la tienda de servicios autorizada de BYD.
- Si la llave inteligente no puede operar las puertas dentro de la distancia normal, o la luz indicadora en la llave está oscura o no está encendida:

**⚠ Atención (Continuación)**

- Verifique si hay radio inalámbrica o emisoras de radio de aeropuerto en los alrededores que interfieran con la operación normal de la llave inteligente.
- La energía de la batería de llave inteligente puede estar agotada. Verifique la batería dentro de la llave inteligente. Si necesita reemplazar la batería recomendamos que se ponga en contacto con la tienda de servicios autorizada de BYD.
- En caso de pérdida de la llave inteligente, se recomienda que se ponga en contacto con la tienda de servicios autorizada BYD lo antes posible para evitar el robo o accidente del vehículo.
- No modifique la frecuencia de emisión, amplíe la potencia de emisión (incluyendo la adición de un amplificador de frecuencia de emisión adicional) sin un permiso, no conecte con antena de detección externa ni utilice otro tipo de antena de detección de emisión sin un permiso.
- Durante el uso, no genere las interferencias nocivas a ningún servicio de comunicación de radio legal; una vez descubierto el fenómeno de interferencia, se debe detener el uso inmediatamente y tomar las medidas para eliminar las interferencias antes de continuar el uso.
- Cuando utiliza el equipo de radio de potencia pequeña, se debe mantenerse alejado de las interferencias de diversos servicios de radio o las interferencias de la radiación de los equipos de aplicación industrial, científica y médica.
- No lo utilice cerca del avión o el aeropuerto.
- Las personas con marcapasos o desfibriladores deben mantenerse alejados de la antena de detección del sistema inteligente de entrada y activación, ya que las ondas electromagnéticas pueden afectar el uso normal de dichos dispositivos.
- Además de los usuarios con el marcapasos de corazón o el desfibrilador de corazón implantado, los usuarios que utilizan otros dispositivos médicos electrónicos también deben consultar el fabricante sobre la información pertinente de uso de los dispositivos bajo las influencias de las ondas electromagnéticas. Las ondas electromagnéticas pueden generar consecuencias inesperadas al uso de estos dispositivos médicos.

**Llave mecánica**

En la llave electrónica inteligente, puede desbloquear y bloquear la puerta del lado del conductor. Cuando no la utiliza, asegúrese de volver a colocar la llave mecánica en la llave inteligente.

**Saque la llave mecánica.**

- Al utilizar la llave mecánica en la llave electrónica inteligente, como se muestra en la figura derecha, tire del pestillo en la dirección de la flecha ① y tírelo en la dirección de la flecha ②, y separe la barba de la llave electrónica inteligente, para sacar la llave mecánica desde la carcasa de la llave inteligente.
- Después de utilizar la llave mecánica, inserte la llave mecánica en la dirección contraria a la dirección de la flecha ② y cierre la barba de la llave.

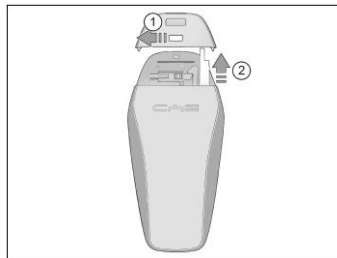
**Placa de número de la llave mecánica**

- El número de la llave mecánica es indicado en la placa de número, se debe guardar la placa de número adecuadamente, no la coloque en el vehículo.
- Si la llave mecánica se ha perdido o se necesita la llave de respaldo, se recomienda que autorice que la tienda de servicios autorizada de BYD utilice el número de la llave mecánica para copiar la llave mecánica. BYD recomienda que registre el número de la llave mecánica y almacene este número en un lugar seguro.

**Llave de Bluetooth**

Conecte el vehículo con el Bluetooth a distancia corta para realizar el control del vehículo, incluyendo el control de desbloqueo/bloqueo de puerta, etc.

## Bloquear /Desbloquear puertas

### Bloquear /Desbloquear con la llave mecánica

Inserte la llave mecánica en el ojo de la cerradura y gírela.

- Gire la llave hacia la derecha para desbloquear la puerta del conductor.
- Gire la llave hacia la izquierda para bloquear la puerta del conductor.

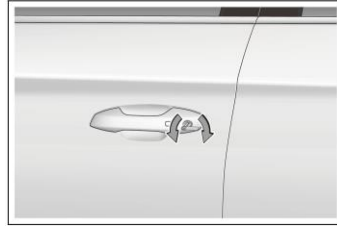

### Apertura de puerta con manija de la puerta

- Bajo el estado de desbloqueo del vehículo completo, jale una vez la manija para abrir la puerta desde el interior del vehículo.
- Bajo la condición de bloqueo del vehículo completo, jale dos veces la hebilla continuamente para abrir la puerta desde el interior del vehículo.

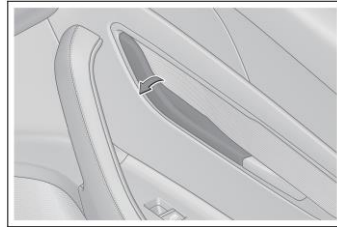

### Bloquear /Desbloquear con llave inteligente/ búsqueda del vehículo

- La función de control remoto inalámbrico se utiliza para desbloquear o bloquear todas las puertas a corta distancia, y para realizar las funciones adicionales.
- Al llevar la llave inteligente ya registrada entrando en el área activada, presione los botones en la llave de forma lenta y estable para bloquear o desbloquear todas las puertas.

**Bloqueo:**

- Cuando la alimentación del vehículo completo se encuentra en la posición "APAGADO":
  - Cuando todas las puertas y el capó delantero están cerrados, presione el botón de bloqueo para bloquear todas las puertas al mismo tiempo. Entonces se plegará el retrovisor exterior (cuando se enciende el interruptor automático del retrovisor exterior), el intermitente parpadeará una vez. Verifique si todas las puertas se bloquean de forma sólida.
  - Si alguna puerta, el capó delantero o la puerta del maletero no está cerrado, la luz intermitente no parpadea y la bocina suena una vez al mismo tiempo.

**Desbloqueo:**

- Presione el botón de desbloqueo, todas las puertas se desbloquean al mismo tiempo. Las luces intermitentes parpadean 2 veces.
- Si la fuente de alimentación no está en "APAGADO", no se puede desbloquear ni bloquear las puertas mediante el botón de desbloqueo / bloqueo.
- Cuando se utilice la llave inteligente para desbloquear todas las puertas al mismo tiempo, aunque ninguna puerta esté abierta, cuando el interruptor "DOOR" está encendido, la luz interna también se permanece encendida durante 15s y luego se apaga (el usuario puede deslizar la columna de estado de la parte superior de multimedia hacia abajo para abrir el interruptor "Conveniente" con el fin de encender o apagar el interruptor "DOOR").
- Bajo el estado antirrobo, después del desbloqueo con la llave inteligente, por favor, abra cualquier puerta dentro de los 30s. De lo contrario, todas las puertas se bloquearán automáticamente.
- Si mantiene presionado el botón "Bloquear" o "Desbloquear", la función de bloqueo o desbloqueo tampoco se repetirá; se necesita soltar el botón y volver a presionar el botón "Bloquear" o "Desbloquear".
- Cuando el vehículo está bloqueado, si la llave está en el vehículo, al cerrar la puerta del maletero, el vehículo se desbloqueará automáticamente y los intermitentes parpadearán dos veces.

**Operación de búsqueda del vehículo**

- Cuando el vehículo está bajo el estado antirrobo, presione el botón de bloqueo, el vehículo emitirá un zumbido largo, y las luces de señal de dirección parpadean 15 veces. Cuando no se puede confirmar la ubicación de su vehículo, puede utilizar esta función para encontrar la ubicación específica del vehículo.
- Cuando el vehículo está en estado de búsqueda, vuelva a presionar el botón de bloqueo para volver a entrar en el estado de siguiente búsqueda.

**Elevación/bajada de ventana con llave inteligente\***

- Cuando la alimentación del vehículo completo se encuentra en la posición "OFF":

- Mantenga presionado la tecla de bloqueo de la llave inteligente para realizar la elevación automática de los vidrios de cuatro puertas.
- Mantenga presionado el botón de desbloqueo de la llave inteligente, se puede realizar la bajada automática de los vidrios de las cuatro puertas.
- El usuario puede activar o desactivar las funciones anteriores a través de la interfaz de configuración de Multimedia  → Configuración del vehículo → Puertas, ventanas y cerraduras. El sistema predetermina que la función de subida de ventana está activada, y la función de bajada de ventana está desactivada.

<b>⚠ Advertencia</b>	
■	Al utilizar la función de elevación de la ventana del control remoto, preste atención a la seguridad de los ocupantes y asegúrese de no atascar ni pellizcar ninguna parte del cuerpo de los ocupantes antes de la operación.

### Bloqueo/Desbloqueo con micro interruptor

#### Bloqueo

- Cuando la alimentación del vehículo completo se encuentra en la posición "APAGADO":
  - Las puertas están cerradas, pero no desbloqueadas, lleve una llave inteligente válida, y presione el micro interruptor en la manija de la puerta delantera, así, todas las puertas se bloquearán al mismo tiempo. En este momento, las luces de señal de dirección parpadean 1 vez.
  - Si alguna puerta, el capó delantero o la puerta del maletero no está cerrado, también se puede bloquear las puertas cerradas con el micro interruptor, pero la luz intermitente no parpadea y la bocina suena una vez al mismo tiempo.



#### Desbloqueo

- Bajo el estado de antirrobo, cuando entra en el área activada con la llave inteligente válida, presione el microinterruptor en la manija de la puerta delantera, todas las puertas se desbloquean al mismo tiempo. Las luces intermitentes parpadean 2 veces.
- Bajo el estado de antirrobo, después de utilizar la función de desbloqueo, por favor, abra la puerta dentro de los 30s. De lo contrario, todas las puertas se volverán a bloquear automáticamente.
- En las situaciones siguientes, no se realizará el desbloqueo/bloqueo presionando el microinterruptor:
  - En el mismo tiempo de apertura o cierre de la puerta, presione el microinterruptor.
  - Cuando la alimentación del vehículo completo se encuentra en la posición no de "APAGADO".
  - Cuando la llave se permanece dentro del vehículo.

### Consejos

- Si la llave inteligente está demasiado cerca a la manija exterior de la puerta o la ventana, es posible que no active la función de acceso.

### Elevación/bajada de ventana con micro interruptor

Cuando la fuente de alimentación del vehículo está en la posición "OFF", lleve una llave inteligente válida y mantenga presionado el micro interruptor para realizar la subida/bajada automática del vidrio de cuatro puertas (el usuario puede activar o desactivar dicha función a través de la interfaz de configuración de Multimedia  → Configuración del vehículo → Puertas, ventanas y cerraduras. El sistema predetermina que la función de subida de ventana está activada, y la función de bajada de ventana está desactivada.).

### Bloqueo/desbloqueo del portón trasero

#### La llave inteligente abre/cierra la puerta trasera

Pulse el botón de "apertura de la puerta del maletero" en la llave inteligente dos veces, se abrirá la puerta del maletero y los intermitentes parpadearán dos veces. Luego haga clic en el botón "Abrir puerta trasera", se detiene la apertura de la puerta del maletero, luego haga doble clic para que la puerta del maletero se mueva en sentido inverso.



#### Abrir/Cerrar la puerta del maletero\* desde el interior del vehículo

- Cuando la puerta del maletero está cerrado, tire del interruptor una vez, la puerta del maletero desbloqueará y llegará a la altura determinada (altura máxima por defecto).
- Después de que el vehículo esté energizado y cuando la puerta del maletero está abierto, levante este interruptor y la puerta del maletero se cerrará, y se detendrá en el lugar actual inmediatamente después de soltar el interruptor.





### Abrir el portón trasero con el interruptor exterior del portón trasero

Cuando se lleva la llave inteligente válida y el vehículo está desbloqueado, presione el interruptor exterior de la puerta del maletero para abrir la puerta del maletero.



#### **i** Consejos

- En la acción de la puerta del maletero, presione el interruptor externo de la puerta del maletero para detener la acción actual. Si vuelve a pulsar el interruptor exterior de cierre de la puerta del maletero después de que ésta se haya detenido en mitad del movimiento, la puerta del maletero realiza el movimiento contrario.

① Botón de cierre de la puerta del maletero eléctrico

- Cuando la puerta del maletero está abierta y parada, presione el interruptor de cierre de la puerta del maletero y esta se cerrará.
- Si vuelve a presionar el interruptor de cierre de la puerta del maletero en el proceso de cierre, la puerta del maletero detendrá en su posición actual. Si vuelve a pulsar el interruptor de cierre de la puerta del maletero después de que ésta se haya detenido en mitad del movimiento, la puerta del maletero realiza el movimiento contrario.

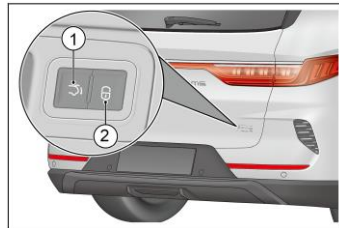

② Botón de bloqueo del vehículo

- Cuando la fuente de alimentación está en la posición "OFF" y la puerta del maletero está abierta, lleve una llave inteligente válida, presione el interruptor de bloqueo, la puerta del maletero cierra y bloquea el vehículo, y entra en el estado antirrobo.

#### **i** Consejos

- Antes de cerrar la puerta del maletero eléctricamente, asegúrese de que las puertas, ventanas, los tragaluces, etc. se hayan cerrado correctamente para evitar daños a la propiedad.

### Desbloqueo de emergencia del portón trasero desde el interior del vehículo

1. Retire la tapa del puerto de mantenimiento de la cerradura de la puerta del maletero en la placa de protección de la puerta del maletero.
2. Tire de la cerradura ① \* / palanca ② \* para desbloquear la puerta del maletero.

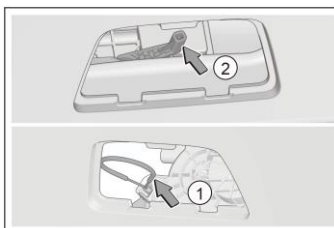

### Consejos

- Cuando el vehículo está desenergizado, la puerta del maletero se puede desbloquear de emergencia desde el interior del vehículo.

### Ajuste de altura de apertura de puerta trasera\*

- Abra la puerta del maletero manual o automáticamente en la ubicación requerida y manténgala en esa ubicación. Mantenga presionado el interruptor interno de la puerta del maletero durante más de 3 segundos. El altavoz emitirá un pitido durante 1 segundo, para advertir que la altura actual de la puerta del maletero se ha ajustado con éxito.
- El usuario también puede establecer la altura de la puerta del maletero en la interfaz de configuración de "Altura de apertura de la puerta del maletero" a través de Multimedia → Configuración del vehículo → Puertas, ventanas y cerraduras.

### Función de antipinzamiento

- Si la puerta del maletero eléctrico recibe una fuerza que dificulta su movimiento durante el proceso de cierre, la puerta del maletero se abrirá automáticamente en reversa.
- Si sufre una fuerza que obstruye su movimiento durante la apertura, se detendrá inmediatamente.

### Si falla la función eléctrica de la puerta trasera

La función eléctrica se puede restaurar cerrando manualmente el portón trasero por completo.

### Al volver a conectar a la batería de hierro de arranque

El portón trasero debe cerrarse manualmente para que el portón trasero eléctrico funcione normalmente.

<b>⚠ Advertencia</b>	
Tenga en cuenta las siguientes precauciones al operar la puerta del maletero, de lo contrario, podría pellizcar una parte del cuerpo y causar lesiones graves o incluso mortales.	
■	Nunca use una parte del cuerpo para activar intencionalmente la función de protección antiobstrucciones.
■	Si existe una persona en los alrededores, asegúrese de que esté segura y le informe que la puerta del maletero está a punto de abrirse o cerrarse.
■	Al cerrar la puerta del maletero, tenga especial cuidado para evitar que sus dedos queden atrapados.
■	Al abrir o cerrar la puerta del maletero, realice una inspección completa para asegurarse de que el área circundante sea segura.
■	Al conducir el vehículo, cierre bien el portón trasero.
■	Antes de abrir el portón trasero, retire las cargas pesadas, tales como nieve e hielo. De lo contrario, la puerta del maletero puede volver a cerrarse repentinamente después de abrirse.
■	No opere la puerta del maletero manualmente durante la apertura o el cierre eléctrico de la puerta del maletero.
■	Tenga cuidado al abrir o cerrar la puerta del maletero cuando hace viento, ya que puede moverse repentinamente debido a los fuertes vientos.
■	Antes de que la puerta del maletero esté completamente cerrada, si un objeto es atrapado, la función de protección antiobstrucciones no se podrá desempeñar.
■	Si la puerta de maletero no está completamente abierta, puede cerrarse bruscamente. Se necesita más esfuerzo para abrir o cerrar la puerta del maletero en una pendiente que en una superficie nivelada, así que tenga cuidado con que la puerta del maletero se abra o se cierre accidentalmente por sí sola. Antes de utilizar el maletero, asegúrese de que el portón trasero está abierto completamente y fijado.
■	Según la forma del objeto atrapado, es posible que la función de anti-atrapamiento no funcione. Tenga cuidado de no dejar que los dedos o cualquier otro objeto sea atrapado.

### Bloqueo/desbloqueo del bloqueo de cierre centralizado

**Use el interruptor de bloqueo de cierre centralizado para desbloquear y bloquear el vehículo.**

Refiérase a "Grupo de interruptores de la puerta delantera izquierda" en la presente sección.

#### **Bloqueo y desbloqueo automático de puerta**

- Cuando la velocidad del vehículo excede unos 8km/h, todas las puertas se bloquearán automáticamente.
- Presione el botón "Activación / Desactivación", al conmutar la fuente de alimentación desde "ON" a "OFF", todas las puertas se desbloquearán automáticamente.

### Bloqueo y desbloqueo simultáneo de todas las puertas

- Cuando el vehículo no ha entrado en el modo antirrobo, después del bloqueo del vehículo completo, la contraluz del botón de bloqueo de la cerradura de puerta de control central se encenderá, cuando el vehículo completo se encuentra en el estado desbloqueado, la contraluz se apaga.
- Presione el botón de bloqueo de la cerradura de puerta de control central, todas las puertas se bloquearán al mismo tiempo, en este momento, la apertura del exterior está inválida. Si desea abrir las puertas, primero jale la manija interior una vez para que la cerradura de esta puerta esté desbloqueada, al volver a jalar la manija interior, esta puerta se abre.

<b>Consejos</b>	
■	Cuando el vehículo sufra una colisión fuerte, todas las puertas se desbloquearán automáticamente. El desbloqueo automático o no depende de la fuerza de colisión específica y el tipo de accidente.

### Bloqueo mecánico de emergencia del vehículo

Cuando falla el sistema de bloqueo centralizado o la llave inteligente, la llave mecánica se puede utilizar para el bloqueo o desbloqueo de emergencia.

#### Bloqueo:



1. Saque la llave mecánica desde la llave inteligente.
2. Abra las otras tres puertas excepto la puerta del conductor, use el diente de la llave mecánica respectivamente en las tres puertas para mover el deslizador blanco hacia abajo en la dirección de la flecha, como se muestra en la figura, y cierre la puerta para bloquear.
3. Después de bloquear las otras tres puertas que no sean la del conductor, abra la puerta del conductor, levante y sostenga la manija de la puerta y tire de la manija de la puerta hasta el ángulo de apertura máximo.



4. Inserte la llave mecánica en el orificio de cerradura de la puerta, aplique cierta fuerza para girar la llave en sentido antihorario hasta el ángulo máximo, restablezca la llave mecánica a la posición inicial y extráigala (consulte Bloquear /Desbloquear la llave mecánica" en este capítulo).
5. Suelte la manija y compruebe si todas las puertas están bien bloqueadas.

#### Desbloqueo:

1. Saque la llave mecánica desde la llave inteligente.
2. Levante y sostenga la manija de la puerta y tire de la manija de la puerta hasta el ángulo de apertura máximo.
3. Inserte la llave mecánica en el orificio de cerradura de la puerta, aplique cierta fuerza para girar la llave en sentido horario hasta el ángulo máximo, restablezca la llave mecánica a la posición inicial y ex tráigala.
4. Suelte la manija de la puerta y abra la puerta del conductor tirando de la manija nuevamente.
5. Después de entrar en el vehículo, opere la manija interna dos veces para desbloquear las otras tres puertas fuera de la del conductor.

 <b>Consejos</b>	
	Durante la operación, evite aplicar fuerza excesiva causando la deformación o ruptura de la llave.

#### Sistema de entrada y arranque inteligente

Lleve la llave inteligente para desbloquear/bloquear la puerta y arrancar el vehículo.

#### Función de entrada

Lleve la llave inteligente para desbloquear o bloquear la puerta (para obtener más información, consulte este capítulo - "[Bloqueo/desbloqueo/búsqueda de vehículo con llave inteligente](#)" y "[Bloqueo/desbloqueo con micro interruptor](#)").

#### Función de arranque

Lleve la llave inteligente, pise el pedal del freno, presione el botón de "inicio/parada" y arranque el vehículo (para más detalles, consulte el capítulo de uso y conducción-Arranque del vehículo).

### Posición de la antena

① Antena de detección ubicada dentro del interior de vehículo.

② Antena de detección ubicada fuera de vehículo.

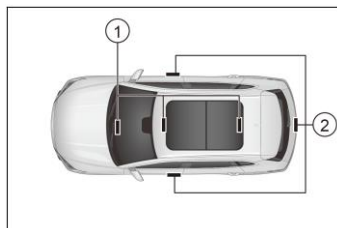

### Área de activación

Cuando la llave inteligente ya registrada está dentro del área activada, la función de acceso inteligente y la función de arranque inteligente están válidas.

① Área de activación de la función de entrada: dentro de aproximadamente 1m desde la manija de la puerta de ambos lados y el interruptor de la puerta del maletero.

② Área de activación de la función de inicio: Dentro del vehículo.

Cuando la llave inteligente de otro vehículo está cerca de la llave inteligente del vehículo, el tiempo para desbloquear la puerta puede ser más largo de lo habitual, lo cual es un fenómeno normal.

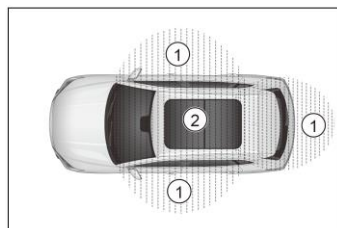

### Consejos

Es posible que el sistema de entrada y arranque inteligente no funcione normalmente en las siguientes situaciones:

- Cuando hay instalaciones que liberan ondas electromagnéticas fuertes en los alrededores, por ejemplo, torre de TV, central eléctrica, estación de radiodifusión, etc.
- Al llevar la llave inteligente y el dispositivo de comunicación en el mismo tiempo, por ejemplo, equipo de comunicación e radio bidireccional o teléfono móvil.
- Cuando la llave inteligente contacte con el objeto metálico o es cubierta por el cual.
- Cuando opera rápidamente el mango de la puerta.
- Cuando la llave inteligente se acerca al mango de la puerta.

### Consejos (continuación)

- Cuando otra persona opere la función de control remoto sobre otro vehículo.
- Cuando la energía de la batería de está agotada.
- Cuando la llave inteligente está cerca del equipo de alto voltaje o el equipo que genera ruido.
- Cuando la llave inteligente se transporta junto con la llave del sistema de acceso y arranque inteligente de otros vehículos o con otros dispositivos que transmiten ondas inalámbricas.
- Incluso cuando se encuentra dentro del área de activación, en algunas posiciones (por ejemplo, sobre el tablero de instrumentos, dentro de la guantera, sobre el piso), es posible que la llave inteligente no funcione normalmente.

- Si el sistema de entrada inteligente no funciona normalmente y no se puede entrar en el vehículo, puede utilizarse la llave mecánica adjunta en la llave inteligente para desbloquear y bloquear la puerta lateral del conductor o usar la función de control remoto inalámbrico para desbloquear y bloquear todas las puertas.
- Al presionar el botón “Arranque/parada”, si la función de arranque no puede funcionar normalmente, las causas pueden ser las siguientes:
  - Si la llave inteligente no funciona, y la luz de advertencia del sistema de llave inteligente en el instrumento combinado está encendida, y la pantalla de información en el instrumento combinado muestra la información “Energía eléctrica baja en la batería de la llave”, significa que la energía eléctrica de la batería de la llave puede haber sido agotada.
  - El motor de accionamiento arranca repetidamente en poco tiempo. Espere 10 segundos, luego encienda el vehículo.
- Si el sistema de acceso inteligente y arranque inteligente no puede funcionar normalmente debido a la falla del sistema, se recomienda que traiga todas las llaves inteligentes a la tienda de servicios autorizada de BYD para la reparación.

#### Ahorro de energía

- Aunque no esté conduciendo el vehículo, hay comunicación entre la llave y el vehículo. Por eso, no quede la llave dentro del vehículo o dentro del alcance de 2m desde el vehículo.
- Si la llave inteligente recibe la onda electromagnética fuerte a largo plazo, pues la energía de la batería de llave inteligente electrónica se agotará rápidamente. La llave inteligente debe permanecerse una distancia mínima de 1m con los aparatos siguientes:
  - Televisor
  - Computadora personal
  - Cargador de teléfono inalámbrico
  - Portalámparas
  - Lámpara de mesa fluorescente

### Bloqueo para niños

**Bloqueo para niños** El bloqueo para niños está diseñado para evitar que los niños sentados en el asiento de la fila trasera abran involuntariamente la puerta de la fila trasera. Hay dispositivos de bloqueo para niños en los lados de las puertas traseras de la izquierda y la derecha.

① Desbloqueo

② Bloqueo

Cuando el pestillo se encuentra en la posición "bloqueada", no se puede abrir esta puerta desde el interior del vehículo. Cuando desea abrir esta puerta, se necesita utilizar el mango de la puerta fuera del vehículo.

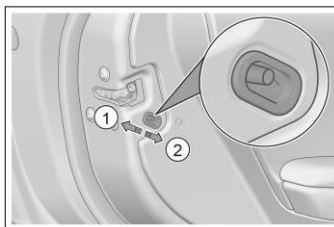

#### **⚠ Atención**

- Antes de la conducción, especialmente cuando hay niños en el vehículo, se debe comprobar que las puertas estén cerradas y la función de cerradura para niños esté activada.
- El uso adecuado del cinturón de seguridad y la activación de la cerradura para niños pueden ayudar a evitar que el conductor y los pasajeros sean lanzados hacia afuera del vehículo durante un accidente. Además, el bloqueo de las puertas también puede evitar la apertura accidental de ellas.



### Notas sobre asiento

- Ajuste el asiento del conductor, para que el pedal, el volante y el controlador del tablero de instrumentos se encuentren dentro del alcance de control fácil por el conductor.
- Durante el recorrido del vehículo, la medida de protección más efectiva es mantener recto el respaldo del asiento. En el asiento, siempre apoye bien el cuerpo en el respaldo y ajuste el cinturón de seguridad a la posición adecuada.
- En el proceso de conducción del vehículo, no pliegue el asiento de fila trasera.
- Fije los equipajes de forma adecuada para evitar su deslizante o movimiento. No coloque los equipajes en una altura por encima del respaldo del asiento.

 <b>Advertencia</b>	
■	Se prohíbe sentarse en la parte superior del respaldo del asiento plegable o sobre las mercancías, de lo contrario, en el frenado en emergencia o cuando se produce colisión, debido a no sentarse correctamente en el asiento o no abrocharse bien el cinturón de seguridad adecuadamente, la persona puede sufrir lesión grave.
■	No coloque ningún objeto por debajo del asiento, de lo contrario, eso puede afectar el mecanismo de bloqueo del asiento o empujar accidentalmente la barra reguladora de posición del asiento hacia arriba, causando el movimiento brusco del asiento, y causando que el conductor pierda el control del vehículo.
■	Al regular el asiento, no coloque la mano por debajo del asiento ni la acerque al componente en funcionamiento para evitar el aplastamiento.
■	Después de regular el respaldo del asiento, apoye el cuerpo hacia atrás con el fin de comprobar que el respaldo del asiento esté bloqueado. Si no está completamente bloqueado, en un accidente o en el freno de emergencia, se puede causar lesión personal.
■	Al conducir o tomar el vehículo, no baje el respaldo de ningún asiento. Es que la correa del hombro en el cinturón de seguridad no puede pegar correctamente en el cuerpo, así en el accidente, usted y sus pasajeros pueden colisionar en la correa del hombro causando la lesión grave del cuello u de otras posiciones, también puede deslizarse desde el cinturón de seguridad causando la lesión grave.
■	Durante el recorrido del vehículo, cuando el asiento se encuentra en la posición plegada, se prohíbe que nadie se sienta en el área del maletero o sobre asiento plegado. Si los pasajeros utilizan estas áreas sin protección adecuada, en accidente o en el frenado en emergencia, se puede causar lesión personal.
■	Durante la conducción del vehículo, no ajuste el asiento, es que en este momento, el asiento puede generar el movimiento imprevisto, causando que el conductor pierda el control del vehículo.
■	No conduzca el vehículo antes de que todos los ocupantes en el vehículo se sienten bien.
■	Al acostar el asiento de fila trasera, tenga en cuenta de verificar la posición de los reposacabezas de asientos de fila trasera y de los asientos en fila delantera, evitando que los asientos de la fila trasera se interfieran con la fila delantera y el pasillo central cuando se acuesten causando daños.

### **?** Consejos

- Al plegar los asientos de la fila trasera, tenga en cuenta de no dañar el cinturón de seguridad del asiento, y verifique si la hebilla del cinturón se coloca correctamente en la ranura de la hebilla del cinturón sobre el cojín.
- No abroche el cinturón de seguridad antes de regular el asiento.
- Al regular el asiento, no deje que el asiento colisione en el pasajero o el equipaje.
- Al medir la profundidad del cojín, el asiento se encuentra en la posición más trasera de la carrera del riel deslizante, el ángulo del respaldo es de 25°.
- Al medir la anchura del cojín, ajuste el ángulo del respaldo al estado diseñado (el ángulo del respaldo de asiento de la segunda fila 28°), ajuste el riel deslizante del asiento a la posición más trasera. Para asientos de misma fila que pueden separarse y combinarse, al medir la anchura del cojín, realicela según toda fila de asientos.

## Ajuste de asientos delanteros

### Ajuste eléctrico de los asientos de la fila delantera\*

El ajuste eléctrica del asiento de fila delantera abarca el ajuste del conjunto del asiento hacia adelante y atrás, la altura del cojín del asiento, el ángulo del cojín del asiento\* y el ángulo del respaldo. Las funciones en su vehículo real se corresponden a los métodos de ajuste siguientes.

#### ① Interruptor de ajuste de posición de asiento

- Mueva el interruptor de regulación de posición del asiento hacia adelante/atrás para regular el asiento hacia adelante/atrás.
- El extremo frontal del interruptor de ajuste hacia arriba y hacia abajo puede ajustar el ángulo del asiento.
- Ajuste el extremo trasero del interruptor hacia arriba / abajo para regular la altura del asiento.

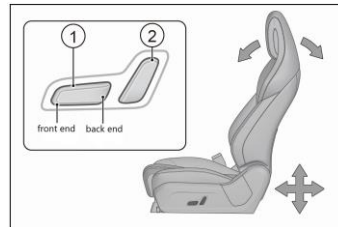

#### ② Interruptor de ajuste del ángulo de respaldo

- Oscile el interruptor de ajuste del ángulo del respaldo hacia adelante/atrás para regular el ángulo del respaldo.

### Consejos

- Si suelta el interruptor, puede causar que el asiento detenga en esta posición, no coloque ningún objeto por debajo del asiento, de lo contrario, se puede impedir la operación del asiento.

### Ajuste de soporte lumbar\*

El contorno del respaldo es variable. Se puede ajustar el apoyo según la curvatura de la columna lumbar. Para que usted y sus ocupantes se sienten correctamente y cómodamente en los asientos, los asientos deben ser ajustados para apoyar la columna lumbar.

- Presione el interruptor, la parte delantera y trasera pueden aumentar o disminuir el arco.
- Presione el interruptor, la parte superior o inferior puede extender el arco hacia arriba o hacia abajo.

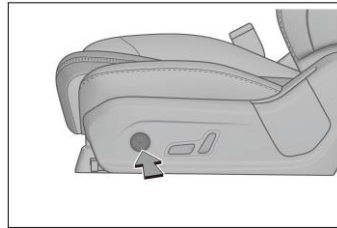

### Sistema de calentamiento y ventilación\*

El usuario puede encender o apagar el sistema de calentamiento y ventilación del asiento en la interfaz "Conveniencia" por medio de deslizar hacia abajo la barra de estado en la parte superior de multimedia.

#### Ajuste del sistema de calentamiento

- Calentamiento del asiento: el usuario puede controlar la marcha del interruptor de calentamiento mediante la operación del interruptor de calentamiento del asiento en la pantalla táctil multimedia, la función de calentamiento se divide en dos marchas: alta temperatura y baja temperatura.
  - Después de cada encendido, el estado inicial de la luz indicadora de calentamiento es apagado.
  - Al presionar el interruptor por la primera vez, el calentador de asiento funciona en la posición de alta temperatura, mientras tanto, dos luces indicadoras de calentamiento se encienden;
  - Después de presionar el interruptor por la segunda vez, la almohadilla de calentamiento del asiento funciona en la posición de baja temperatura, la primera luz indicadora se enciende, la segunda luz indicadora se apaga.
  - Después de presionar el interruptor por la tercera vez, en este momento, se desactiva la función de calentamiento, ambas luces indicadoras se apagan.

#### Ajuste del sistema de ventilación

- Ventilación del asiento: El usuario controla la posición de funcionamiento del ventilador de ventilación mediante la operación del interruptor de ventilación del asiento en la pantalla táctil multimedia, la ventilación del asiento se divide en dos posiciones: ventilación de alta velocidad, ventilación de baja velocidad.
  - Después de cada encendido, el estado inicial de la luz indicadora de ventilación es apagado.
  - Al presionar el interruptor por la primera vez, la ventilación del asiento funciona en la posición de alta velocidad, y las dos luces indicadoras de ventilación correspondientes se encienden.
  - Al presionar el interruptor por la segunda vez, la almohadilla de calentamiento del asiento funciona en la posición de baja temperatura, la primera luz indicadora se enciende, la segunda luz indicadora se apaga.
  - Al presionar el interruptor por la tercera vez, en este momento, se desactiva la función de ventilación, ambas luces indicadoras se apagan.

**La función de ventilación y la función de calentamiento no se pueden activar al mismo tiempo**

- Presione el interruptor de ventilación, el ventilador de ventilación empieza a funcionar, en este momento, si presiona el interruptor de calentamiento, el ventilador de ventilación dejará de funcionar, el calentador empezará a funcionar.
- Presione el interruptor de calentamiento, el calentador empezará a funcionar, en este momento, si presiona el interruptor de ventilación, el calentador dejará de funcionar, el ventilador de ventilación empieza a funcionar.

### Ajuste manual del asiento de la fila delantera\*

El ajuste manual del asiento de fila delantera abarca el ajuste del conjunto del asiento hacia adelante / atrás, la altura del asiento, y el ángulo del respaldo. Las funciones en su vehículo real se corresponden a los métodos de ajuste siguientes.

**Palanca de ajuste de posición delantera y trasera del asiento**

- Agarre el centro de la palanca de ajuste y júela hacia arriba, luego utilice la presión ligera del cuerpo para deslizar el asiento hacia adelante/atrás a la posición necesaria, luego libere la palanca de ajuste.
- Después de finalizar la regulación de la posición hacia adelante/atrás, deslice el asiento hacia adelante/atrás, asegúrese de oír el sonido de bloqueo del riel deslizante y compruebe que el asiento esté bloqueado en la posición adecuada.



### Manija para regular el respaldo

- Jale la palanca de ajuste hacia arriba, mientras tanto, apoye la espalda en el respaldo para inclinar hacia adelante/atrás, ajuste el respaldo a la posición necesaria, libere la palanca.

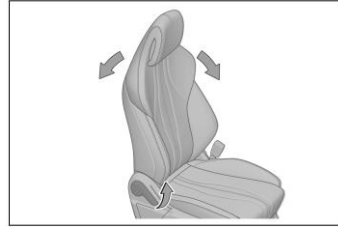

### Asientos traseros plegados

Jale la correa tejida plegada en el asiento de fila trasera para plegar el respaldo del asiento de fila trasera.

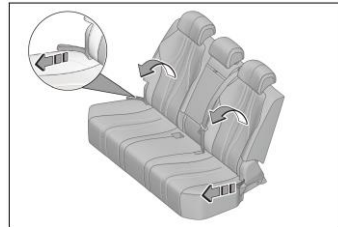

### Consejos

- Al plegar o recuperar el asiento de fila trasera, opere con una velocidad normal. Evite bajar y elevar rápidamente el respaldo, lo que puede causar el daño del cinturón de seguridad en el asiento de fila trasera y el respaldo o las funciones anormales de ellos.
- Al desplegar el asiento de fila trasera, no empuje el respaldo hacia atrás con fuerza primero para evitar que el respaldo no se pueda desbloquear debido a la fuerza pre-aplicada.
- En el proceso de voltear el respaldo, tenga en cuenta de verificar si la hebilla del cinturón está expuesto correctamente en la abertura reservada en el asiento.
- No gire el asiento cuando la lengüeta del cinturón de seguridad está insertada en la hebilla del cinturón.

## Reposacabezas de asientos de fila trasera

### 1. Elevación del reposacabezas

Jale el reposacabezas a la posición adecuada hacia arriba a lo largo de la dirección de las barras del reposacabezas, suéltelo al oír el sonido de bloqueo.

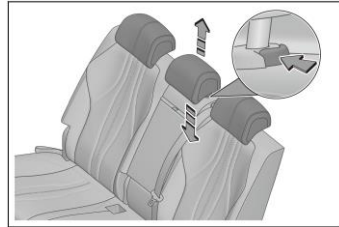

### 2. Descendimiento del reposacabezas

Mantenga presionado el botón de ajuste de altura del reposacabezas, baje el reposacabezas a la posición adecuada y suéltelo.

### 3. Remoción del reposacabezas

Mantenga presionado el botón de ajuste de altura del reposacabezas, extraiga el reposacabezas y suelte el botón.

### 4. Instalación del reposacabezas

Inserte las bielas del reposacabezas en los bujes y mantenga las ranuras cóncavas hacia adelante. Mantenga presionado el botón de ajuste de altura del reposacabezas, presione el reposacabezas hacia abajo a la posición adecuada y suéltelo.

## Consejos

- El reposacabezas puede evitar el daño del cuello u otros daños a la cabeza de los ocupantes. Cuando ajuste el reposacabezas a la parte posterior de la cabeza del ocupante justamente en línea al centro del reposacabezas, el reposacabezas puede tener su máximo efecto de protección. Asegún la altura real del ocupante, ajuste el reposacabezas a la posición adecuada.
- Ajuste la altura del reposacabezas para que su centro esté nivelado con la parte superior de la oreja.
- Después de cumplir el ajuste del reposacabezas, compruebe que esté bloqueado sólidamente.
- No conduzca el vehículo sin reposacabezas.
- No amarre ninguna cosa en las varillas del reposacabezas.

## Ajuste del volante

### Ajuste manual del volante

Al ajustar el ángulo o la posición axial del volante, sostenga el volante y haga lo siguiente:

- Presione hacia abajo la manija de ajuste del volante para inclinar el volante a la posición deseada, luego restaure la manija a la posición de bloqueo.

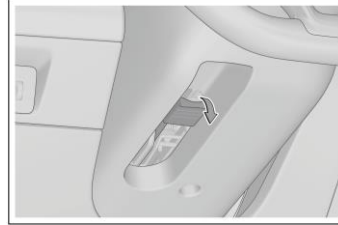

#### **!** Advertencia

- No ajuste el volante cuando está conduciendo el vehículo. De lo contrario, se puede causar que el conductor maneje incorrectamente el vehículo y ocasione un accidente.
- Después de regular el volante, muévalo hacia arriba y abajo para comprobar que esté sólidamente bloqueado.

### Ajuste del modo de dirección asistida

- La sensación de la fuerza asistida de dirección varía entre personas, diversos usuarios tienen diferentes evaluaciones y demanda sobre la sensación de fuerza asistida de dirección.
- El usuario puede entrar en la interfaz de configuración de "Dirección asistida" mediante Multimedia → Configuración del vehículo → Ajuste de comodidad de conducción, luego seleccionar el artículo de configuración de modo de dirección "cómodo" / "deportivo".

#### **i** Consejos

- Cuando el vehículo recorre en alta velocidad, si siente que el volante esté relativamente ligero, se recomienda que ajuste el modo de refuerzo de dirección al modo deportivo.

## Interruptor de luz

Gire la perilla del extremo final del interruptor de luces a la posición " ", todas las luces están apagadas, con excepción de las luces diurnas. 



### Luces automáticas

Gire la perilla del extremo final del interruptor de luces a " ", BCM adquiere el valor de brillo del sensor de intensidad de luz y controlar automáticamente el encendido o apagado de las luces pequeñas y luces cortas. 

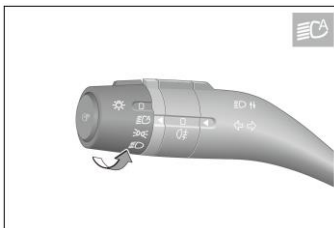

### Luces pequeñas

Cuando gira la perilla en el extremo final del interruptor de luz a la posición " ", se encenderá la luz de posición. 

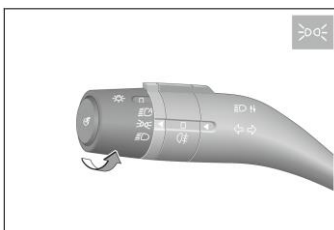



**Luz de cruce**

Cuando gira la perilla en el extremo final del interruptor de luz a la posición "I", se encenderá la luz de cruce. 

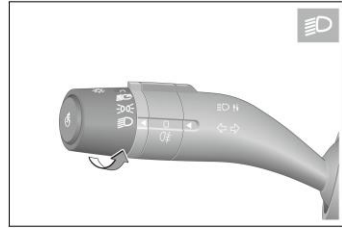
**Luz antiniebla trasera**

Gire la perilla del extremo final del interruptor de luces a la posición "I", y luego gire la perilla de las luces antiniebla a la posición "R", las luces antiniebla traseras se encienden. 

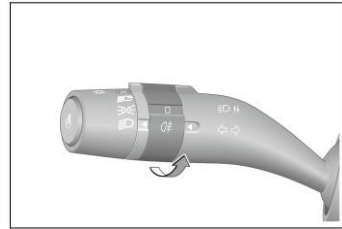
**Luz de carretera**

Gire la perilla al final del interruptor de luz a la posición "D", mueva el interruptor para alejar del volante, las luces de carretera se encenderán, y vuelva a moverlo, las luces de carretera se apagarán.

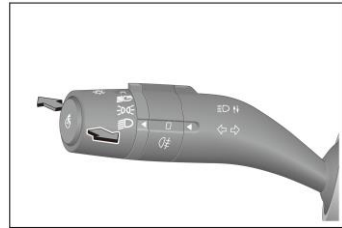
**Luz de adelantamiento**

Al elevar la palanca del interruptor de luces hacia el interior del vehículo (acercarse al volante), las luces de adelantado se encienden; después de soltarlo, el interruptor de luces se restablecen automáticamente, las luces de adelantado se apagan.

**Luz intermitente**

- Empuje la palanca de luces del interruptor combinado, la luz intermitente derecha y la luz indicadora del tablero parpadean al mismo tiempo.
- Al tirar la palanca de luces de interruptor combinado hacia abajo, la luz intermitente izquierda y la luz indicadora de dirección del instrumento parpadean al mismo tiempo.

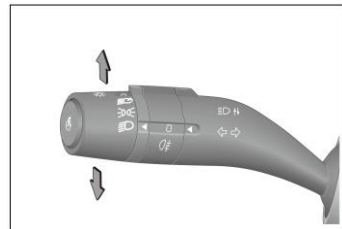









- Después de encender las luces intermitentes, aunque se suelte la mano, las luces intermitentes seguirán parpadeando. Después de cumplir el giro, se apagarán automáticamente. Según las diferentes costumbres de conducción del conductor, en algunas situaciones extremas, se necesita girar una vuelta para el regreso.

#### Función de apagado automático de luz

- Condiciones para activar la función de apagado automático de la luz: esta función se activa cuando la fuente de alimentación se cambia del estado "encendido" al estado "apagado" y la luz de interruptores combinados está en posición .
- Después de activar la función de apagado automático, si la puerta delantera izquierda se encuentra en el estado cerrado, después de 10s, la función de apagado automático de luces apagará automáticamente los faros delanteros y luces pequeñas.
- Después de activar la función de apagado automático de luces, si la puerta delantera izquierda se encuentra en el estado encendido, después de 10min, la función de apagado automático apagará automáticamente los faros delanteros y luces pequeñas.
- Después del apagado automático, si el estado del control de luces se ha cambiado, se encenderá las luces según el nuevo estado. Si en este momento las condiciones de activación de apagado automático todavía se cumplen, se volverá a entrar en la función de apagado automático.
- Finalización de la función de apagado automático: después de encender la alimentación del vehículo completo, la función de apagado automático se finaliza, la perilla de luces opera normalmente.
- La función de apagado automático apaga las luces, y después de entrar en el estado de antirrobo, si se desactiva el estado antirrobo, las luces apagadas volverán a encenderse. Si la puerta delantera izquierda no está abierta, la función de apagado automático apagará las luces otra vez después de 10s. Cuando se abre la puerta, la función de apagado automático de luz apagará la luz después de 10 minutos.

#### Función de follow me home

- iluminación de salida de casa:
  - El usuario puede ingresar a la interfaz de configuración de "Retraso de iluminación de volver a casa" a través de Multimedia  → Configuración del vehículo → Luces y ambiente para establecer el tiempo de follow me home (iluminación de volver a casa), el tiempo predeterminado es de 10 segundos. Cuando gira el interruptor de ajuste de luz a la posición ,  o , el usuario coloca la fuente de alimentación del vehículo en la posición "OFF", bloquea las cuatro puertas e intenta salir del vehículo, la luz correspondiente se encenderá continuamente durante 10 segundos (o el tiempo establecido) para proporcionar una fuente de luz.
- iluminación de regreso a casa:
  - El usuario puede ingresar a la interfaz de configuración de "Retraso de iluminación de salir de casa" a través de Multimedia  → Configuración del vehículo → Luces y ambiente para establecer el tiempo de follow me home (iluminación de salir de casa), el tiempo predeterminado es 10 segundos. Cuando gira el interruptor de ajuste de luz a la posición ,  o , y el usuario desbloquea el vehículo e intenta acercarse al vehículo, la luz correspondiente se encenderá continuamente durante 10 segundos (o el tiempo establecido) para proporcionar una fuente de luz.

#### Atención

- Se puede modificar el establecimiento del tiempo de encendido y apagado de luz a través de la interfaz de multimedia.

## Interruptor de limpiaparabrisas

- Esta palanca de control se utiliza para controlar el limpiaparabrisas y lavaparabrisas. Esta palanca se divide en cinco posiciones en total:

- ▲ : raspado de agua en alta velocidad
- ▲ : raspado de agua en baja velocidad
- ☒ : modo intermitente
- □ : Parada
- ▼ : Modo de raspado intermitente

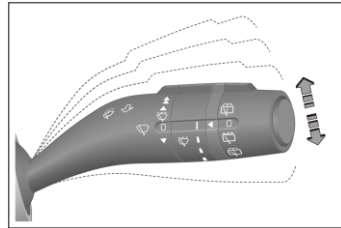

- Si desea seleccionar la posición, eleve o presione la palanca de control.
- En posición de baja velocidad y posición de alta velocidad, el limpiaparabrisas raspa agua continuamente.
- Si desea que el limpiaparabrisas funcione bajo el modo de raspado intermitente "☒", se debe presionar la palanca de control hacia abajo desde la posición "▲", el limpiaparabrisas raspará a baja velocidad, hasta que suelte la palanca de control. ▼ □

- En la posición intermitente "☒", se puede girar la perilla INT en el interruptor del limpiaparabrisas, con el estrechamiento de la barra de indicación de volumen de lluvia, el intervalo de tiempo de raspado de agua también extenderá.

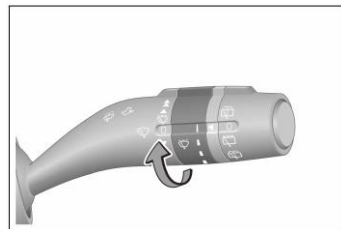





### Limpiador del parabrisas delantero

- Para limpiar el parabrisas delantero, tire de regreso la palanca de control del limpiaparabrisas (acercarse al volante), el depurador sigue pulverizando el agua, mientras tanto, el limpiaparabrisas funciona.
- Durante la duración es menos de 1s, el limpiaparabrisas raspará 1 vez el agua después de cumplir la acción actual. Cuando la duración de operar el interruptor de control es mayor de 1s, el limpiaparabrisas raspará 2 veces.



### Raspador y limpiaparabris trasero

- Gire la perilla terminal del control de limpiaparabrisas a la posición  para activar el raspador del parabrisas trasero; dicho raspador parará su funcionamiento con la perilla en posición .
- Mantenga la perilla del control a la posición  del limpiaparabrisas trasero, el raspador y el limpiador funcionan simultáneamente.
- Gire la perilla del interruptor a la posición del limpiaparabrisas y libérela.  Después de rociar el líquido de lavado, el limpiaparabrisas funcionará 2 veces.

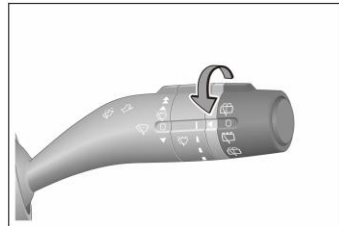
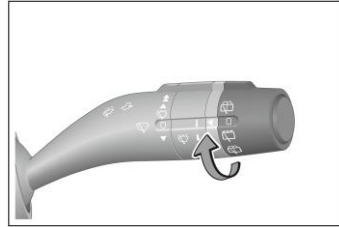

### Consejos

- Verifique regularmente las escobillas del limpiaparabrisas y elimine las suciedades adheridas en las escobillas.
- Si se activa el limpiaparabrisas en el inicio de la lluvia, el agua pluvial es mezclada con sedimentos y polvo, no sólo no se puede limpiar el parabrisas, sino también se puede causar la visión borrosa de forma instantánea, afectando la seguridad del recorrido.
- Por favor utilice el detergente del vidrio. El uso del agua o el detergente de otro tipo puede causar el daño del electromotor de lavado.
- La función del control de para el limpiaparabrisas trasero será inválida en caso de portón trasero abierto o no bien cerrado; una vez cerrado completamente dicho portón, la función del limpiaparabrisas trasero recuperará.

### Interruptor de la puerta delantera izquierda

- El interruptor en cada puerta puede operar las ventanas.
- La posición de la fuente de alimentación debe estar dentro del tiempo de demora de desenergización de "ON" y "OFF".

## El interruptor de la ventanilla eléctrica

- El interruptor de control de ventana de la puerta del lado del conductor tiene cuatro botones, que pueden controlar el ascenso y descenso del vidrio de cuatro puertas respectivamente.
  - Descenso — Presione el interruptor.
  - Ascenso — Jale el interruptor.



### Operación automática

- Descenso de la ventana: presione el botón del interruptor hasta la segunda posición, después de soltar la operación, se puede realizar el descenso automático de ventana.
- Ascenso de la ventana: jale el botón de interruptor hasta arriba hasta la segunda posición, después de soltar la operación, se puede realizar el ascenso automático de ventana.
- Si requiere la parada intermedia, presione ligeramente en la dirección inversa.

### Operación manual

- Descenso de la ventana: presione el botón de interruptor hasta la primera posición, no suelte el botón, el vidrio puede seguir descendiéndose manualmente.
- Ascenso de la ventana: jale el botón de interruptor hacia arriba hasta la primera posición, no suelte el botón, el vidrio puede seguir ascendiéndose manualmente.

### Función de antipinzamiento

Si alguna persona u objeto está atrapado en el proceso de ascenso del vidrio, el vidrio dejará de ascender y descenderá automáticamente cierta distancia.

### Inicialización de la función de antipellizco

- En el proceso de ascenso o descenso de la ventana, si se desconecta la potencia ordinaria de la batería de tierra de tipo arranque, la función de ascenso automático de la ventana se invalida, la función de anti-atrapamiento se invalida, la luz indicadora parpadea. Se debe realizar el ajuste de inicialización según las operaciones siguientes:
  - Mantenga jalado el interruptor de control de ventana para que el vidrio ascienda al extremo superior y se bloquee en la posición de extremo superior durante 0.5s.
  - Cuando el vidrio utiliza la función de ascenso con un solo botón, cuando el vidrio opere hasta cerca del sello del marco superior de la ventana y el borde superior del vidrio sufre cierta resistencia, el vidrio se moverá en dirección inversa para el anti-atrapamiento.

### ⚠ Atención

- La operación demasiado frecuente de la inicialización de la función de anti-atrapamiento puede causar la protección de protección térmica del electromotor del elevador.
- Se prohíbe activar la función de anti-atrapamiento mediante el atrapamiento intencional de cierta posición del cuerpo.
- Si algún objeto está atrapado cuando la ventana va a cerrar completamente, es posible que la función de anti-atrapamiento no funcione.
- Cuando la función de subida automática y la función de anti-atrapamiento de la ventana no funcionan, se recomienda que se ponga en contacto con la tienda de servicios autorizada de BYD para la inspección y reparación

### Botón de bloqueo de las ventanillas

- Presione el botón de bloqueo de la ventana, la luz indicadora roja de la cerradura de la ventana se enciende, sólo el interruptor en el lado del conductor puede controlar el ascenso y descenso del vidrio de las ventanas en las cuatro puertas, y los interruptores de ventana en la fila trasera no pueden controlar el ascenso y descenso de las ventanas;
- Vuelva a presionar el botón de bloqueo de la ventana, la luz indicadora roja de la cerradura de ventana se apagará, mientras tanto, el interruptor de ventana de fila trasera se recupera al funcionamiento normal.

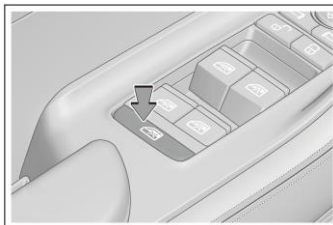

### Cierre centralizado

La puerta del lado del conductor está equipada con el interruptor de cerradura de puerta eléctrica. Se puede bloquear o desbloquear todas las puertas.

#### Bloqueo

Presione la tecla de "bloqueo de cerradura de control central", se bloquearán las cerraduras de las cuatro puertas, y se encenderá el indicador rojo de bloqueo.

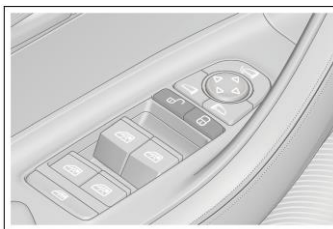

#### Desbloqueo

Presione el botón de "desbloqueo de cierre centralizado" para desbloquear las cerraduras de las cuatro puertas al mismo tiempo, y la luz indicadora roja de desbloqueo se apagará.



## Interruptor de ajuste de espejos laterales

### Botón de selección de retrovisor exterior

-  Botón de ajuste del espejo lateral izquierdo
-  Botón de ajuste de espejo lateral del lado derecho



### Botón de ajuste del retrovisor exterior



Presione este botón para regular la placa del retrovisor exterior a la posición adecuada.

### Interruptor de plegamiento de los espejos retrovisores exteriores eléctricos

Presione este botón para plegar los espejos retrovisores exteriores izquierdo y derecho al mismo tiempo, y vuelva a presionarlo para desplegar nuevamente los espejos retrovisores exteriores.

### Consejos

- Si los espejos laterales están congelados, no opere el controlador de operación ni raspe la superficie de los espejos laterales, se debe utilizar el dispositivo de deshielo de pulverización para eliminar el hielo en la superficie de los espejos.

## Cambio del kilometraje

### Interruptor de cambio de kilometraje

- Pulse el interruptor de "cambio de kilometraje" para cambiar entre "Kilometraje total" —"Kilometraje I"— "Kilometraje II"—"Kilometraje HEV"—"Kilometraje EV"— "Kilometraje total", al mismo tiempo, el instrumento mostrará el estado de cambio de información correspondiente.
- Mantenga presionado "kilometraje 1" y "kilometraje 2", la información de kilometraje se restablecerá a cero.

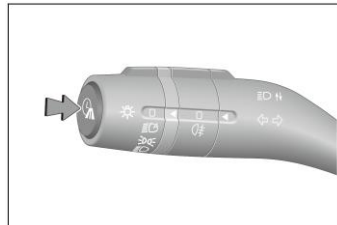

## Ajuste de los faros delanteros

### Interruptor de ajuste de los faros delanteros

- Este interruptor sirve para ajustar el ángulo de proyección arriba y abajo de los faros. Después de encender las luces de cruce, el interruptor puede funcionar.
- Cuando el interruptor de ajuste de los faros delanteros está en la posición 0, la altura de irradiación de la luz de los faros delanteros es la más alta; cuando el interruptor de ajuste de los faros delanteros está en la posición 5, la altura de irradiación de la luz de los faros delanteros es la más baja. De acuerdo con las necesidades del conductor, ajuste el interruptor entre posición 0-5, y el nivel de iluminación del faro delantero cambiará en consecuencia.



## Luz de advertencia de emergencia

Presione el interruptor, todas las luces intermitentes comenzarán a parpadear y las luces indicadoras de giro de instrumento parpadearán sincrónicamente; presione el interruptor nuevamente, dichas luces dejarán de parpadear.

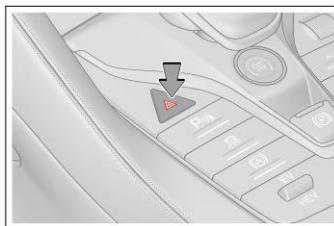



## Grupo de interruptor de modo

### ① Palanca de modo EV/HEV

- Mueva la palanca hacia adelante para activar el modo EV y mueva la palanca hacia atrás para activar el modo HEV.

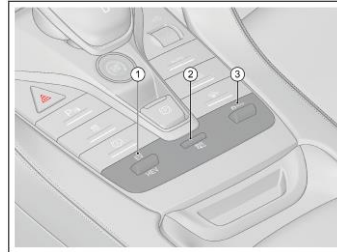

### ② Botón del interruptor de modo de nieve

- Pulse el botón del interruptor del modo de nieve, y el vehículo está en el modo especial de nieve.
  - Para el pavimento relativamente sólido pero cubierto con una capa de material flojo, húmedo y deslizante (tal como hierba, nieve, hielo o gravas), se puede utilizar este modo especial.
  - Este modo mejorará las características de remolque, recorrido y control bajo la condición húmeda y deslizante, y selecciona el pedal del acelerador de forma prudente.

### ⚠ Atención

Si el rendimiento del electromotor baja debido a la activación del control de estabilidad dinámico bajo condición de nieve blanda, la desactivación del sistema ESC puede ayudar. Después de superar las dificultades, se debe volver a activar ESC.

### ③ Palanca de modo "MODE"

- Gire la palanca hacia adelante para cambiar entre NORMAL→ECO→SPORT→NORMAL.
- Gire la palanca hacia atrás para cambiar entre NORMAL→SPORT→ECO→NORMAL.

## Grupo de interruptores de volante

### Botones izquierdos

#### ① Imagen panorámica\*

- Presione el botón de imagen panorámica y multimedia para entrar en el modo panorámico.
  - Bajo el modo panorámico, es para desactivar el modo panorámico; bajo el modo no de panorámico, es para activar el modo panorámico.

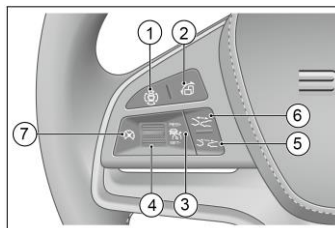

#### ② Botón personalizado

- Cuando el botón de personalización no está personalizado, presiónelo brevemente para activar la función predeterminada de fábrica: rotación de la pantalla multimedia. Manténgalo presionado para entrar en la interfaz de personalización. Las funciones de personalización abarcan la rotación de la pantalla multimedia, la fotografía con la grabadora de conducción (cuando se ha instalado la grabadora de conducción) y la función de bloqueo (en su caso).
- Cuando el botón de personalización ha sido personalizado en cierta función, presiónelo brevemente para activar dicha función, manténgalo presionado para entrar en la interfaz de personalización, y se puede volver a realizar la personalización o cancelar la personalización.

#### ③ Interruptor de cruceo\*

- Active o desactive el sistema de cruceo (cruceo adaptativo o cruceo de velocidad constante).

④ **Palanca**

- +/-Reposición\*
  - Mueva la palanca hacia arriba, presiónela brevemente para aumentar la velocidad a cierto valor; manténgala presionada para el aumento continuo de la velocidad.
  - Active el sistema de cruceo y recupere los parámetros de la última configuración del sistema.
- Configuración
  - Mueva la palanca hacia abajo, presiónela brevemente para reducir la velocidad a cierto valor, manténgala presionada para la reducción continua de la velocidad.
  - Para configurar la velocidad actual como la velocidad de cruceo objetiva.

⑤ **Distancia entre vehículos+\***

- En la función de seguimiento de cruceo ACC, ajuste la distancia del vehículo que va adelante y aumente una marcha.

⑥ **Distancia entre vehículos-\***

- En la función de seguimiento de cruceo ACC, ajuste la distancia del vehículo que va adelante y reduzca una marcha.

**Botón de cancelación**

- Para cancelar el estado activado del cruceo, y el sistema se conmuta del estado activado al estado de espera.

**Consejos**

- Respecto al uso de la función de cruceo, consulte el sistema de control de cruceo y el sistema de control de cruceo adaptativo en el capítulo 4- Uso y Conducción para obtener las informaciones detalladas.

**Botones derechos**① **Botón de teléfono**

- Marcar / Contestar. (después de presionar este botón, el sistema de estéreo entrará en el estado de silencio)
- Cuando el sistema se encuentra bajo la interfaz no relacionada con el Bluetooth, si el Bluetooth no está conectado, si presiona brevemente este botón, el sistema saltará a la interfaz de conexión de Bluetooth; si el Bluetooth está conectado, el sistema saltará a la interfaz principal de marcación.

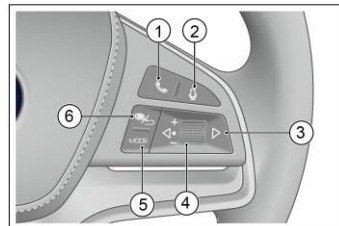







- Cuando introduce el número telefónico en la interfaz de marcación o selecciona un registro en la interfaz de registros de llamada o de la guía telefónica, presiónelo brevemente para realizar la función de marcación;
- Cuando el Bluetooth está conectado, bajo la interfaz principal de marcación, y no hay entrada de número, presione brevemente este botón, el sistema saltará directamente a la interfaz de marcación bajo la interfaz de registros de comunicación, vuelva a hacer clic, el sistema llamará automáticamente el primer registro en la interfaz de número ya marcado.

#### ② Identificación de voz



- Presione este botón, la pantalla multimedia se conmuta a la pantalla de identificación de voz, para realizar la función de voz.

#### ③ Tecla izquierda / derecha:

##### Multimedia

- Bajo el modo de radio:
  - Pulse el botón  para reproducir la radio anterior.
  - Pulse el botón  para reproducir la siguiente radio.
- Bajo modos de USB / Música de Bluetooth / APP de música de tercero:
  - Presione brevemente el botón  para reproducir la previa canción (número de canción - -1).
  - Presione brevemente el botón  para seleccionar hacia abajo el registro de llamadas Bluetooth y la interfaz de la guía telefónica.
  - Presione brevemente el botón  para reproducir la siguiente canción (número de canción + 1).
  - Presione brevemente el botón  , registro de llamadas Bluetooth, interfaz de la guía telefónica, presione brevemente para seleccionar hacia abajo. 

##### Instrumento

- En el modo de menú del instrumento:
  - Presione el botón  para cambiar hacia izquierda el menú del nivel 1 y su submenú.
  - Presione la tecla  para cambiar hacia derecha el menú del nivel 1 y su submenú.

#### ④ Rueda de desplazamiento

##### Multimedia

- Girar la rueda hacia arriba: Para aumentar el volumen paso por paso, hasta el valor máximo del volumen (12 niveles un círculo).
- Girar la rueda hacia abajo: Para reducir el volumen paso por paso, hasta el valor mínimo del volumen (12 niveles un círculo).
- Presione la rueda hacia abajo: es función de silencio.

##### Instrumento

- Girar la rueda hacia arriba:
  - En el modo de menú del instrumento, para seleccionar menú de nivel 2 / 3 hacia arriba.

- Gire la perilla hacia abajo:
    - En el modo de menú del instrumento, para seleccionar menú de nivel 2 / 3 hacia abajo.
  - Presione la rueda:
    - En el modo de menú de instrumento, para entrar en el menú del siguiente nivel o confirmar la configuración actual de la opción actual.
- ⑤ **Botón de modo**
- Selección de modo: presione el botón Modo para cambiar entre las aplicaciones de medios, los aparatos periféricos y las aplicaciones de audio y vídeo de terceros preinstaladas;
- ⑥ **Instrumento / volver**
- Cuando el instrumento no está en modo de menú, presione el botón instrumento / regresar para emerger el menú del instrumento.
  - Cuando el instrumento está el modo de menú, presione el botón instrumento / regresar para regresar a la interfaz de nivel anterior, si no hay interfaz de nivel anterior, se saldrá del menú.
  - En la interfaz de llamada Bluetooth, presiónelo brevemente para finalizar la llamada.

### Botón de bocina

Presione el área del botón de bocina, la bobina suena, al soltar la mano, la bobina deja de sonar.



#### ⚠ Atención

- No mantenga presionada el área del botón de bocina a largo tiempo, de lo contrario, es muy fácil dañar la bocina.

#### ℹ Consejos

- Observe los reglamentos de tránsito y utilice la bocina de forma razonable.

### Interruptor de techo solar (en su caso)

Al operar el techo solar, la fuente de alimentación del vehículo está en la marcha "OK" o "APAGADO", y está en el rango de tiempo de retraso de apagado.

#### Abrir el techo panorámico

- Toque el botón de apertura ① del techo solar y manténgalo presionado, el techo solar se abrirá manualmente. Si suelta el botón en el medio, el techo solar se detendrá en la posición actual.
- Después de tocar el botón ① de apertura del techo corredizo, suéltelo inmediatamente, el techo corredizo se levantará para ventilación; tóquelo nuevamente, el techo corredizo se abrirá automáticamente a la posición 2/3; tóquelo nuevamente, el techo corredizo se abrirá completamente; Toque o presione el botón ① o ② durante su funcionamiento, el techo corredizo se detendrá en la posición actual.

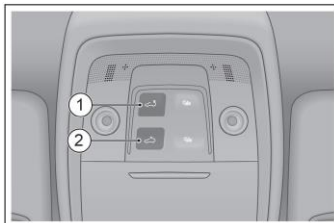

#### Cierre del quemacocos

- Toque y mantenga presionado el botón de cierre del techo solar ②, el techo solar se cerrará manualmente, suelte el botón en el medio y el techo solar se detendrá en la posición actual.
- Si se ha inicializado, cuando se toca el botón de cierre del techo solar ② y se suelta inmediatamente, el techo solar se cerrará automáticamente. Si se toca el botón ① o el botón ② en el medio, el techo solar se detendrá en la posición actual.

#### Abrir la cortinilla parasol

- Toque el botón de apertura de la cortina parasol y manténgalo tocado, La cortina parasol se abre manualmente, si suelta el botón en el proceso, la cortina parasol se detendrá en la posición actual.
- Suelte la mano inmediatamente después de tocar el botón de apertura de la cortina parasol, la cortina parasol se abrirá automáticamente. Si toca botón o botón en el proceso, la cortina parasol se detendrá en la posición actual.

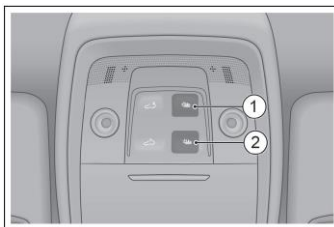

#### Desactivar la cortinilla parasol

- Al tocar el botón de cierre de la cortina parasol, la cortina detendrá en la posición actual. y manténgalo tocado, La cortina parasol se cierra manualmente, suelta el botón en el proceso, la cortina parasol se detendrá en la posición actual.
- Si se ha inicializado, si suelta la mano inmediatamente después de tocar el botón de cierre de la cortina parasol, la cortina parasol se cerrará automáticamente, si toca el botón o el botón durante el viaje, la cortina parasol detendrá en la posición actual.

**⚠ Atención**

- En el proceso de abrir y cerrar la cortina parasol, no toque la tela de la cortina parasol con fuerza para evitar el daño de la cortina parasol.

**Función de apertura de enclavamiento de la cortinilla parasol**

Cuando se abre el techo solar, el parasol se abrirá junto con el techo solar.

**Función de antipinzamiento**

Cuando la gente u objetos están pellizcados en el proceso de cierre del quemacocos o de la cortinilla parasol, el quemacocos o la cortinilla parasol abrirá cierta distancia automáticamente.

**⚠ Advertencia**

- Al abrir y cerrar el techo solar, no pellizque las manos o la cabeza de un ocupante, de lo contrario puede causar lesiones extremadamente graves.
- Cuando el vehículo esté conduciendo, no saque la cabeza, las manos ni ninguna parte de su cuerpo fuera del techo solar, de lo contrario puede causar lesiones graves o incluso poner en peligro la vida.

**⚠ Atención**

- Si intenta abrir el techo solar en un ambiente por debajo de 0 °C o cuando está cubierto de nieve y hielo, puede dañar el techo solar o el electromotor.

**Método de inicialización**

La posición de la fuente de alimentación del vehículo está en "OK", el señal sigue siendo efectivo, y el techo solar no está en el estado de restablecimiento. Se puede intentar restablecer la configuración según los siguientes pasos:

1. Presione y mantenga presionado el interruptor de cierre del techo solar para que el techo solar funcione hasta que esté completamente cerrado y bloqueado durante 400 ms, así se termina la inicialización del techo solar;
2. Cuando el techo solar se ha iniciado y está completamente cerrado, presione y mantenga presionado el interruptor de cierre del parasol para que el parasol funcione hasta que esté completamente cerrado y bloqueado durante 400 ms, así se termina la inicialización del parasol.

**⚠ Atención**

- Durante todo el proceso de inicialización, mantenga presionado el botón de apertura o cierre del techo solar/parasol hasta que el techo solar/parasol se abra o cierre por completo, y luego suéltelo.

## Luz interior

### Luces interiores delanteras/laterales

- Luz en el interior delantera

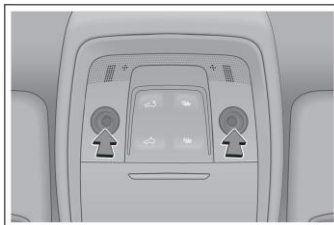

- Luz interior lateral

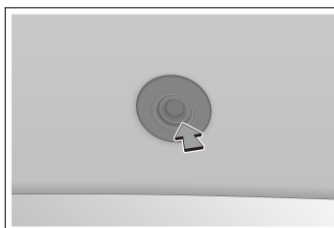

Cuando el vehículo no está en "OFF" y el interruptor de la marcha "PUERTA" está encendido, toque el interruptor con puerta abierta, y las luces interiores cambiarán entre alto brillo y bajo brillo y no se apagarán; cuando el vehículo está en "OFF", y el interruptor de marcha "PUERTA" está encendido, las luces interiores se apagarán después de un período con puerta abierta. Se realizará nuevamente el cronometraje si hay otras operaciones en este proceso. (El usuario puede encender o apagar el interruptor de la marcha "PUERTA" por medio de deslizar hacia abajo la barra de estado en la parte superior de multimedia.)

### Luz ambiental

El usuario puede ingresar a la interfaz de configuración mediante Multimedia  → Configuración del vehículo → Luces y ambiente, para controlar el brillo, el color y el área de la luz ambiental.



## Uso y conducción **4**

<b>4-1 Instrucciones de carga .....</b>	<b>107</b>
Instrucciones de carga .....	107
Método de carga .....	111
Función de control del bloqueo eléctrico en el puerto de carga .....	121
Función de equilibrio de energía .....	123
Instrucciones de descarga* ...	125
<b>4-2 Batería .....</b>	<b>129</b>
Batería de potencia .....	129
Batería de hierro de arranque	131
<b>4-3 Puntos principales de uso..</b>	<b>134</b>
Período de rodaje .....	134
Remolque y arrastre .....	134
Combustible .....	134
Cómo ahorrar combustible y prolongar la vida útil del vehículo .....	136
Transporte de maletas .....	137
Peligro de envenenamiento por monóxido de carbono .....	139
Vadeo del vehículo .....	140
Prevención de incendios .....	141
<b>4-4 Inicio y conducción .....</b>	<b>143</b>
Arranque del vehículo .....	143
Conducción de un vehículo ...	144
Vehículo del manejo con control remoto* .....	146
Mecanismo de control de cambio de marchas .....	148
Estacionamiento electrónico (EPB) .....	149
Estacionamiento automático (AVH) .....	153
Consejos de conducción .....	154

**4-5 Función de asistencia a la conducción ..... 157**

Sistema de control de cruce de velocidad constante* .....	157
Sistema de cruce adaptativo* .....	158
Sistema de piloto inteligente* .....	163
Sistema de frenado de emergencia predictivo* .....	164
Sistema de mantenimiento de carril* (LKS).....	168
Sistema de advertencia de abandono del carril (LDWS)* .....	170
Sistema de reconocimiento de señales de tráfico (TSR)* .....	172
Sistema de asistencia inteligente de luces de carretera (IHBS)* .....	173
Sistema de monitoreo de punto ciego* .....	174
Sonido de tono de aviso de baja velocidad (AVAS)* .....	176
Sistema de visión panorámica* .....	177
Sistema de asistencia de estacionamiento* .....	179
Monitoreo de presión de neumático.....	183
Sistema de seguridad de conducción.....	185

**4-6 Descripción de otras funciones principales..... 190**

Retrovisor interior.....	190
Retrovisor exterior eléctrico ..	191
Limpiaparabrisas.....	192
Cadena anti-deslizante .....	194

## Instrucciones de carga

### Advertencia de seguridad de carga

- El equipo de carga es un aparato eléctrico de alto voltaje, se prohíbe que las personas que no sean adultos realicen operación de carga o toquen e utilicen el equipo de carga. Durante la carga, no deje que los menores de edad se acerquen.
- Si utiliza cualquier equipo electrónico médico, como marcapasos cardíaco implantable o desfibrilador cardíaco implantable, verifique los efectos de la carga sobre el equipo electrónico con el fabricante del equipo electrónico médico antes de iniciar la carga, porque la carga puede afectar al equipo electrónico médico, causando lesiones personales graves.
- Seleccione un entorno relativamente seguro para la carga (evite el entorno con líquido, fuente de fuego, fuente térmica, etc.)
- Antes de la carga, asegúrese de que no existan materias extrañas como agua en los puertos de carga del vehículo, el equipo de suministro de energía y el equipo de carga, y asegúrese de que los terminales metálicos no estén dañados ni afectados por el óxido o la corrosión. Está prohibida la carga en dichos casos.
- Utilice los equipos de carga especiales para los vehículos eléctricos que cumplen con las normas y reglamentos locales:
  - No remodele, desmonte y repare los equipos de carga y los puertos pertinentes para evitar causar la falla de carga y provocar un incendio;
  - Se prohíbe utilizar productos descalificados.
- Está estrictamente prohibido operar con las manos mojadas y tocar el metal desnudo del puerto de carga o del soporte de carga, de lo contrario, podrá causar descargas eléctricas y lesiones personales.
- Está prohibido reparar el vehículo durante la carga.
- Durante la carga de CC, mantenga cerrada la tapa de protección del puerto de carga de CA; durante la carga de CA, mantenga cerrada la tapa de protección del puerto de carga de CC. (Si hay)
- Durante la carga, para evitar dañar el vehículo, el operador debe tener la siguiente conciencia de prevención:
  - No toque la conexión metálica del puerto de carga, el conector de carga o el enchufe.
  - No agite la pistola de carga.
  - Durante los tiempos de tormentas, no cargue ni toque el vehículo. Los rayos pueden dañar el equipo de carga y causar lesiones personales.
- Asegúrese de desenchufar los equipos de carga y descarga y cerrar la tapa del puerto de carga antes de circular el vehículo.

## Atenciones de carga

- Cuando el color de la barra indicadora de SOC del instrumento  combinado se vuelve rojo, indica que la batería de energía está a punto de agotarse. Cárguela a tiempo.
- Se pueden realizar las cargas de CA y CC\* en cualquier marcha. Antes de la carga, se recomienda desenergizarse a OFF, y el vehículo no puede entrar en "OK" durante la carga.
- Para evitar el fallo de la tapa del puerto de carga, no abra y cierre repetidamente la tapa del puerto de carga. Se recomienda que el intervalo entre dos operaciones es >1s.
- Cuando la red eléctrica externa suministra energía de nuevo después de un apagón temporal, el dispositivo de carga original reiniciará automáticamente la carga, sin necesidad de volver a conectar el equipo de carga.
- Si la tapa del puerto de carga y la pistola de carga se congelan debido al clima y otras razones, realice las operaciones después de descongelarse. No abra la tapa del puerto de carga o extraiga la pistola a la fuerza.
- Para evitar causar daño a los equipos de carga (atenciones para equipo de carga):
  - Antes de arrancar el vehículo, asegúrese de que el cargador se haya retirado, para evitar que el vehículo esté en "OK" y pueda circular cuando la pistola de carga no está insertada en su lugar, lo que dañará al cargador y al vehículo.
  - No cierre la tapa del puerto de carga con la cubierta de protección abierta del puerto de carga.
  - No tire ni tuerza el cable de carga con fuerza.
  - No colisione el equipo de carga para evitar la caída, la colisión externa u otros daños mecánicos;
  - No almacene ni use equipos de carga en un entorno con una temperatura superior a 50°C.
  - No coloque el equipo de carga en un lugar cerca del calentador u otra fuente de alimentación.
- Precauciones antes de la carga:
  - Una vez desbloqueada la tapa del puerto de carga, abra la tapa del puerto de carga, sostenga la pistola de carga, apunte la pistola de carga al puerto de carga y empújela para asegurarse de que la pistola de carga esté insertada en su lugar.
- Precauciones durante la carga:
  - Durante la carga, el aire acondicionado se puede utilizar normalmente, pero se puede reducir la potencia de carga.
  - Se recomienda estacionar el vehículo en un lugar ventilado, y no cubra dentro del alcance de medio metro de la parte delantera del vehículo.
  - Cuando la batería se calienta para funcionar, la potencia de carga mostrada en el instrumento puede fluctuar brevemente, lo que es un fenómeno normal.
  - En el instrumento combinado se advertirá la duración restante estimada para la plena carga. En caso de diferentes temperaturas, energías restantes e instalaciones de carga, la duración restante para la plena carga puede variar, eso pertenece a un fenómeno normal.

- El enfriamiento de la batería puede activarse, el compresor, el ventilador y otros componentes funcionarán según las necesidades, existirá cierto sonido en el compartimiento delantero, eso pertenece a un fenómeno normal.
  - Antes de cumplir la carga, para prolongar la vida útil de la batería, se activará el equilibrio de batería, y en este caso, puede existir situaciones de larga duración de carga.
  - Durante la carga de CC\*, se recomienda cargar al 80% al 90%. Se podrá cargar al máximo si el tiempo lo permite.
- Precauciones al terminar la carga:
    - Primero detenga la carga, y asegúrese de que el puerto de carga esté desbloqueado.
    - Agarre la pistola de carga, y mantenga presionado el botón en la pistola de carga, quite la pistola de carga.
    - Después de terminar la carga, primero realice el desbloqueo, y luego, extraiga el adaptador de carga.
    - Después de retirar la pistola de carga, asegúrese de que la cubierta de protección del puerto de carga y la tapa del puerto de carga estén cerradas para evitar que el agua y otros objetos extraños entren en el puerto de carga, lo que afectará al uso.
  - Cuando la temperatura de la batería es demasiado baja o alta, el rendimiento de carga del vehículo puede ser afectado.
    - Durante la carga a baja temperatura, la gestión térmica de la batería puede mejorar la capacidad de carga de la batería a baja temperatura, pero el tiempo de carga se prolongará y el consumo de energía de calentamiento aumentará, lo que es un fenómeno normal.
    - En las regiones de temperatura relativamente baja, recomendamos que los usuarios realicen la carga en los interiores con calefacción.
    - Se recomienda que los usuarios realicen la carga en un lugar fresco y ventilado en las zonas con alta temperatura.
  - Las sugerencias para mejorar la experiencia del uso de vehículo son las siguientes:
    - Se recomienda realizar inmediatamente la carga después del uso del vehículo, el rendimiento de carga es mejor.
    - Si el vehículo no se utiliza durante largo tiempo, se recomienda cargarlo al menos una vez 1 mes.
  - La carga de CA doméstica portátil se refiere a la carga con un dispositivo de conexión de carga de CA equipado en el vehículo. Se recomienda utilizar la línea de CA específica de 230V 50Hz, 10A y enchufe de la fuente de alimentación bajo la norma europea. Se recomienda utilizar la línea de CA específica de 220V 50Hz, 10A y enchufe de la fuente de alimentación bajo la norma china. La línea específica puede evitar daños en la línea o evitar la protección de disparo de línea causada por la utilización de energía de alta potencia cuando se carga la batería motriz. Si no se utiliza la línea específica, puede afectar el funcionamiento normal de otros equipos en la línea.
  - Recomendaciones en uso del dispositivo de conexión de carga de CA doméstico portátil: cuando deja de cargar, primero desconecte la clavija del vehículo del equipo de carga y luego desconecte la clavija de la fuente de alimentación.

### Diagnóstico de fallas de carga generales

Estado de falla	Causa posible	Solución
No se puede cargar: conexión física completada, carga iniciada.	Pagos atrasados en tarjeta de carga o fallas del poste de carga	Consulte el gasto de la tarjeta de carga o comuníquese con el personal de la estación para resolverla.
	El dispositivo de conexión de carga de CA no está conectado correctamente	Asegúrese de que el interruptor de la pistola de carga se haya levantado y tenga en cuenta que el enchufe del cargador tiene una longitud diferente y que la ubicación de conexión es diferente.
	Sobrecarga excesiva de la batería de hierro de arranque de 12V	Se puede cargar la batería de hierro de arranque luego de conectar con la batería de 12V de otro vehículo y arrancar el vehículo.
	Con toma de corriente de puesta a tierra (normas europeas) de 230V 50Hz 10A sin energía Con toma de corriente de puesta a tierra (normas china) de 220V 50Hz 10A sin energía	Confirme si la fuente de alimentación tiene protección contra sobrecarga, y utilice una otra toma de corriente.
	Falla del vehículo o dispositivo de conexión de carga de CA	Deje de cargar al confirmar que hay la luz de falla del sistema de potencia está encendido, o alerta de falla del sistema de carga en el tablero de instrumentos, y se recomienda que contacte con la tienda de servicio autorizada de BYD Auto.
	Cuando la temperatura de la batería de potencia es demasiado baja o alta	Se puede calentar o enfriar la batería motriz antes de cargarla, colocando el vehículo en un entorno de temperatura adecuada, y recárguela hasta que la temperatura sea normal.
	La batería de energía está completamente cargada.	La carga de la batería de energía termina automáticamente una vez cargada completamente.
Suspensión de carga	El cable de carga no está conectado completamente	Confirme que el cable del dispositivo de conexión de carga no esté flojamente conectado.
	El interruptor del conector de carga está presionado.	Deje de cargar si el interruptor del conector de carga está presionado, y se requiere volver a conectar el conector de carga para iniciar la carga.
	Corte de energía	Una vez que se restablezca la fuente de alimentación, se conectará nuevamente el dispositivo de conexión de carga para iniciar la carga.
	Temperatura excesivamente alta de la batería motriz	La carga se detendrá automáticamente, y se reiniciará la carga después de que la batería se enfríe.
	Falla en el vehículo o en el poste de carga	Confirme que la pila de carga o el vehículo tiene un aviso de falla, y se recomienda ponerse en contacto con un taller de servicio autorizada de BYD.

## Método de carga

- Inspección antes de la carga
  - Asegúrese de que el equipo de suministro de energía eléctrica, la pistola de carga eléctrica, el puerto de carga, el dispositivo de conexión de carga esté libres de las situaciones anormales tales como desgaste de cable, oxidación de terminal, ruptura de carcasa u objeto extraño dentro del puerto;
  - Cuando el terminal metálico del enchufe de suministro de energía eléctrica / tomacorriente o de la pistola de carga eléctrica / puerto de carga está dañado o de conexión floja debido a oxidación, corrosión o quema, no realice la carga.
  - Cuando hay manchas evidentes o humedad en la pistola de carga eléctrica / puerto de carga y el enchufe de suministro de energía eléctrica / el tomacorriente, límpielos con el paño seco y limpio y asegúrese de que las conexiones estén secas y limpias.
  - Si aparecen dichas situaciones, se prohíbe la carga, de lo contrario, se puede causar cortocircuito o descarga eléctrica, provocando la lesión personal.
- En caso de carga en el clima lluvioso, tenga en cuenta de proteger el dispositivo de carga para evitar la entrada de agua.

## Carga de CA portátil doméstica

### 1. Descripción del equipo

- El dispositivo está compuesto por un enchufe de alimentación, una pistola de carga CA, una cubierta protectora de la pistola de carga, un cable de carga y una caja funcional, que cumplen con el estándar local y se denomina como cargador portátil. El enchufe de suministro de energía eléctrica se conecta con el tomacorriente de estándar doméstico, la pistola de carga de CA se conecta con el puerto de carga de CA del vehículo.

### Normas europeas

Se recomienda utilizar la línea de CA específica de 230V 50Hz, 10A y enchufe de la fuente de alimentación.

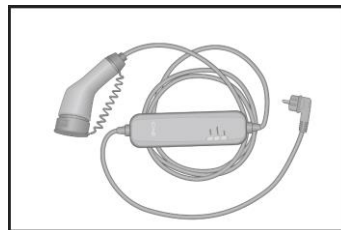

**Norma china \***

Se recomienda utilizar la línea de CA específica de 220V 10A y enchufe de la fuente de alimentación.

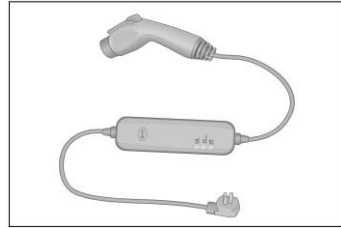

- El tomacorriente debe ser tomacorriente doméstico que cumple las normas nacionales, con el fin de evitar el daño del cable y el disparo de protección debido a la carga en potencia grande, lo que puede afectar el uso normal de otros equipos.
- Tiempo de carga: Por favor, consulte el recordatorio de tiempo de carga en el instrumento combinado.

<b>⚠ Advertencia</b>	
<ul style="list-style-type: none"> <li>● Temperatura ambiental máxima de uso: 50°C, cuando no lo utiliza, almacene el producto en un lugar fresco y seco.</li> <li>● Durante la carga, se prohíbe colocar el equipo en el maletero, por debajo de la cabeza del vehículo o en los alrededores de los neumáticos.</li> <li>● Durante el uso, evite el aplastamiento por el vehículo, la caída o la pisada por persona.</li> <li>● Se prohíbe su caída, se prohíbe mover el equipo tirando directamente su cable, al moverlo, se lo debe manejar de forma ligera.</li> <li>● Se prohíbe utilizar el cable eléctrico o o adaptador adicional.</li> <li>● Está estrictamente prohibido utilizar el dispositivo de carga en caso de que el cable de extensión de alimentación doméstica se ablande y el cable de la pistola de carga esté desgastado, la capa de aislamiento esté rota o cualquier otro daño.</li> <li>● Está estrictamente prohibido utilizar este dispositivo en caso de que la pistola de carga, el enchufe de alimentación o el cable de extensión de alimentación estén desconectados, agrietados o expuestos a cualquier daño en la superficie.</li> <li>● Durante la carga, el cable de carga no debe ser enroscado, porque eso puede afectar el enfriamiento.</li> </ul>	

<b>📖 Consejos</b>	
<ul style="list-style-type: none"> <li>● O póngase en contacto con la tienda de servicios autorizada de BYD y seleccione una fuente de alimentación adecuada según los requisitos del equipo de carga.</li> <li>● Instrucciones de puesta a tierra del cargador: El equipo debe estar bien conectado a tierra. El equipo está equipado con un cable de puesta a tierra que conecta el punto de puesta a tierra del equipo y el punto de puesta a tierra del enchufe de alimentación. El enchufe de alimentación debe coincidir con la toma de corriente de alimentación correctamente montada y con una buena conexión a tierra.</li> <li>● Al utilizar el cargador portátil para la carga, preste atención a encender el antirrobo de carga.</li> </ul>	



## 2. Guía de operación de la carga

- Desbloquee el vehículo completo, abra la tapa del puerto de carga:
- Abra la cubierta del puerto de carga:
  - Desbloquee el vehículo, presione la tapa del puerto de carga, la tapa del puerto de carga se abrirá automáticamente.
- Abra la cubierta de protección del puerto de carga del vehículo.



Normas europeas

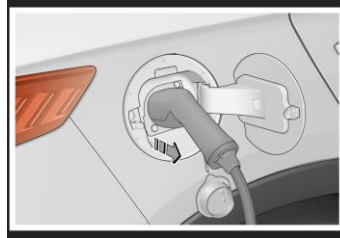

Norma china\*

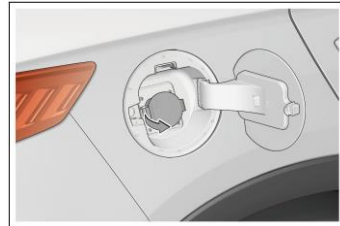

- Conexión del puerto de suministro de energía eléctrica:
  - Inserte el enchufe del cargador portátil en la toma de corriente doméstica y la luz indicadora de fuente de alimentación de la caja funcional del cargador portátil estará constantemente encendido (luz indicadora rojo).

### Normas europeas

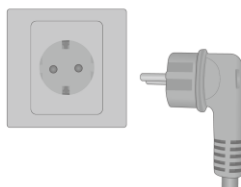

### Norma china\*

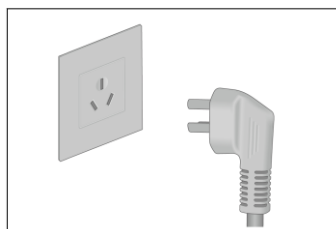

#### ■ Conexión de interfaz del vehículo

- Conecte la pistola de carga a bordo al puerto de carga del vehículo y bloquéelo confiablemente.
- Enchufe la pistola de carga y la luz indicadora de conexión de carga de los instrumentos esté encendida. La luz indicadora de carga a bordo parpadeará (luz verde).

### Normas europeas



Norma china \*

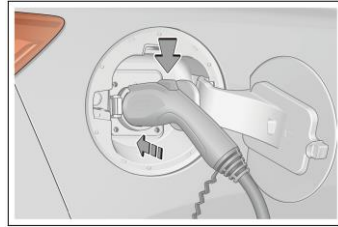

- Durante el proceso de carga, el instrumento muestra los parámetros de carga relevantes y muestra la imagen de carga.
  - En este momento, se puede reservar la carga mediante la configuración de multimedia, para el flujo de procesos de la configuración, véase la configuración de función "Carga inteligente" de este capítulo.

### 3. Guía de operación de detención de la carga

- Finalización de la carga:
  - Cuando el vehículo está completamente cargado, la carga terminará automáticamente.
  - Si necesita finalizar la carga con antelación, entre directamente en el siguiente paso.
- Desconexión de la conexión del puerto de carga:
  - Si el modo de funcionamiento del bloqueo eléctrico es antirrobo desactivado, saque directamente la pistola de carga.
  - Si el modo de funcionamiento del bloqueo eléctrico es antirrobo activado, presione el botón de desbloqueo de la llave o el micro interruptor en la manija de la puerta (cuando la llave está cerca) para sacar la pistola de carga y desconectar el enchufe de alimentación.

Normas europeas

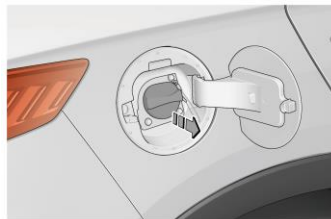

## Norma china \*

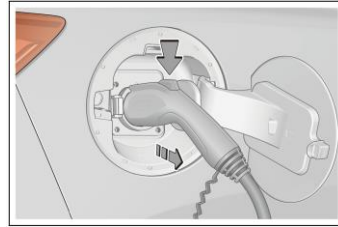
** Consejos**

- Para desbloquear el vehículo completo, presione el botón de desbloqueo de la llave (durante la carga en APAGADO) o presione el microinterruptor sobre el tirador de la puerta (cuando la llave está en los alrededores).
- Cuando el antirrobo está habilitado, antes de quitar la pistola de carga, opere el desbloqueo del vehículo completo para desactivar la cerradura eléctrica del puerto de carga, y quite la pistola de carga dentro de los 2min, de lo contrario, la cerradura eléctrica en el puerto de carga se volverá a bloquear.
- Se puede configurar el modo de funcionamiento del bloqueo eléctrico a través de multimedia. Para obtener más información sobre los procesos de configuración, consulte “[Función de control de bloqueo eléctrico del puerto de carga](#)” del presente capítulo.
- Si no se puede quitar la pistola de carga después de realizar la operación de desbloqueo, se puede intentar el desbloqueo varias veces, si todavía no puede quitar la pistola, se puede intentar el desbloqueo en emergencia, para sus pasos de operación, refiérase al desbloqueo en emergencia del puerto de carga en el control de la cerradura eléctrica del puerto de carga.

- Desconecte el enchufe de suministro de energía eléctrica.
- Cierre la tapa protectora del puerto de carga del vehículo y la tapa del puerto de carga.
- Coloque bien el cargador portátil en la caja de almacenamiento de equipaje o en el bolsillo de red.

## Normas europeas



Norma china \*

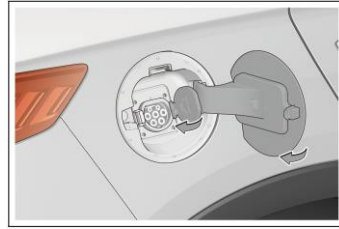

## Carga de la estación de carga de CA

### 1. Descripción del equipo

#### ■ Caja de carga de CA monofásica\*

- Utilice la caja de carga para cargar el vehículo, para el uso del equipo de carga, refiérase a su manual de usuario u opere según los pasos de instrucción.
- Caja de carga CA monofásica: Este dispositivo está compuesto por la caja de carga, la pistola de carga y el cable de conexión, para la información del disyuntor, el interruptor de parada en emergencia, refiérase al manual de la caja de carga.



#### ■ Polo de carga CA monofásico

- Se utiliza el poste de carga CA monofásico en los lugares públicos para cargar el vehículo. Algunos polos de carga no están equipados con pistola de carga, se necesita preparar el conector de carga CA.
- Conector de carga CA: Este dispositivo está compuesto por el enchufe de suministro de energía eléctrica, la pistola de carga, la tapa protectora de enchufe / pistola de carga y el cable de conexión, en breve se llama 7 a 7 (en su caso). El enchufe de suministro de energía eléctrica se conecta con el tomacorriente de suministro de energía eléctrica del puerto de carga, la pistola de carga se conecta con el puerto de carga del vehículo.

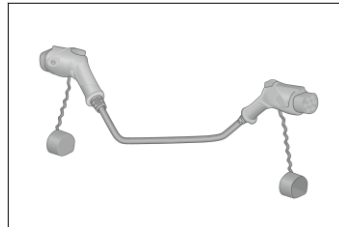



### Consejos

- En el proceso de uso de 7 a 7 ), para evitar la conexión en sentido invertido, tenga en cuenta de signos en el enchufe de suministro de energía eléctrica y en la pistola de carga.
- Polo de carga CA trifásico\*
    - Utilice la estación de carga de CA en el lugar público para cargar el vehículo. Los postes de carga de CA se instalan generalmente en los lugares públicos como grandes supermercados, centros comerciales y estacionamientos.
    - También puede usar la pila de carga de CA trifásica de BYD para cargar el vehículo. Consulte el manual del usuario o siga las instrucciones para el uso del cargador.
    - Tiempo de carga: Por favor, consulte el recordatorio de tiempo de carga en el instrumento combinado.
- ## 2. Guía de operación de la carga
- Desbloquee el vehículo completo, abra la tapa del puerto de carga:
    - Refiérase al desbloqueo de la tapa del puerto de carga en [carga CA portátil](#), abra la tapa de puerto de carga.
  - Conexión del puerto de suministro de energía eléctrica:
    - Si se utiliza la caja de carga suministrada junto con el vehículo para cargar el vehículo, se puede ignorar este paso.
    - Si se utiliza el poste de carga CA y el poste de carga está equipado con la pistola de carga, no se necesita este paso.
    - Si se utiliza el poste de carga CA monofásico y el poste de carga no está equipado con la pistola de carga, se necesita utilizar 7 a 7, durante el uso, se necesita conectar el enchufe de suministro de energía eléctrica al tomacorriente de suministro de energía eléctrica en el poste de carga.
  - Conexión de interfaz del vehículo:
    - Conecte la pistola de carga del dispositivo de carga al puerto de carga del vehículo y bloquéelo confiablemente.
  - Configuración de la carga:
    - Para la caja de carga eléctrica CA monofásica o para poste de carga CA sin opciones de configuración en el sitio público, se puede ignorar este paso.
    - Para el poste de carga / caja de carga CA con opciones de configuración en el sitio público, se necesita deslizar tarjeta o escanear código QR, para la operación específica, véase las instrucciones de uso del poste de carga / la caja de carga.
  - La luz indicadora de conexión de carga  en el instrumento combinado se enciende.
  - Durante la carga, el instrumento combinado muestra los parámetros de carga y la imagen de carga.
    - En este momento, se puede reservar la carga mediante la configuración de multimedia, para el flujo de procesos de la configuración, véase la configuración de función "[Carga inteligente](#)" de este capítulo.
- ## 3. Guía de operación de detención de la carga

- Finalización de la carga:
  - Se puede finalizar la carga con antelación mediante la configuración del equipo de carga, o la carga puede finalizar automáticamente cuando el vehículo está completamente cargado.
- Desconexión de la conexión del puerto de carga:
  - Desconecte la conexión con el puerto de carga o tome la referencia de la [carga CA portátil](#) de uso doméstico.
- Desconecte el enchufe de suministro de energía eléctrica:
  - Si se utiliza 7 a 7, recomendamos que quite la pistola de carga antes de quitar el enchufe de suministro de energía eléctrica;
  - Si se utiliza el poste de carga CA y el poste de carga está equipado con la pistola de carga, no se necesita este paso.
- Cierre la tapa del puerto de carga de CA (consulte la [carga de CA portátil doméstica](#)).
- Ordene el equipo de carga y colóquelo adecuadamente.
  - Si se utiliza poste de carga / caja de carga CA, coloque la pistola de carga en la posición específica del poste de carga / caja de carga.
  - Si se utiliza 7 a 7, ordénelo y colóquelo de forma adecuada.

<b>⚠ Advertencia</b>	
<b>■</b>	No lo deje caer el siete-siete. No tire del cable directamente para mover este dispositivo. Al trasladarlo, tenga cuidado, y guarde el dispositivo en un lugar fresco después de su uso.

### Carga inteligente

- El vehículo puede configurar el modo de carga a través de la multimedia o voz inteligente, se puede ingresar a la página de configuración con los siguientes métodos:
  - Ingrese a la interfaz de configuración a través de la APP de carga inteligente en la lista de aplicaciones multimedia;
  - Entre en la interfaz de configuración "Carga inteligente" a través de Multimedia  → Energía nueva.
  - Ingrese rápidamente llamando "Hola, Xiaodi, encienda la carga inteligente", "Hola, Xiaodi, quiero cargar de manera inteligente", "Hola, Xiaodi, ayúdeme a encender la carga inteligente".
- Puede salir de la interfaz de carga inteligente pulsando el botón de volver  / botón de inicio  o mediante la voz inteligente:
  - Salga rápidamente llamando "Hola, Xiaodi, apague la carga inteligente" y "Hola, Xiaodi, salga de la carga inteligente".

### Página de configuración

- ① Interruptor de reserva de carga
- ② Tiempo de inicio de carga
- ③ Período de repetición
- ④ Tiempo de espera de carga\*
- ⑤ Configuración

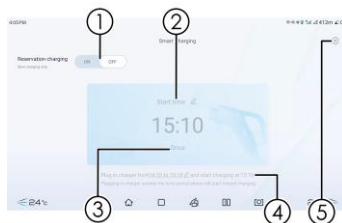

- Al salir de fábrica, la configuración predeterminada del vehículo es cargar inmediatamente, es decir, el interruptor de la reserva de carga está apagado.
- Para realizar la reserva de carga, haga clic en el botón de inicio de la reserva de carga ①, configure la hora de inicio de la carga ② y el período de repetición ③, y haga clic en "OK" para guardar la configuración.
- Después de configurar la reserva, si conecta la pistola de carga o presiona el botón de la fuente de alimentación para apagar el vehículo durante el tiempo de espera de carga ④, el multimedia le recordará el tiempo de inicio de carga, y puede cambiarla para que se cargue inmediatamente como necesario.

- Los usuarios pueden hacer clic en el ícono de carga inteligente ⑤ y apagar el recordatorio de conectar la pistola de carga y el recordatorio de apagado en el "Recordatorio de la Reserva de Carga".

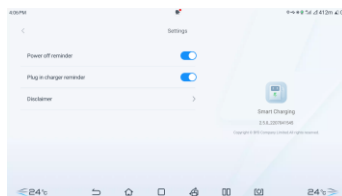

### Consejos

- La interfaz de recordatorio "Cambiar para la carga inmediata" es solo para esta reserva. Si desea cancelar todas las reservas, apague el interruptor de la reserva de carga en la interfaz de configuración.
- La función de carga inteligente es solo para los postes de carga de CA distribuidos por BYD. Si es necesario aplicarla en las instalaciones de carga públicas, asegúrese de que las instalaciones puedan admitir las citas en el vehículo.
- Cuando la energía de la batería es demasiado baja, el vehículo se cargará a una energía mínima antes de ingresar a la reserva. En la carga a una energía mínima, el multimedia aún recordará el apagado y la conexión de la pistola de carga, y mostrará los consejos correspondientes debajo del medidor.
- Cuando se conecta la pistola de carga de CC\*, la configuración de reserva no será válida y el vehículo entrará en carga inmediata.



### ⚠ Atención

- La función de carga inteligente (incluida la carga reservada) se refiere únicamente a la investigación y desarrollo del equipo de carga lenta CA distribuido por BYD. Cuando el propietario utiliza el equipo de carga lenta de CA no certificado por BYD, se debe desactivar esta función. De lo contrario, es posible que no pueda realizar la reserva de carga debido a que el equipo de carga no responde o cargue de inmediato, causando la energía de batería insuficiente o la pérdida de energía en el vehículo.

## Función de control del bloqueo eléctrico en el puerto de carga

Para evitar que la pistola de carga sea robada, en el proceso de carga y descarga eléctrica del presente vehículo, su puerto de carga tiene función de antirrobo. Esta función está en estado "activado" por defecto, si desea activar la función de antirrobo, el usuario puede entrar en la interfaz de configuración mediante Multimedia  → Nueva energía, y luego seleccionar "Activar" para activar la función de antirrobo.

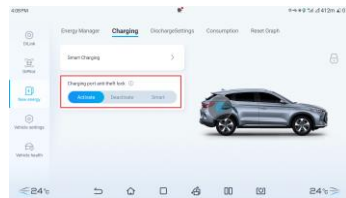

- Bajo el modo "activado/inteligente", en el proceso de carga, el usuario puede desbloquear y quitar la pistola de carga mediante los modos siguientes:
  - Presione el botón de desbloqueo de la llave inteligente para el desbloqueo cuando se está cargando en la marcha "OFF".
  - Presione el microinterruptor al lado de la manija exterior de la puerta del conductor para realizar el desbloqueo;
  - Presione la cerradura de control centralizado en la ventana interna de la puerta del conductor para realizar el desbloqueo.
  - Si el vehículo está completamente cargado, la pistola de carga se desbloqueará automáticamente (solo en el modo "inteligente").

Número	Estado de configuración del "modo de funcionamiento antirrobo del bloqueo eléctrico"	Estado de cerradura antirrobo de cuatro puertas de vehículo	Si el vehículo está completamente cargado	Si se puede retirar la pistola de carga
1	Habilitado	Bloqueo	/	Imposible
2	Habilitado	Encender	/	Posible
3	Deshabilitado	Bloqueo	/	Posible
4	Deshabilitado	Encender	/	Posible
5	Inteligente	Bloqueo	El vehículo está completamente cargado	Posible
			El vehículo no está completamente cargado	Imposible
6	Inteligente	Encender	/	Posible

- Como se muestra en el formulario anterior, si el vehículo se encuentra en estado 2/3/4/6, además de dicha operación de desbloqueo, el usuario puede presionar el botón de la pistola de carga para desbloquear y quitar la pistola, pero esta operación puede afectar la vida útil del puerto de carga o la pistola de carga, es una operación de emergencia, no se recomienda realizar esta operación con frecuencia.

<b>⚠ Atención</b>	
■	Después de desbloquear la pistola de carga, la pistola se podrá retirar en 2 min y el bloqueo eléctrico se cerrará nuevamente después de 2 min.
■	Después de la carga completa en el estado bloqueado del vehículo, el bloqueo eléctrico se liberará automáticamente en el modo "Desactivado", y debe liberarse manualmente según el método antes mencionado en el modo "Activado".

<b>❓ Consejos</b>	
■	Si las funciones anteriores son anormales o no son válidas, se recomienda ponerse en contacto con el distribuidor autorizado por BYD.

### Desbloqueo en emergencia

- Cuando aparece falla en la cerradura eléctrica y no se puede quitar la pistola de carga, se puede intentar quitar la pistola de carga mediante el desbloqueo manual en emergencia.
- En caso de falla del actuador falla o baja tensión de la batería de hierro de arranque, cuando no se puede abrir la tapa del puerto de carga, podrá intentar abrir la tapa del puerto de carga mediante desbloqueo manual de emergencia.

#### Cable del bloqueo eléctrico de la pistola de carga

1. Abra la tapa del maletero y la cubierta del panel de protección derecho interior del maletero, para ver la hebilla roja.
2. Empuje la hebilla hacia afuera para desbloquear la pistola de carga.
3. Después de desbloquear, recupere la hebilla del cable.

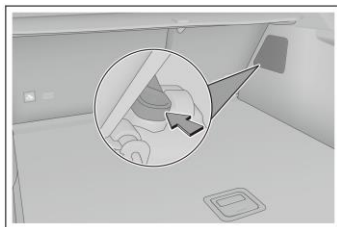

### Desbloqueo de emergencia de la tapa del puerto de carga

1. Retire el panel de protección desde el interior del maletero.
2. Mueva manualmente hacia abajo el botón del actuador.
3. Presione la tapa del puerto de carga.

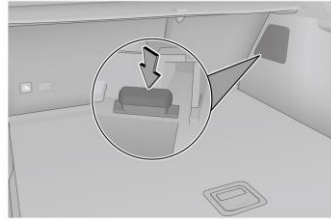

#### Consejos

- Si las funciones anteriores son anormales o no son válidas, se recomienda ponerse en contacto con el distribuidor autorizado por BYD.

### Función de equilibrio de energía

- Este vehículo tiene una función de equilibrio de energía cuando circula en modo dual, que reserva la energía para una aceleración rápida y otras condiciones de trabajo. Cuando el vehículo funciona en condiciones de trabajo más estables, el SOC fluctuará cerca del punto de equilibrio.
- El controlador del vehículo completo tiene una función de memoria, que memorizará el punto de equilibrio de energía ajustada la última vez.

#### Consejos

- Después de arrancar el motor, cuando el vehículo circula relativamente estable a una velocidad determinada, una parte del par producido por el motor impulsará el generador para generar electricidad y cargar la batería de energía.
- Si la diferencia entre el SOC actual y el punto de equilibrio de energía es grande, el tiempo de equilibrio puede ser mayor.
- El rango de ajuste del punto objetivo SOC varía según las diferentes configuraciones del vehículo, y se referirá al vehículo real.

### Configuración de equilibrio de energía

- La energía restante (SOC) de la batería de energía es el estado de energía que el usuario espera que el vehículo alcance durante la circulación. El usuario puede configurarlo deslizando hacia abajo la barra de estado en la parte superior de multimedia para abrir la interfaz de "Conveniencia" o puede configurarlo en la interfaz de configuración de "SOC" a través de Multimedia → Nueva energía.
- El punto de equilibrio de SOC es el objetivo de energía mantenida de la batería.
  - Si el destino es conveniente para la carga, se recomienda bajar el punto de equilibrio de SOC para aprovechar al máximo la energía eléctrica almacenada para propulsar el vehículo y ahorrar el consumo de combustible.

- Si el destino no es conveniente para la carga, se recomienda aumentar el punto de equilibrio para mantener la energía del vehículo y mejorar la experiencia del vehículo.
- Para garantizar la experiencia de manejo y viaje, el vehículo ajustará automáticamente el punto de equilibrio de SOC según la altitud y la temperatura ambiente, etc.
- Prioridad de gestión de energía del vehículo asociada con la retención de energía inteligente/obligatoria
  - Retención de energía inteligente: Priorice el ahorro de combustible y tenga en cuenta la demanda de retención de energía.
  - Retención de energía obligatoria: Priorice la retención de energía, y SOC está lo más cerca posible del valor establecido.

### Configuración de intensidad de retroalimentación de energía

Hay dos modos de retroalimentación de energía, estándar y mayor. De acuerdo con los hábitos de manejo, los usuarios pueden ingresar a la interfaz de configuración de "Intensidad de retroalimentación de energía" a través de Multimedia  → Nueva energía para configurarla.

- Si el usuario no lo ajusta, se mantendrá el valor objetivo predeterminado de fábrica.
- Con la función de memoria, después de la configuración, el valor ajustado será predeterminado cada vez que se energiza.

### Función de generación de energía en el sitio

Al estacionar, cuando el SOC es inferior a una cierta energía, el motor accionará el generador para cargar la batería de energía. Durante la generación de electricidad, la velocidad del motor es diferente a la velocidad de ralentí normal, lo que es un fenómeno normal. Hasta que el SOC sea superior a una cierta energía, saldrá de la generación de energía en el sitio.

#### Consejos

- Al generar electricidad en el sitio, debido al consumo de los electrodomésticos, el instrumento muestra que la potencia de generación es ligeramente menor.

### Función de memoria de patrón

1. Cuando el SOC del vehículo es alto, el vehículo cambiará automáticamente al modo EV al energizarse. Se recomienda utilizar el modo EV primero.
2. Cuando el SOC del vehículo es moderado, el vehículo recordará su último modo de manejo cuando se energiza; después de la energización, el conductor puede seleccionar manualmente el modo requerido a través del interruptor de modo.

## Función de generación de electricidad con el acelerador pisado

- Cuando el vehículo está en la marcha P y el modo HEV, y el SOC es inferior a un cierto valor, pise el pedal del acelerador para activar la función de generación de electricidad. Se puede lograr una potencia diferente de generación controlando la apertura del acelerador.

### Consejos

- Al generar electricidad en el sitio, debido al consumo de los electrodomésticos, el instrumento muestra que la potencia de generación es ligeramente menor.

## Instrucciones de descarga\*

- El vehículo tiene la función de descarga externa\*. La función de descarga externa es la descarga del vehículo a la carga (VTOL).

### Advertencia

- Está estrictamente prohibido tocar los terminales metálicos de la regleta de descarga y el puerto de carga del vehículo durante la descarga.
- En caso de anomalías como olor anormal, humo, etc. durante la descarga, deje de usarlo inmediatamente. La advertencia de seguridad de descarga se ve en [Advertencia de seguridad de carga](#).
- Cuando no lo utiliza, almacene el producto en un lugar fresco y seco.
- No coloque el dispositivo en el maletero, debajo de la parte delantera del vehículo o cerca de los neumáticos durante la descarga, para evitar que el vehículo aplaste el dispositivo, la caída y que las personas lo pisten.
- Está prohibido caerse, y está estrictamente prohibido mover el dispositivo tirando del cable directamente.
- Está estrictamente prohibido utilizar el dispositivo de descarga cuando la pistola de descarga, el cable y la regleta están desgastados, la capa de aislamiento está rota o existe cualquier otro daño.

### Atención

- Las precauciones de uso del dispositivo de conexión de descarga se ven en [Precauciones de carga](#).
- Antes de la descarga eléctrica de VTOL, asegúrese de que las cargas se encuentren en el estado apagado.
- Cuando el vehículo se usa para descarga externa, el motor arrancará cuando la energía del vehículo es baja. Tenga cuidado de no usarlo en un espacio cerrado o cerca de materiales inflamables y explosivos.

### Consejos

- El vehículo de descarga se debe utilizar esta función cuando el SOC es relativamente alto siempre cuando sea posible.
- Cuando se mantiene la conexión con el dispositivo de conexión VTOL en la posición "APAGADO" sin la salida, el consumo de potencia estático del vehículo completo aumentará, se recomienda que el usuario quite la pistola de descarga eléctrica / pistola de carga cuando no utiliza el equipo.

## Método de descarga externa del vehículo VTOL\*

### 1. Descripción del equipo:

- Dispositivo de conexión de descarga de enchufes del vehículo a la carga (VTOL): este dispositivo está compuesta por la pistola de descarga, enchufes, cables y cubierta protectora de la pistola de descarga.

### Normas europeas

En el estado de normas europeas, el dispositivo de VTOL se muestra en la figura.



### Norma china\*

En el estado de normas china\*, el dispositivo de VTOL se muestra en la figura.

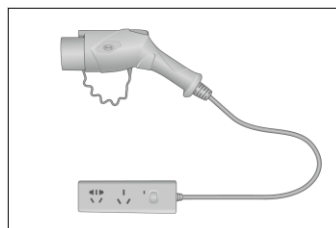

### 2. Guía de operación de conexión de descarga

- Antes de la descarga eléctrica, el vehículo se encuentra en el estado de desactivación del antirrobo.
- Abrir la tapa del puerto cargador y la cubierta protectora del puerto:
  - Consulte la [carga de CA portátil](#), para abrir la tapa del puerto cargador y la cubierta protectora del puerto.

- Inspección antes de la descarga eléctrica:
  - Asegúrese de que el dispositivo de conexión de VTOL no tenga condiciones anormales como rotura de la carcasa, desgaste del cable, óxido del enchufe o materias extrañas.
  - Asegúrese de que no haya agua u objeto extraño dentro del puerto de carga, y que los terminales metálicos no tienen daños o influencias causados por oxidación o corrosión; Si aparecen dichas situaciones, está prohibida la descarga, de lo contrario, se puede causar cortocircuito o descarga eléctrica, provocando la lesión personal.
- Conexión del dispositivo de conexión de descarga eléctrica:
  - Conecte la pistola de descarga de VTOL al puerto de carga de manera confiable.
- Inicio de descarga eléctrica:
  - Después de presionar por unos segundos el botón de interruptor ubicado en el tomacorriente de descarga, si la luz indicadora de tomacorriente mantiene encendido (rojo), se indica que se puede usar el tomacorriente.
  - Después de conectar el dispositivo de descarga eléctrica, el vehículo empieza a descargar la energía eléctrica, el instrumento del vehículo visualiza la información de descarga eléctrica.

### Normas europeas

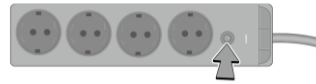

### Norma china \*

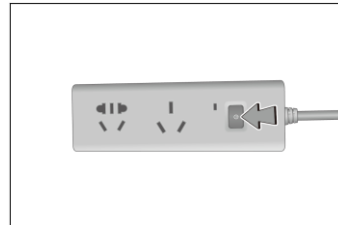

## 3. Guía de operación de configuración de la duración de descarga

- Una vez que el vehículo esté conectado a la pistola de descarga, la función de descarga externa se activará automáticamente. Al mismo tiempo, se puede observar que el temporizador de cuenta atrás está activado en el instrumento y la pantalla multimedia. El tiempo de descarga único predeterminado de la función activada en el multimedia es de 5 horas.
- El usuario puede ingresar a la interfaz de configuración de "descarga externa (VTOL)" a través de Multimedia  → Nueva energía → Configuración de descarga.
  - Una vez que el vehículo está conectado a la pistola de descarga, pulse el botón "Descarga externa (VTOL)" para activar o desactivar la función.

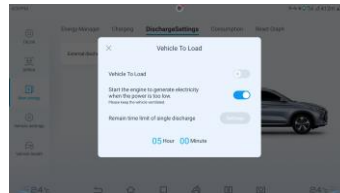

- Cuando la fuente de alimentación del vehículo se descarga al estado de energía baja en la posición "OFF", si es necesario encender el motor para continuar la descarga, podrá pulsar el botón "Arrancar el motor para generar energía cuando la energía de batería está demasiado baja" para la configuración.

**Consejos**

- Si la fuente de alimentación del vehículo se descarga al estado de energía baja en la posición "ON" o en la posición "OK", el vehículo arrancará automáticamente el motor para generar electricidad, y no es necesario configurarlo.

- Pulse el botón "Configuración" en el multimedia para ingresar a la interfaz de configuración de la duración de descarga, y se podrá configurar la duración requerida de descarga.

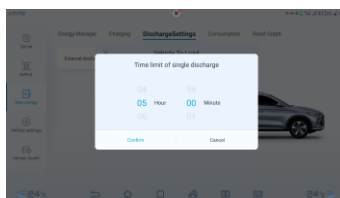

**Atención**

- La función de descarga no se podrá activar si la pistola de descarga no está conectada. Al pulsar el botón "Descarga externa (VTOL)", el botón se iluminará durante un tiempo y luego se volverá gris. Esto es un fenómeno normal.
- Si la energía del vehículo es demasiado baja cuando se activa la función de descarga, y el motor no puede arrancar para la generación de energía, o la duración de descarga establecida es demasiado larga, no se puede garantizar que el vehículo se descargue de acuerdo con la duración establecida, y la función de descarga externa se apagará con anticipación. Esto es un fenómeno normal.

#### 4. Guía de operación de detención de la descarga eléctrica

- Finalización de la descarga eléctrica:
  - Presione el interruptor en la toma de corriente de descarga.
  - En caso de emergencia, puede ir directamente al siguiente paso (no se recomienda).
- Desconecte el dispositivo de conexión de descarga eléctrica:
  - Presione el botón mecánico de la pistola de descarga para sacar la pistola de descarga del puerto de carga.
- Cierre la tapa protectora de bloqueo del puerto de carga y la cubierta del puerto de carga (refiérase a la [carga CA portátil doméstica](#)).
- Ordenación del equipo:
  - Después de cumplir la descarga eléctrica, coloque el dispositivo de descarga eléctrica en la caja de almacenamiento del maletero o en el bolsillo de red.



## Batería de potencia

- Una de las principales fuentes de energía de este vehículo es la batería de energía, que está por debajo del piso y puede cargarse repetidamente varias veces. Las principales formas de cargar la batería de energía a través de una fuente de alimentación externa son: la carga portátil doméstica, la carga con postes de carga de CA y la carga con postes de carga de CC\*. La batería de energía también se puede cargar a través del electromotor cuando el vehículo está frenando, deslizado o el motor está encendido.

### ⚠ Atención

- La batería de alimentación se encuentra en la parte inferior de la carrocería, en caso de carretera empinada, conduzca con prudencia.

### ℹ Consejos

- La línea de alta tensión estará conectada cuando el vehículo esté en la marcha ON.
- En el caso de un vehículo nuevo con una batería de energía normal, el kilometraje con energía eléctrica pura aumentará o disminuirá debido a las diferencias en los hábitos de manejo, las condiciones de carreteras, la temperatura y si el equipo eléctrico está encendido.
- Para prolongar la vida útil de la batería y garantizar la seguridad de la batería, el sistema de batería cambiará al modo de carga lenta cuando se cargue a un alto nivel de batería, y el tiempo de carga puede prolongarse.
- Debido a las características químicas de la batería, la capacidad de la batería de un vehículo que se ha utilizado durante un período de tiempo se deteriorará naturalmente y se reducirá su kilometraje con energía eléctrica pura. Cuando descubra que se ha reducido el kilometraje con energía eléctrica pura de su vehículo, podrá ir al taller de servicio autorizado por BYD Auto para la inspección. Por medio de la inspección del taller, se puede confirmar si la reducción del kilometraje con energía eléctrica pura es una atenuación normal.

## Mantenimiento de la batería de alimentación

- Cargue la batería de energía periódicamente con el cargador de CA (se recomienda una carga completa al menos una vez a la semana), para mantener la condición óptima de la batería de energía;
- Cuando el vehículo no se usa durante más de 7 días, para prolongar su vida útil, se recomienda que mantenga la energía de la batería dentro del rango SOC de 40%~60%. Cuando no esté en uso durante más de 3 meses, debe cargarse al 100 % y luego descargarse al SOC 40 %~60 %, de modo a evitar la degradación del desempeño de la batería o incluso daños.

### Función de calentamiento a baja temperatura de la batería de energía

- Cuando la temperatura exterior es baja, el sistema de calentamiento de la batería de energía arrancará para calentar la batería, aumentando la velocidad de carga a baja temperatura y garantizando la potencia y la autonomía.

#### Consejos

- El rango de temperatura de trabajo normal de la batería de energía es de -35 a 60°C.
- Cuando la temperatura de trabajo de la batería de energía es demasiado alta o baja, el tiempo de carga puede prolongarse.

#### Atención

- En caso de falla de la batería de energía, se le recomienda ponerse en contacto con un taller de servicio autorizado por BYD Auto.

#### Advertencia

- El personal no profesional no puede abrir el paquete de batería de energía. Las unidades o las personas deberán asumir las responsabilidades correspondientes por la contaminación ambiental o los accidentes de seguridad causados por el desmontaje o desensamblaje no autorizado de la batería.

### Reciclaje de la batería de energía

Le recomendamos que siga los siguientes procedimientos, cuando el vehículo de nueva energía cumpla con los requisitos de abandono:

1. Devuelva el vehículo al punto de servicio de reciclaje de BYD, BYD realizará evaluación de valor residual de la batería de energía.
2. El vehículo evaluado se envía a la empresa de reciclaje y desmantelamiento de vehículos al final de su vida útil para desmantelar la batería de energía.
3. Transfiera la batería de energía vieja desmontada por el mecanismo de desmontaje y reciclaje de vehículo al punto de servicio de reciclaje, el punto de servicio de reciclaje recomprará la batería de energía.

#### Advertencia

- El propietario de las energías nuevas tiene responsabilidades y obligaciones para transferir la batería de energía residual y usada al punto de servicios de recuperación. Las baterías de energía residual trasladadas a otras entidades o individuos sin un perno, el desmontaje o la descomposición independientes de batería de energía, la contaminación ambiental y accidente de seguridad como una consecuencia, se debe asumir las responsabilidades correspondientes.

## Batería de hierro de arranque

- La batería acumuladora usada en el presente vehículo es la batería de fosfato de hierro y litio inventada y desarrollada independientemente por BYD, en breve, batería de hierro de arranque. La batería de hierro de arranque tiene la función de carga inteligente, es decir, cuando la batería de energía tiene energía suficiente, la batería de energía del vehículo se puede encender automáticamente para cargar la batería de hierro de arranque, prolongando la autonomía de la batería de hierro de arranque.

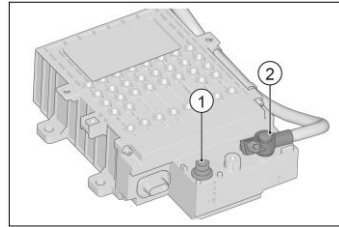

- ① Terminal de polo positivo
- ② Terminal de polo negativo

### Consejos

- Cuando la alimentación está en carga inteligente en "OFF", el vehículo emitirá el sonido normal en "OK", eso pertenece a un fenómeno normal.
- Cuando sale del vehículo, asegúrese de apagar todos los equipos eléctricos y cerrar bien las puertas.

## Función de activación después de la pérdida de energía del vehículo

### Activación por el micro interruptor de la puerta delantera izquierda

- La batería de hierro de arranque tiene la función de activación de batería en reposo. Cuando el vehículo está almacenado durante mucho tiempo, si no se puede realizar la función de búsqueda ni desbloqueo del vehículo con la llave inteligente, la batería de hierro de arranque puede haber entrado en estado de reposo. En este momento, presione el micro interruptor de la manija de la puerta delantera izquierda, la batería de hierro de arranque se activará. El vehículo se puede usar normalmente después de desbloquearse.

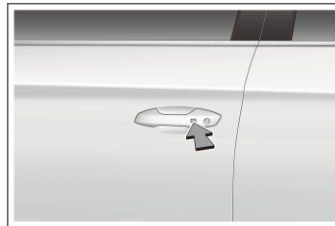

### Activación de encendido en el compartimento delantero:

- Cuando el vehículo no puede activarse ni desbloquearse mediante el micro interruptor de la puerta delantera izquierda, se puede abrir la puerta con una llave mecánica. En este momento, se pueden utilizar una fuente de alimentación de 12 V para arrancar el vehículo a través de dos cables especiales de encendido. En este momento, la batería de hierro de arranque tiene un bajo nivel de batería, y el instrumento puede mostrar que "Nivel insuficiente de batería, el vehículo se desenergizará inmediatamente.", y el vehículo entrará en el estado de reposo nuevamente. Es necesario arrancar inmediatamente el vehículo para la generación de energía y mantener el estado encendido durante más de 15 minutos, para garantizar que la batería de hierro de arranque esté llena de energía.

- La operación de encendido con otras baterías solo se puede realizar por el puerto especial de la caja de distribución del compartimento delantero. El punto de encendido de la caja de distribución del compartimento delantero se muestra en la figura derecha.

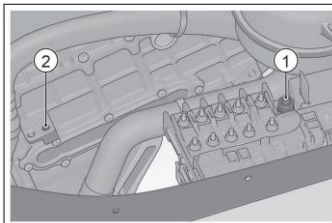

- ① Polo positivo para encendido de la caja de distribución del compartimento delantero
- ② Polo negativo para encendido del control eléctrico

Si las operaciones anteriores no pueden activar ni arrancar el vehículo, póngase en contacto con el taller de servicio oportunamente para el tratamiento.

### **⚠ Atención**

- El espacio de operación de puenteo en la caja de distribución eléctrica del compartimento delantero es limitado, mientras tanto, existe cierto riesgo para la seguridad del circuito. Se recomienda que la operación de puenteo se realice bajo las instrucciones del profesional.

### **⚠ Advertencia**

- Está estrictamente prohibida la ayuda de encendido de otro vehículo con el vehículo fuera de la marcha "OK", de lo contrario, podrá dañar a la batería de hierro de arranque.
- Cuando aparece pérdida de energía en la batería de hierro de arranque y otras situaciones de emergencia de uso anormal y se necesita realizar un puenteo provisional, lea cuidadosamente el contenido sobre esta sección en el manual de usuario y realice la operación de puenteo rigurosamente según las instrucciones.
- El interior de la batería de hierro de arranque abarca módulo de control inteligente. Si no se encuentra en una emergencia, no la desmonte ni rompa sin permiso para evitar el daño de la batería de hierro de arranque.
- Al reemplazar los componentes y antes de reparar y revisar el vehículo completo, desconecte el polo negativo de la batería de hierro de arranque.
- Está estrictamente prohibido limpiar la batería de hierro de arranque con líquido, para evitar la entrada del líquido en la batería.

## **Función de carga inteligente**

- Cuando la batería de hierro de arranque tiene un bajo nivel de batería, se activará la función de carga inteligente para prolongar la autonomía de la batería de hierro de arranque.
- Cuando la batería de energía tiene un bajo nivel de batería, el vehículo puede encender el motor para la generación de energía, para cumplir con la demanda de la función de carga inteligente.
- El presente vehículo tiene la función de carga inteligente, en caso de estacionamiento a largo tiempo, no se necesita desconectar el polo negativo de la batería de hierro arranque.

**⚠ Atención**

- Cuando la batería de arranque tiene un bajo nivel de batería, se activará la función de carga inteligente, causando que el instrumento muestre SOC de la batería de energía o la reducción de la autonomía eléctrica pura, lo que es normal.
- Una vez bloqueado el vehículo, cuando la batería de energía tiene un bajo nivel de batería y se activará la función de generación con el motor, se consumirá un poco combustible y se escaparán pocos gases de escape.

### Período de rodaje

- Si es difícil arrancar el conjunto eléctrico o el conjunto eléctrico siempre deja de funcionar, se debe verificar el vehículo inmediatamente.
- Si el conjunto de energía tiene sonido anormal, debe estacionar el vehículo para la inspección.
- Si el conjunto de energía tiene fuga grave de líquido refrigerante y lubricante, debe estacionar el vehículo para la inspección.
- El ensamblaje de potencia requiere del corriendo, se recomienda que realice el corriendo de los primeros 2000km bajo el modo de ECO. La conducción estable, evitando la conducción a alta velocidad, y el cumplimiento de los siguientes puntos principales, pueden prolongar eficientemente la vida útil del vehículo:
  - Durante el arranque y la conducción, evite pisar el pedal del acelerador hasta el fondo.
  - Evite que el vehículo recorra en sobrevelocidad durante el uso.
  - Debe evitar el freno de emergencia, dentro de los primeros 300km.
  - No conduzca en alta o baja velocidad de manera prolongada en una sola velocidad.
  - La proporción de HEV durante el período de rodaje no es inferior al 50%.

### Remolque y arrastre

- El presente vehículo está diseñado principalmente para transportar a los pasajeros, para la seguridad suya y de los demás, no permita la sobrecarga o el remolque.
- El arrastre y remolque generarán efectos adversos en el manejo, rendimiento, freno, durabilidad, conducción económica, consumo de combustible y otros aspectos.

### Combustible

#### Selección de combustible

- La elección correcta del combustible es la base para desempeñar completamente el rendimiento del motor, así como la clave para controlar las emisiones y proteger los componentes relacionados.
- Use gasolina sin plomo de No. 92 o grado superior.

**⚠ Atención**

- No use gasolina con plomo. El uso de gasolina con plomo hará que falle el convertidor catalítico de tres vías y que el dispositivo de control de contaminación causada por emisiones no funcione correctamente, también aumentará los costos de mantenimiento.
- El daño del motor o las emisiones excesivas causadas por el uso de combustible inadecuado no están cubiertos por la garantía.
- El uso de gasolina de bajo grado o mala calidad reducirá la vida útil del motor.

**Añadir el combustible.**

1. La tapa del puerto de llenado de combustible se encuentra en el lado izquierdo del vehículo. Estacione el vehículo con este lado cerca de la bomba de combustible de la gasolinera.

2. Cuando el vehículo esté desbloqueado, presione la tapa del puerto de llenado de combustible y la tapa del puerto de llenado de combustible se abrirá automáticamente en un cierto ángulo.



3. Abra la tapa del puerto de llenado de combustible, y gire en sentido antihorario para quitar la tapa del tanque de combustible. Es posible que escuche un sonido "siseo" debido a la liberación de presión en el tanque de combustible.

- La tapa del tanque de combustible está conectada a la tapa del puerto de llenado de combustible con una cadena, para evitar perder accidentalmente la tapa del tanque de combustible. Al repostar combustible, coloque la tapa del tanque de combustible en el soporte de la tapa del puerto de llenado de combustible.

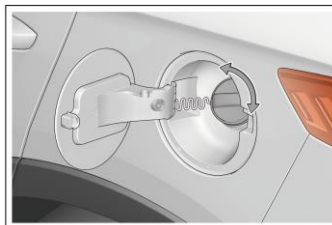

4. Una vez finalizado el llenado de combustible, apriete la tapa del tanque de combustible en sentido horario y cierre la tapa del puerto de llenado de combustible.

**📌 Consejos**

La gasolina es fácil de quemar y explotar. Al repostar combustible, preste atención a los siguientes:

- Apague el motor y manténgalo alejado de las fuentes de calor, chispas y llamas abiertas.

### Consejos (continuación)

- Se recomienda agregar combustible al aire libre.
- Limpie el combustible derramado inmediatamente.
- Al repostar combustible, está prohibido fumar para evitar chispas o llamas abiertas. Las llamas abiertas pueden causar combustión fácilmente.
- Al abrir la tapa del tanque de combustible, no retire la tapa inmediatamente. En climas cálidos, si se quita repentinamente la tapa del tanque de combustible, el combustible a presión saldrá por el puerto de llenado y causará lesiones personales.
- Después de que la pistola de combustible se corte automáticamente, deje de repostar combustible. No llene demasiado el tanque de combustible, debe reservar el espacio para la expansión causada por el cambio de la temperatura del combustible.
- Después de completar el repostaje de combustible, compruebe si la tapa del tanque de combustible está apretada y si la tapa del puerto de llenado de combustible está bien cerrada.

### Cómo ahorrar combustible y prolongar la vida útil del vehículo

- Ahorrar combustible es simple y fácil, lo que también ayuda a extender la vida útil del vehículo. A continuación, se muestran los puntos clave de ahorrar combustible y costos de reparación:
  - La conducción en velocidad uniforme puede ayudar a ahorrar combustible. La aceleración brusca, el giro brusco y el freno brusco consumirán más combustible.
  - Según el estado de tránsito, se debe mantener la velocidad uniforme siempre cuando sea posible. Cada desaceleración o aceleración del vehículo consumirá combustible adicional.
  - En condiciones de manejo adecuadas, el uso del control de crucero puede ahorrar combustible.
  - El encendido del aire acondicionado puede aumentar la carga del motor, lo que consume más combustible. Apague el acondicionador de aire para reducir el consumo de combustible. Cuando la temperatura atmosférica del exterior del vehículo es adecuada, se debe utilizar el modo de bucle externo para la ventilación.
  - Mantenga una presión atmosférica adecuada en los neumáticos. La presión barométrica insuficiente en los neumáticos causará el desgaste de los neumáticos y el desperdicio de combustible.
  - Evite cargar los objetos pesados innecesarios sobre el vehículo. El peso excesivo aumentará la carga en el motor y causará mucho consumo de combustible.
  - Cuando el motor esté en frío, no funcione a alta velocidad ni circule a alta velocidad inmediatamente después de arrancar para evitar daños en el motor.
  - Evitación de aceleración y deceleración continua. Una forma de manejo de circulación incontinua desperdiciará combustible.
  - Evite un estacionamiento o un frenado innecesario. Mantenga una velocidad estable, conduzca coordinando con los semáforos, se puede reducir al mínimo el número de estacionamientos; o utilice las avenidas sin semáforos para la conducción, la permanencia de una distancia adecuada con los vehículos delanteros para evitar el freno de emergencia, estas medidas pueden reducir el desgaste del freno.



- Trate de evitar los caminos con muchos tráficos o con atasco de tráfico.
- No ponga el pie en el pedal de freno, lo que provocará un desgaste prematuro, sobrecalentamiento y consumo grande de combustible.
- Mantenga una velocidad adecuada en la autopista. Más alta la velocidad del vehículo, más combustible. La permanencia de la velocidad del vehículo dentro del rango de velocidad económico puede ahorrar combustible.
- Las ruedas delanteras deben permanecerse en un posicionamiento adecuado. Evite colisionar en los bordillos, conduzca de forma lenta en pavimentos empinados. El posicionamiento impreciso de las ruedas delanteras no sólo puede causar el desgaste demasiado rápido de los neumáticos, sino también causa el aumento de carga del motor, y el aumento del consumo de combustible.
- Mantenga limpio el chasis del vehículo, no debe existir lodo u otros escombros. Eso no sólo puede reducir el peso de la carrocería, sino también puede evitar la corrosión.
- Ajuste el vehículo y manténgalo en las mejores condiciones de trabajo. El filtro de aire sucio; el depósito excesivo de carbón en las bujías; el aceite y aceite lubricante sucios, deteriorados o viscosos; el freno mal ajustado etc., afectarán al rendimiento del motor y desperdiciarán el combustible. Para mantener una larga vida útil de todos los componentes y reducir los costos operativos, se requiere un mantenimiento regular. Si a menudo circula en condiciones difíciles, acorte el intervalo de mantenimiento.

#### Consejos

- Durante la conducción del vehículo, se prohíbe el deslizamiento en marcha N.

#### Transporte de maletas

- El presente vehículo está equipado con varios espacios de almacenamiento convenientes, en que puede colocar los objetos de forma conveniente.
- La guantera, la caja de almacenamiento de la puerta y la bolsa de documentos en el respaldo del asiento están diseñados para almacenar los objetos pequeños y ligeros, el maletero se utiliza para almacenar los objetos relativamente grandes y pesados.
- Si se ha transportado excesivos equipajes o los transportado de forma inadecuada, es posible afectar la operatividad, la estabilidad y la operación normal del vehículo, y reducir la seguridad del vehículo.
- Al cargar equipajes, el peso total del cuerpo propio del vehículo, de todos los ocupantes y de los equipajes no debe exceder el peso máximo admisible.
- Por lo tanto, hace falta leer el contenido en las siguientes páginas, antes de transportar las maletas.

<b>⚠ Advertencia</b>	
■	La sobrecarga y la carga inadecuada afectarán la manipulabilidad y la estabilidad del vehículo, y pueden causar accidente de colisión.
■	Observe las normas sobre límite de carga y otras normas de carga en el presente manual.
■	No lleve los objetos fuertemente magnéticos encima para evitar interferir el funcionamiento normal del vehículo.

### Carga de objetos en el área de ocupantes

- Se debe colocar bien o fijar todos los objetos que pueden lanzarse hacia el interior lesionando a los ocupantes durante la colisión.
- Se debe asegurar que los objetos colocados sobre el piso del lado trasero de asientos de fila delantera no se rueden por debajo de los asientos con el fin de evitar afectar la capacidad de operación del pedal o el ajuste normal del asiento por parte del conductor. No apile las mercancías en una altura por encima del respaldo del asiento de fila delantera.
- Durante la conducción, asegúrese de que la guantera se permanezca cerrada. Si la guantera se encuentra en un estado abierto, en caso de colisión o parada en emergencia, las rodillas de los ocupantes pueden lesionarse.

<b>❓ Consejos</b>	
■	No apile demasiados juguetes para niños en el vehículo, aunque eso facilita que los niños se diviertan, quedará riesgos ocultos a la seguridad, especialmente cuando aparece freno de emergencia o colisión, estos juguetes no sólo afectan la seguridad de conducción, sino también pueden causar lesión a los niños.

### Llevar equipaje en el maletero

- Coloque los equipajes de forma uniforme en la cubierta del maletero, coloque el equipaje más pesado en el fondo y colóquelo en una posición más delantera como sea posible.
- Utilice la cuerda o la cadena para fijar los objetos para que no muevan en el proceso de conducción. No deje que los objetos apilados estén más altos que el respaldo del asiento.
- Si los grandes objetos cargados impiden el cierre de la tapa del maletero, los gases de escape entrarán en el área de pasajeros. Para evitar la intoxicación por monóxido de carbono, consulte las instrucciones pertinentes sobre el [riesgo de intoxicación por monóxido de carbono](#) en este manual.

## Portaequipajes del techo

- Para montar el portaequipajes del techo, lea y observe las instrucciones del fabricante.

### Atención

- El portaequipajes de techo del vehículo es una parte decorativa externa, no se permite la carga de bienes ni equipajes.

## Peligro de envenenamiento por monóxido de carbono

- Los gases de escape del motor contienen gas de monóxido de carbono. Si mantiene correctamente el vehículo, en una circulación normal, el monóxido de carbono no ingresará al vehículo.
- En las situaciones siguientes, compruebe si el sistema de escape tiene fugas:
  - El sonido de escape es anormal.
  - El vehículo ha experimentado un accidente que puede dañar la parte inferior del vehículo.

### Advertencia

- El gas de monóxido de carbono es tóxico. La inhalación del gas puede causar pérdida de conciencia e incluso poner en peligro la vida. Evite todos los ambientes cerrados y actividades que pueden causar envenenamiento por monóxido de carbono.
- El gas de monóxido de carbono de alta concentración se concentrará rápidamente en áreas cerradas, como en un garaje. Así que, no inicie el motor cuando la puerta del garaje esté cerrada. Incluso si la puerta del garaje está abierta, el tiempo de funcionamiento del motor debe controlarse dentro del tiempo que el vehículo puede salir del garaje.
- Cuando se abre la puerta del maletero, el flujo de aire llevará los gases de escape al vehículo, creando un ambiente peligroso. Si debe arrancar el vehículo con la puerta del maletero abierto, debe abrir todas las ventanas y ajustar el sistema de control del ambiente de aire en el vehículo de acuerdo con los consejos siguientes:
  - Seleccione el modo de "circulación externa".
  - Seleccione el modo de "soplado de cara y pie".
  - La velocidad del ventilador se establece a "alta velocidad".

## Vadeo del vehículo

- Antes de entrar en un tramo con agua acumulada, debe identificar la profundidad del agua, el agua no debe exceder la altura del borde inferior de la carrocería.
- Si es necesario circular por el agua, apague el aire acondicionado antes de arrancar el vehículo, ponga la palanca de cambios en la posición de baja velocidad, y luego, pise ligeramente el pedal del acelerador sin aflojarlo, de lo contrario, provocará una contrapresión de escape y el agua será absorbida por el motor, causando daños graves en el motor. Pise ligeramente el pedal del acelerador para pasar por la sección de agua acumulada a una velocidad constante y lenta.
- Nunca detenga el vehículo en el agua, ni marche atrás y apague el motor en el agua.
- Después de vadear y pasar el área con depósito de agua con éxito, asegúrese de pisar el pedal del freno ligeramente varias veces para evaporar el agua sobre el disco de freno, con el fin de recuperar el rendimiento de freno normal lo antes posible.
- Es posible que se moja el freno cuando conduce el vehículo por el agua profunda, conduzca cuidadosamente.



### Advertencia

- Si hay agua o lodo en el sistema de freno, puede causar el retraso en la reacción del freno, lo que prolongará la distancia de freno, y causará accidentes.
- Evite el freno de emergencia siempre cuando sea posible después de pasar el tramo con depósito de agua.
- ¡Está prohibida la entrada de agua en el motor! Si el vehículo recorre en el pavimento bajo con acumulación de agua. Tenga en cuenta de evitar la entrada de agua en el motor, de lo contrario, el motor puede sufrir daño grave. Si se causa falla o daño del vehículo como una consecuencia, no estará incluido en la garantía de calidad.
- Después de conducir el vehículo pasando el tramo con depósito de agua, el sistema de transmisión, el sistema de servicio y el sistema eléctrico del vehículo y otros componentes del vehículo pueden sufrir daños graves. Las fallas y los daños consecuentes del vehículo no estarán incluidos en la garantía.

### Influencia debido a la entrada de agua en componentes de voltaje alto:

- Las partes de alto voltaje son dispositivos electrónicos. Cuando el vehículo se ha sido sumergido en agua, no pueden garantizar la evaporación completa de agua de las partes de voltaje alto a través del secado al sol y al aire.
- Después de la entrada de agua en los componentes de alto voltaje, su aislamiento puede ser afectado mucho; mientras tanto, el agua contiene muchas sustancias de conducción eléctrica, y estas sustancias pueden causar el cortocircuito del interior de los componentes de alto voltaje o riesgo de cortocircuito en el sistema de alto voltaje. Bajo esta situación, el rendimiento de seguridad y el rendimiento de uso del vehículo completo pueden ser afectados gravemente.

- El agua en las partes de voltaje alto tendrá un mayor impacto en el nivel de protección del producto, la resistencia a la tensión y otras propiedades, y corre un mayor riesgo de seguridad.

### Prevención de incendios

#### **A fin de prevenir oportuna y efectivamente los incendios del vehículo, tenga en cuenta de las siguientes atenciones en el uso:**

- Se prohíbe almacenar los objetos inflamables y explosivos dentro del vehículo.
  - En el verano caluroso, la temperatura interna del vehículo estacionado por debajo de la luz solar puede alcanzar más de 70°C, si hay encendedor, detergente, perfume y otros objetos inflamables y explosiones dentro del vehículo, es muy fácil causar incendio incluyendo la explosión.
- Después de fumar, asegúrese de que la colilla de cigarrillo esté completamente apagada.
  - El fumar no sólo es nocivo para la salud cuerpo, también puede causar incendio. Es posible causar incendio si la colilla de cigarrillo no está completamente apagada.
- Se recomienda acudir a la tienda de servicios autorizada por BYD para realizar la inspección periódica.
  - También compruebe regularmente las líneas enteras del vehículo, si la conexión de conectores eléctricos y arnés, el aislamiento y las posiciones de fijación son normales. Al encontrar problemas, se deben manejar de manera oportuna.
- Se prohíbe modificar cables eléctricos del vehículo, no se recomienda instalar los componentes eléctricos.
  - La instalación de otros equipos eléctricos (tales como estéreos de potencia grande, luces, etc.) puede causar la carga excesiva de la línea, el arnés puede calentarse fácilmente causando el incendio. La remodelación inadecuada de los aparatos eléctricos y las líneas puede generar la resistencia de contacto, causando el calentamiento anormal y el incendio.
  - Está prohibido usar fusibles que exceden las especificaciones del electrodoméstico o reemplazar el fusible con otros cables metálicos.
- Seleccione una posición correcta de estacionamiento.
  - Cuando el vehículo está estacionado, especialmente en verano, es necesario prestar atención a si existen materiales inflamables debajo del vehículo, como heno, ramas muertas, hojas o pajas. Si existen materiales inflamables debajo del vehículo, es probable que cause un incendio.
  - Durante la circulación, el vehículo también debe tratar de evitar los caminos con montones de materiales inflamables como hojas secas, pajas, maleza, etc., o detenerse a tiempo para comprobar si hay materiales inflamables colgados en la parte inferior del vehículo después de pasar por esos caminos. Durante el estacionamiento, también debe evitar los lugares bajo la luz solar directa siempre cuando sea posible.
- Prepare un extintor ligero en el vehículo siempre, y maneje el método de uso del cual.

- Para garantizar la seguridad del vehículo, debe equipar el vehículo con un extintor, y realizar periódicamente la comprobación y el reemplazo. Al mismo tiempo, conozca cómo usar el extintor, para estar preparado y evitar que esté indefenso en caso de un accidente.
- Durante la reparación o el mantenimiento del vehículo, desconecte el cable de polo negativo de la batería de hierro.
- Si se produce incendio en el vehículo, se debe tomar las medidas efectivas de forma oportuna y en calma para el tratamiento, con el fin de reducir al mínimo las pérdidas.
  - Generalmente, un incendio tiene síntomas tempranos, tales como ruidos y olores anormales en la carrocería, etc. Debe parar el vehículo inmediatamente al encontrar alguna anomalía, apague activamente los fuegos de acuerdo con la situación real.
  - Busque el punto de ignición, en caso de descubrir la emisión de humo en el compartimiento delantero, no abra el capó del compartimiento delantero inmediatamente (es decir eso puede exacerbar la combustión y propagación del incendio dentro de la entrada de una gran cantidad de aire, es que en el compartimiento delantero los objetos inflamables son limitados en el compartimiento delantero, permanecer el estado cerrado del capó del compartimiento delantero puede controlar la combustión lenta del incendio, facilitando el apagado).
  - Marque 119 oportunamente para informar la policía, mientras tanto, marque el teléfono de alarma de la compañía aseguradora en que compró el seguro, y requiere que la compañía aseguradora visite el sitio para el tratamiento.
  - Después de que el equipo de bomberos apague el incendio, solicite el certificado de policía, y requiere que expida las causas del incendio.
- Después de producir un accidente, póngase en contacto con la compañía aseguradora para realizar el tratamiento posterior.

#### Consejos

- Para evitar la pérdida de su vehículo causada por accidentes, se le recomienda comprar un "seguro contra pérdida por combustión espontánea".

## Arranque del vehículo

### Método de arranque correcto del vehículo:

- Aplique sólidamente el freno de estacionamiento.
- Apague todas las luces y accesorios no necesarios.
- Cambie la palanca de cambios a la marcha "P" o "N".
- Lleve encima la llave inteligente válida ①.
- Bajo la situación de pisar el pedal de freno ②, presione el botón de "Arranque / Parada" ③.
- Cuando la luz indicadora "OK" en el instrumento se enciende, significa que vehículo alcanza el estado adecuado para recorrer.

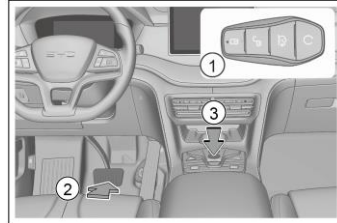

### Situaciones en que el vehículo no puede arrancar:

- En las situaciones siguientes, el vehículo no puede arrancar seguramente:
  - Cuando se presiona el botón de inicio/parada, si la luz de advertencia del sistema de llave inteligente está encendida, el altavoz del vehículo suena y la "Llave no detectada" se muestra en la pantalla de información central en el instrumento combinado, lo que indica que la llave inteligente electrónica no se encuentra en el vehículo, o no puede detectarse por el vehículo debido a las interferencias.
  - Aunque la llave inteligente electrónica esté en el interior del vehículo, sin embargo, está sobre el piso, dentro del portavasos, dentro del maletero o en la guantera derecha, en estas situaciones, también es posible que no se pueda arrancar el vehículo.

### Método de arranque del vehículo de emergencia

- Aplique sólidamente el freno de estacionamiento.
- Apague todas las luces y accesorios no necesarios.
- Coloque la palanca de cambios a la marcha "P" o "N".
- Asegúrese de que el modo de la fuente de alimentación sea "APAGADO". La llave inteligente electrónica está dentro del vehículo;
- Mantenga presionado el botón arranque / parada durante más de 15s para arrancar el vehículo.

### Consejos

- No toque el botón "Arrancar/ Parar" durante la conducción.

## Conducción de un vehículo

- Durante la conducción, la energía se puede recuperar a través del freno regenerativo cuando el vehículo desacelera. Sin embargo, para un uso más eficaz, no acelere ni desacelere el vehículo innecesariamente.
- El usuario puede ingresar a la interfaz de configuración relevante a través de la pantalla táctil multimedia para completar la configuración, y seleccionar el modo de retroalimentación de energía correspondiente de acuerdo con los hábitos de manejo.
  - Normal: Es normal la energía de recuperación del controlador del electromotor cuando se suelta el pedal acelerador, la velocidad de desaceleración del vehículo también es normal.
  - Grande: Es grande la energía de recuperación del controlador del electromotor cuando se suelta el pedal acelerador, la velocidad de desaceleración del vehículo también es grande.
- Los usuarios pueden elegir libremente la intensidad de la retroalimentación de acuerdo con su propia demanda de desaceleración al aflojar el pedal acelerador, experimentar diferentes desaceleraciones y obtener un placer de conducción diferente.
- Una vez configurada la intensidad de retroalimentación de energía, tiene función de memoria. Incluso después de que el vehículo se apague, la próxima vez que se encienda, seguirá manteniendo el modo de recuperación configurado la última vez.

### Consejos

- Evite configurar la resistencia de retroalimentación en el proceso de conducción del vehículo en alta velocidad. De lo contrario, eso puede distraer al conductor causando accidente.
- En modo HEV, el motor debe arrancar y parar automáticamente según las necesidades para cargar la batería u ofrecer una potencia adicional;
- Cuando la energía es poca, la potencia de todo el vehículo es más débil que la del vehículo con una energía alta.

### **Función de Kick-Down**

Durante la circulación, cuando el vehículo está subiendo una pendiente, o necesita acelerar rápidamente, o necesita pisar profundamente el pedal del acelerador, pise hasta el final del pedal del acelerador, la resistencia del pedal aumentará, la función se activará y la revolución del motor aumentará, proporcionando una mayor potencia al vehículo.

### Atención

- Cuanto mayor sea el nivel de energía, mayor será la potencia de descarga de la batería de energía, y el motor funciona normalmente, lo que proporciona una mejor experiencia de aceleración.
- La falla de la batería, la falla del generador, la falla del motor y otras fallas afectan a la salida de potencia de Kick-Down.
- La activación frecuente de la función Kick-Down hará que la potencia del vehículo disminuya rápidamente.



## Inspección de seguridad antes de la conducción

### Exterior del vehículo

- **Neumático:** Verifique la presión del neumático, y verifique cuidadosamente si existe incisión, daño, objeto extraño en la banda de rodadura, si hay anomalía o desgaste excesivo en el neumático. Si hay desgaste excesivo o parcial, se recomienda que visite la tienda de servicios autorizada de BYD lo antes posible para realizar la alineación de cuatro ruedas y las inspecciones pertinentes del vehículo.
- **Tuerca de rueda:** Compruebe que ninguna tuerca esté floja ni se haya perdido.
- **Fuga:** Poco tiempo después del estacionamiento del vehículo, verifique si hay fuga de combustible, aceite de motor, líquido refrigerante u otros líquidos en el fondo del vehículo (las gotas de agua generadas por el uso de acondicionador de aire indican un fenómeno normal).
- **Iluminación:** compruebe que los faros delanteros, las luces de posición, luces intermitentes y otras luces de iluminación funcionen. Verifique la intensidad de la luz de los faros delanteros.

### Interior del vehículo

- **Cinturón de seguridad:** Verifique si las hebillas de cinturones pueden sujetarse sólidamente. Compruebe que el cinturón de seguridad no esté desgastado ni dañado.
- **Instrumento combinado:** En particular, se debe comprobar si la luz indicadora de aviso de mantenimiento, la iluminación del instrumento y el descongelador funcionan de forma normalmente.
- **Freno:** Compruebe que el pedal del freno tenga suficiente espacio de movimiento.

### Interior de la cabina delantera

- **Fusible de respaldo:** Compruebe que haya diversos tipos de fusible, y se debe preparar las especificaciones de diversas cargas eléctricas nominales en la caja de fusibles.
- **Nivel de líquido refrigerante:** Compruebe que el nivel del líquido refrigerante sea correcto.
- **Nivel de líquido de frenado:** Compruebe que el nivel del líquido de frenado sea correcto.
- **Batería de hierro de arranque y cable:** verifique si los terminales están corroídos o flojos, si hay grieta en la carcasa de la batería de hierro de arranque.
- **Tubo de combustible:** Compruebe si hay fugas de aceite y si hay una conexión floja en el tubo.

### Comprobaciones posteriores al arranque del vehículo

- **Instrumento combinado:** Asegúrese de que la luz indicadora de aviso de mantenimiento y el velocímetro funcionen de forma normal.
- **Freno:** En un lugar seguro, asegúrese de que el vehículo no se desvíe a ningún lado durante el frenado.
- **Otros fenómenos anormales:** Verifique si hay partes flojas o fuga, escuche si hay ruido anormal.

### **Preparación antes de la conducción**

- Antes de subir al vehículo, verifique la situación en los alrededores del vehículo.
- Ajuste la posición del asiento, el ángulo del respaldo de asiento, la altura del cojín de asiento y de la cabecera, así mismo el ángulo y altura del volante.
- Ajuste el retrovisor interior y los retrovisores exteriores del vehículo.
- Todas las puertas están completamente cerradas.
- Abroche bien el cinturón de seguridad del asiento.

### **Vehículo del manejo con control remoto\***

### **Función del manejo con control remoto**

Las operaciones específicas del manejo con control remoto se ven en el manual electrónico.

### **Antes del control remoto de conducción**

1. Compruebe los alrededores del vehículo.
2. Asegúrese de que el volante gire sin obstáculos.
3. Verifique que no haya anomalía en el sistema de energía y que la luz de fallo de los instrumentos no está encendida.
4. Baje todos los ocupantes del vehículo.

### **Modo de protección**

Cuando el tablero de instrumentos combinados o multimedia le da la alerta de "Suspensión del uso de control remoto de conducción para asegurar su seguridad", quizás se debe a las condiciones del camino inadecuadas para realizar el control remoto de conducción, o el sistema está protegido contra el sobrecalentamiento. No continúe operando el manejo con control remoto en este momento.

### Arranque de manera remota

- Mantenga presionado el botón "Encendido / apagado" en la llave inteligente para arrancar el vehículo, después del arranque con éxito, las luces intermitentes parpadean 3 veces.
- Después de que el inicio sea exitoso, mantenga presionado el botón de "arranque/parada" en la llave inteligente, el vehículo se apaga y se queda en la marcha "APAGADO", y el intermitente parpadea 2 veces.

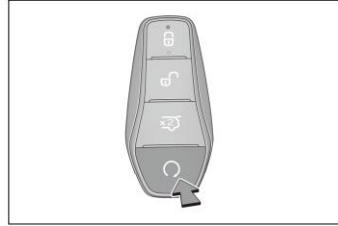

### ⚠ Atención

- El uso de la función del manejo con control remoto debe cumplir con las leyes de tránsito del país donde se encuentra.
- Hace falta asegurarse de que no hay falla en el sistema de potencia, ni dispositivo que obstruya el movimiento del volante, antes del uso.
- Asegúrese de que no hay peatones ni obstáculos alrededor del vehículo durante el uso, y no permite utilizar el control remoto de conducción cuando haya peatones o cuando se encuentre en un camino de condiciones complicadas.
- Los menores y las personas sin licencia de conducir no pueden usar el manejo con control remoto.
- No utilice el control remoto de conducción en un camino con pendientes, nieve, agua o hoyos.
- No realice la operación de control remoto de conducción en el vehículo.
- La compañía de seguros puede no garantizar las consecuencias causadas por una operación que no cumple con los requisitos de este manual.
- No use el manejo con control remoto después de beber alcohol.

## Mecanismo de control de cambio de marchas

Las marchas de la transmisión están marcadas en el panel de cambio de marchas, como se muestra en la figura derecha①.

- Marcha "R": marcha atrás, sólo debe usarse después de la detención completa del vehículo.
- Marcha "N": es la marcha neutra, que se utiliza durante el estacionamiento provisional. No importa la causa, siempre que necesite bajar del vehículo, se necesita cambiar a la marcha de estacionamiento.
- Marcha "D": es la marcha de recorrido, se utiliza esta marcha en el recorrido normal.
- Marcha "P": Marcha de estacionamiento, presione este botón "P" (Figura ②) para realizar el estacionamiento. Al apagar o encender el vehículo, se debe encontrar en esta marcha. Pise el pedal del freno para arrancar el vehículo, así se puede cambiar de la marcha "P" a otras marchas.
- La palanca de marcha regresará a la posición mediana automáticamente al liberarla, luego de lograrse el cambio de marcha.

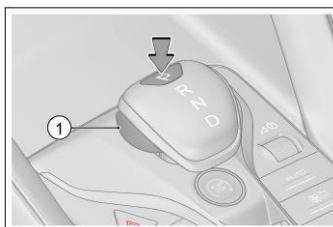
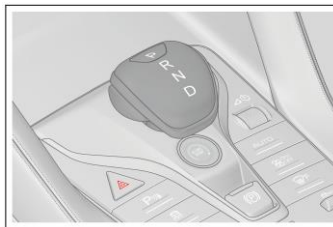

### ⚠ Atención

- Al cambiar de la marcha "P" a la marcha "R", para garantizar la seguridad, primero, pise el pedal de freno y presione el botón "DESbloqueo" ① en la palanca de cambios.
- Al presionar el botón de marcha "P", para evitar dañar la transmisión, asegúrese de presionar el botón de marcha "P" después de la detención completa del vehículo.

### ⚠ Advertencia

- Si el electromotor o motor está apagado, no deje que el vehículo se mueva después de entrar en la marcha "N", con el fin de evitar un accidente causado por insuficiente fuerza de frenado.
- Si el electromotor o motor está funcionando y se ha cambiado a la marcha "R" "D", asegúrese de pisar el pedal de freno para detener el vehículo, es que incluso en la condición operativa de ralentí, la transmisión todavía puede transmitir la energía, el vehículo puede recorrer lentamente hacia adelante.

### **⚠ Advertencia (continua)**

- Si cambia la marcha durante la conducción, no pise el pedal del acelerador para evitar un accidente.
- Durante la conducción del vehículo, no empuje la palanca de cambios a la marcha "R" ni presione el botón de marcha "P" para evitar un accidente.
- No deje que el vehículo baje a lo largo de la rampa en la marcha "N", tampoco se lo permite cuando el electromotor o motor no está en funcionamiento.
- Para evitar el movimiento inadvertido del vehículo, después del estacionamiento completo del vehículo, jale el freno firmemente y presione el botón de marcha "P".

## Estacionamiento electrónico (EPB)

### Freno de estacionamiento electrónico

Para estacionar o salir del vehículo, asegúrese de que el interruptor de estacionamiento electrónico (EPB) esté levantado.



### Levante EPB manualmente

Tire hacia arriba del interruptor de EPB, EPB aplicará una fuerza adecuada de estacionamiento, primero, la luz indicadora en el instrumento parpadeará, después de que la luz indicadora (P) esté constantemente encendida, significa que el interruptor de EPB está levantado.

### **⚠ Atención**

- Si (P) parpadea, significa que la EPB está funcionando, si se encuentra sobre la pendiente, no suelte el pedal del freno para evitar el riesgo de deslizamiento, sólo suelte el pedal del freno cuando la luz (P) se permanece encendida.

### Levantamiento automático de EPB

- Levantamiento automático de apagado
  - Cuando la fuente de alimentación se cambia de "ON" a "OFF", se levantará de forma automática el EPB y se iluminará el indicador (P) en el tablero de instrumentos.
- Levantamiento automático de marcha "P"
  - Cuando la velocidad del vehículo es inferior a 3 km/h y la marcha está en la posición "D"/"R", el EPB se levanta automáticamente al abrir la puerta del lado de conductor principal o pulsar el botón P para entrar en la posición "P".

 <b>Atención</b>	
■	Después de presionar el interruptor EPB, se realiza el apagado al mismo tiempo, el EPB no se levanta automáticamente. Demandas de remolque o empuje usadas en la avería del vehículo.
■	En el proceso, nos e debe soltar el pedal del freno con antelación, especialmente cuando el vehículo está estacionado sobre la pendiente; de lo contrario, puede existir un poco riesgo de deslizamiento.
■	Esta función está diseñada para elevar la seguridad autónoma del vehículo completo, y no se recomienda la dependencia excesiva o el uso frecuente de la cual. Para garantizar la seguridad, asegúrese de cambiar a la marcha P y tirar EPB antes de bajar.

### Liberación manual de EPB

Cuando el vehículo está encendido, y la marcha no está en la posición "P", mantenga pisado el pedal de freno y presione el interruptor de EPB hasta que se apague la luz indicadora del instrumento (P), lo que significa que se ha liberado el estacionamiento electrónico.

 <b>Atención</b>	
■	La marcha "P" corresponde a la marcha de estacionamiento del vehículo, lo que representa que el vehículo está en el estado de estacionamiento estable en este momento, mientras EPB es el dispositivo de estacionamiento principal del vehículo. A fin de asegurar la seguridad de estacionamiento del vehículo, solo puede realizar la operación de la liberación de estacionamiento con el interruptor de EPB en una marcha que no sea "P" (marcha de estacionamiento).

### Liberación automática de EPB en el momento de arranque

- Arranque el vehículo en estado estacionado, cambie la marcha "P" o "N" a la "D" o "R", se liberará automáticamente el EPB y se apagará la luz indicadora.

**⚠ Atención**

- Ejecute según la operación de cambio de marcha correcta, en todo el proceso de cambio de marcha, se necesita pisar el pedal del freno siempre, después de comprobar que la marcha visualizada en el instrumento sea la marcha objetiva, suelte el pedal del freno.
  - Dentro de varios segundos después del arranque del vehículo, el sistema EPB se encuentra en el proceso de encendido y autodiagnóstico, y en este proceso, no responderá a ninguna función.
- Cuando el vehículo arranca y está en la marcha “D” o “R”, después de tirar manualmente del interruptor de EPB, el EPB se liberará automáticamente al pisar lentamente el pedal del acelerador a una cierta profundidad.

**Función de liberación en caso de falla**

- Cuando el interruptor de EPB no funciona, pise el pedal de freno y mantenga presionado el interruptor de EPB hasta que la luz indicadora roja del interruptor parpadee, y suelte el interruptor. Vuelva a presionarlo dentro de 3 a 5 segundos.
  - Si se puede liberar el EPB, se recomienda ir al taller de servicio autorizado por BYD Auto más cercano lo antes posible para realizar un mantenimiento;
  - Si aún no se puede liberar, se recomienda ponerse en contacto con un taller de servicio autorizado por BYD Auto.

**Función de frenado en emergencia**

- Durante la circulación del vehículo, si el freno está bloqueado o falla, cuando el sistema ESC funciona normalmente, también se puede usar el sistema de control de desaceleración (CDP) para realizar el frenado de emergencia.
  - Tire continuamente del interruptor de EPB para frenar el vehículo de forma obligatoria, y puse el pedal de freno para lograr una mayor demanda de desaceleración.
  - Si quiere cancelar el frenado a medio camino, suelte el interruptor de EPB.
  - Después de parar el vehículo, el EPB se mantendrá en estado levantado. Si quiere arrancar nuevamente, vuelva a realizar la liberación.
- Trate de evitar usar el EPB para forzar el freno. Al circular en curvas, secciones peligrosas, secciones con atascos de tráfico o al circular en condiciones de mal tiempo, se utiliza el frenado de emergencia, puede hacer que el vehículo se mueva, deslice o desvíe, causando accidentes.

### Luz indicadora del sistema de EPB

- Al energizar la fuente de alimentación del vehículo, si el pulsador EPB está en el estado tirado, el indicador en el tablero de instrumentos (Ⓟ) estará encendido.
- Con la fuente de alimentación del vehículo apagada, si el EPB se levanta, la luz indicadora en el instrumento (Ⓟ) se apagará tras unos segundos de iluminación.
- Al encender la fuente de alimentación del vehículo completo, el sistema EPB realiza autodiagnóstico, la luz indicadora en el instrumento (Ⓡ) se enciende durante varios segundos y luego se apaga, si no se apaga, significa que puede existir falla en el sistema EPB. Recomendamos que se ponga en contacto con la tienda de servicios autorizada de BYD.

### Sonido de funcionamiento de EPB

- En el proceso de jalado o liberación de la EPB, el conductor puede oír el sonido de funcionamiento del electromotor de EPB.
- Después de activar la función de freno de emergencia, si huele el olor de quema o no puede oír el ruido normal, recomendamos que se ponga en contacto inmediatamente con la tienda de servicios autorizada de BYD.

### Advertencia

- Para evitar que el vehículo se deslice en el talud, al salir del vehículo, no sustituya el EPB por el mecanismo de cambios para estacionarse, y debe utilizar el estacionamiento de EPB con posición en "P".
- Para evitar accidentes graves, se prohíbe a los pasajeros operar el pulsador EPB durante la circulación.
- Al levantar o liberar el EPB, pise en lo más posible el pedal de freno para evitar el movimiento del vehículo y el atasco de posiciones y otros fenómenos debido a que el EPB no puede ofrecer la fuerza suficiente para el estacionamiento.
- Se debe evitar utilizar el frenado forzado EPB siempre cuando sea posible, sólo se debe activar la función de frenado en emergencia cuando se produce la invalidez del freno de pie o el pedal del freno está bloqueado u otra situación de emergencia.
- Es que la EPB no puede superar los límites físicos de la adhesividad de la carretera, cuando pasa por curvas, tramos peligrosos, tramos de retenciones o condiciones climáticas adversas, la activación de la función de frenado en emergencia puede causar la deriva, el deslizamiento lateral o el desvío del vehículo, con el fin de evitar un accidente.



## Estacionamiento automático (AVH)

### Interruptor de estacionamiento automático

La AVH es la función de estacionamiento automático (AUTOHOLD), que se utiliza en la condición operativa en que el vehículo necesita esperar durante un largo tiempo y mantener el estacionamiento durante un largo tiempo, por ejemplo, retenciones y seguimiento de otros vehículos sobre la rampa, espera antes de semáforo, etc. Bajo la premisa de que el vehículo completo cumpla la función de estacionamiento automático, pise el pedal del freno hasta el estado estático (la velocidad se reduce a 0).

Al pulsar el interruptor de estacionamiento automático, se activará esta función.

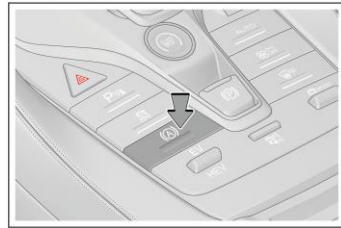

### ⚠ Atención

- Mediante el pisado del pedal del acelerador, el cambio a la marcha P o el jalado de la EPB, se puede salir del estado de estacionamiento automático y regresar al estado de espera de estacionamiento automático; si las condiciones del estado de espera de estacionamiento automático no son cumplidas, también se saldrá del estacionamiento automático y entrará en el estado de espera de estacionamiento automático.

### Premisas para el estacionamiento automático (deben cumplirse al mismo tiempo)

Cuando la función AVH está activada:

- El conductor se ha abrochado el cinturón de seguridad.
- La puerta del conductor está bien cerrada.
- Arranque el vehículo.
- Los sistemas ESC y EPB están libres de fallas.

**⚠ Atención**

- La función de estacionamiento automático después de encendido se encuentra en estado desactivado por defecto, al entrar en el estado de espera, el instrumento muestra la luz blanca .

**Condiciones de operación de la función de estacionamiento automático**

- Sobre la base de que la función AVH se encuentre en el estado de espera.
- El vehículo es controlado mediante el pedal del freno hasta el estacionamiento.
- Pise profundamente el freno, la función AVH se activa, la luz indicadora de funcionamiento se convierte en color verde.
- Después de 10min de funcionamiento del estacionamiento automático, se solicita el tirado de EPB, después de tirar la EPB, el estacionamiento automático regresa a la condición de espera.

**⚠ Atención**

- Todas las condiciones de activación de la función de estacionamiento automático deben cumplirse al mismo tiempo para activar AVH.
- Cuando el vehículo está en marcha R, no se puede activar la AVH.
- Al cambiar de la marcha R a la marcha D o N, el sistema entrará en la condición operativa de desplazamiento del vehículo, en este momento, la función AVH no está activada. Y Cuando la velocidad del vehículo exceda 10km/h, el sistema puede salir de la condición operativa de desplazamiento de forma inteligente.

**Consejos de conducción****Instrucciones de manejo**

- Para facilitar el control del vehículo, se necesita circular lentamente en vientos adversos.
- Al conducir el vehículo en carreteras con bordillos, debe conducir de forma lenta, y mantener el vehículo en un ángulo correcto siempre cuando sea posible. Evite conducir sobre los objetos con bordes altos y afilados u otros obstáculos de la carretera. De lo contrario, causará daños graves a los neumáticos.
- Al pasar por el pavimento de altibajos o desnivelado, conduzca con la velocidad baja. De lo contrario, el impacto causará daños graves a las ruedas.

- Después de lavar el vehículo o circular por aguas profundas, inspeccione si los frenos están mojados. Presione ligeramente el pedal de freno después de confirmar que el entorno es seguro. Si no siente una fuerza de frenado normal, el freno puede estar húmedo. Se recomienda manejar con cuidado y pisar ligeramente el pedal de freno cuando se usa el interruptor de estacionamiento electrónico.
- Cuando el vehículo circula normalmente, si se mantiene presionado el botón de inicio durante más de 3 segundos, el vehículo cortará la salida de potencia y realizará la desenergización de emergencia. En este momento, se le recomienda encender la luz de advertencia de emergencia y deslizarse gradualmente hacia un lado. Trate de disminuir la velocidad hasta detenerse pisando el pedal de freno, o aplicando el freno de mano cuando la velocidad es baja, o colocando un obstáculo en sus alrededores.

<b>⚠ Atención</b>	
■	Antes de conducir, asegúrese de que el estacionamiento electrónico esté completamente liberado, y que la luz indicadora del estacionamiento electrónico esté apagada.
■	No salga del vehículo si el motor se encuentra en funcionamiento.
■	No ponga el pie en el pedal de freno durante la circulación. Esto puede causar sobrecalentamiento peligroso, desgaste y desperdicio de combustible.
■	Al bajar una rampa empinada a larga distancia, desacelere. Recuerde, si se pisa excesivamente el freno, se generará fenómeno de calor excesivo en el disco del freno, y el cual no podrá funcionar normalmente.
■	Tenga cuidado durante la aceleración o el freno sobre el pavimento deslizante. La aceleración brusca o el freno brusco puede causar el deslizamiento o el desvío del vehículo.
■	Durante el recorrido del vehículo, no extienda la cabeza o las manos fuera de la ventana con el fin de evitar un accidente de tráfico y el peligro a la vida, en particular, cuando hay niños en el vehículo, mantenga la alerta en todos los momentos.
■	Cuando conduce el vehículo sobre el pavimento húmedo, evite pasar el pavimento con excesivo depósito de agua.
■	La entrada de una gran cantidad de agua en el compartimento delantero causará daño al sistema de energía del motor y los componentes eléctricos.

<b>⚠ Advertencia</b>	
■	El conductor debe asegurar la seguridad del pasajero, dirigir al pasajero para usar correctamente la función de la configuración del vehículo para evitar la operación incorrecta de la ventana en el vehículo y otros interruptores de control por el niño y otro pasajero en el vehículo.

### Consejos de la conducción en invierno

- Confirme que el anticongelante tiene la función de protección correcta contra el congelación.
  - Utilice el mismo anticongelante del modelo original, y agregue el anticongelante del modelo apropiado en el sistema de enfriamiento, de acuerdo con la temperatura ambiente.

- El uso del anticongelante inadecuado provoca daños al sistema de enfriamiento del motor.
- Compruebe el estado de la batería de hierro de arranque y el cable.
  - El clima frío puede causar la reducción de la energía en la batería de hierro de arranque, por eso, la batería de hierro de arranque debe permanecer suficiente energía para el encendido en el invierno.
- Confirme que la viscosidad del aceite es adecuada para circular en invierno.
- Evite la congelación de la cerradura de puerta por hielo o nieve.
  - Pulverice algún agente de deshielo o glicerina dentro del ojo del bloqueo de la puerta para evitar su congelación.
- Utilice el detergente que contiene anticongelante.
  - Este tipo de producto se vende en la tienda de servicios autorizada de BYD y la mayoría de las tiendas de componentes automotrices.
  - La relación de mezcla de agua y anticongelante debe cumplir la descripción del fabricante.

#### Atención

- No utilice el anticongelante del motor u otros alternativos como detergentes, eso puede dañar el acabado del vehículo.
- Evite la acumulación de hielo y nieve en la parte inferior del guardabarros.
  - El hielo o nieve depositada por debajo del guardabarros puede dificultar el giro. Cuando conduce en el invierno extremadamente frío, se debe estacionar el vehículo de vez en cuando y verificar si hay hielo y nieve acumulados por debajo del guardabarros.
- Según las diferentes condiciones de la carretera, se recomienda traer varios aparatos u objetos de emergencia necesarios.
  - Es mejor colocar las cadenas antideslizantes, raspadores para ventana, un saco de arena o sal, dispositivo de destello para señalización, pala, cable de conexión en el vehículo.

### Limpeza de cilindros del motor

En áreas frías y severas, el fallo en el arranque del motor puede causar que el motor inunde los cilindros, y el motor necesita limpiar cilindros:

1. La luz indicadora OK del vehículo está encendido, en modo ECO, y el motor está parado, ponga la palanca de cambios en la posición N;
2. Tire manual y continuamente del interruptor de EPB y pise el pedal de freno y el pedal del acelerador hasta el fondo al mismo tiempo, espere unos segundos, así, se puede activar la función de limpieza de cilindros.

### Sistema de control de crucero de velocidad constante\*

El control de crucero le permite mantener una velocidad preestablecida más de 40 km/h sin pisar el pedal del acelerador. Cuando conduce en la autopista recta y despejada, se puede activar esta función.

#### Encender / apagar el sistema de crucero

- Arranque el vehículo, presione el interruptor de crucero ①, en este momento, la luz indicadora del instrumento  combinado se enciende.
- Vuelva a presionar el interruptor de crucero o apague la fuente de alimentación del vehículo completo con el fin de apagar el sistema de crucero.

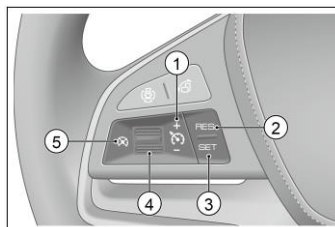

#### Establecer

Cuando la velocidad del vehículo supera los 40 km/h, presione el botón de Establecer ③ para fijar la velocidad actual del vehículo en la velocidad de crucero deseada, momento en el que se iluminará el indicador "SET" en el salpicadero, que indica que el establecimiento se realiza con éxito.

#### Ajuste de velocidad

- Mueva la palanca ④ hacia arriba, presione brevemente para aumentar en 2km/h; manténgala presionada para aumentar continuamente.
- Mueva la palanca ④ hacia abajo, presione brevemente para disminuir en 2km/h; manténgala presionada para disminuir continuamente.

#### Reposición

- Pulse el botón de reinicio para restablecer la velocidad almacenada antes de la última salida del crucero.

#### Salir del control de crucero

- Presione la tecla ⑤ o pise el pedal del freno o salga de la marcha D para salir del control de crucero.

#### Aceleración para sobrepaso

- En estado de crucero, pise el pedal de aceleración para acelerarse, si no hace las restantes operaciones después de la aceleración, volverá a la velocidad establecida antes de la aceleración; al mismo tiempo de pisar el pedal de aceleración, haga clic la tecla ③ de establecimiento y se puede establecer la velocidad actual en la velocidad de vehículo de objetivo y hacer el crucero a esta velocidad.

#### Advertencia

- La activación incorrecta del sistema de control de crucero puede causar un accidente de colisión.



<b> Advertencia (continua)</b>
<ul style="list-style-type: none"> <li>■ Sólo se debe activar el sistema de control de crucero en la autopista de buenas condiciones climáticas y cuando conduce sobre la autopista despejada.</li> </ul>

<b> Consejos</b>
<ul style="list-style-type: none"> <li>■ Al conducir cuesta arriba o abajo, es posible que el control de crucero no pueda permanecer la velocidad configurada.</li> </ul>

### Sistema de crucero adaptativo\*

- La función del sistema de crucero adaptativo ACC permite controlar de forma proactiva la velocidad de circulación del vehículo sobre la base del control de crucero tradicional y utilizando el radar para detectar la distancia relativa y la velocidad relativa entre el vehículo a seguir y el presente vehículo, con el fin de realizar el crucero automático de seguimiento. Según la existencia o no de vehículo en la parte delantera, el sistema también puede conmutarse automáticamente entre el crucero de velocidad fija y el crucero de seguimiento.
- Puede establecer la velocidad crucero del vehículo y el intervalo de tiempo con respecto al vehículo a seguir a través del botón de crucero. Se puede configurar el vehículo para que realice el crucero en velocidad fija dentro del rango de 30~150km/h (20~95mph), también se puede ajustar la distancia de tiempo entre su vehículo y el vehículo delantero y realizar el crucero de seguimiento de velocidad de 0~150km/h (0~95mph).

### Descripción del estado del trabajo

- ACC apagado:
  - En este momento, el sistema está apagado. Si desea utilizar las funciones del sistema, primero debe activar el sistema ACC.
- ACC en espera:
  - Una vez encendido el sistema, se encuentra predeterminadamente en el estado de espera, y se puede cambiar al estado de activación mediante la operación activa del conductor, pero también es posible que el vehículo no cumpla con las condiciones de cambio al estado de activación, en este caso, el conductor necesita verificar activamente el vehículo para que el vehículo cumpla con las condiciones de cambio. En este momento, se visualiza el icono en el instrumento .
- ACC activado:
  - En este momento, el sistema está en el estado de funcionamiento normal, el sistema puede circular a la velocidad establecida o circular de manera estable ajustando automáticamente la distancia de seguimiento con el vehículo objetivo delantero. En este momento, se visualiza el icono en el instrumento .

- Aceleración para adelantar:
  - El conductor pisa el pedal del acelerador con ACC activado, de modo que el vehículo responde al comportamiento de aceleración del conductor. En este momento, ACC se suspende hasta que el conductor libere el pedal del acelerador.
- ACC fallado:
  - En este momento, el sistema está en estado de falla y no se puede realizar ninguna operación, y el indicador de estado de falla del sistema ACC en el instrumento  se iluminará.

### Condiciones de activación del sistema ACC

- El freno de estacionamiento electrónico (EPB) está liberado.
- La marcha del vehículo está en la posición para marcha adelante (D).
- El vehículo no se desliza hacia atrás.
- Las cuatro puertas del vehículo están cerradas.
- El conductor se ha abrochado el cinturón de seguridad.
- El sistema ESC está encendido, pero no activado.
- La velocidad del vehículo es inferior a 150 km/h (95 mph).
- Se pisa el pedal del freno cuando la velocidad del vehículo es 0; o no se pisa el pedal del freno cuando la velocidad del vehículo es superior a 0.
- No hay ninguna indicación de falla de comunicación de la red del vehículo en el instrumento.
- La función de freno automático de emergencia no está activada.

### Operación del botón de cruceo

#### Botón de encendido/apagado del ACC

Presione el botón ① (cuando se cumplen las condiciones de activación, el sistema entra en estado de espera), puede cambiar entre encendido/apagado del ACC.

#### Aumento de la velocidad objetivo/reinicio de ACC

Mueva la palanca ④ hacia arriba para recuperar a la velocidad almacenada por el sistema antes de la última salida del cruceo. Si todavía no se ha almacenado la velocidad de cruceo, se toma la velocidad actual como la velocidad de objetivo.

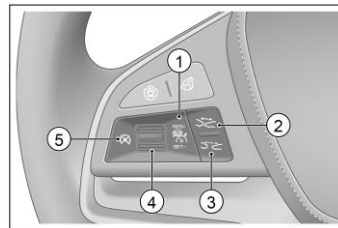

#### Disminución de velocidad objetivo/ ajuste de velocidad del vehículo

- Mueva la palanca ④, cuando ACC ingrese al estado activado desde el estado de espera, la velocidad actual del vehículo se establecerá como la velocidad objetivo del vehículo. Si la velocidad actual del vehículo es inferior a 30 km/h o 20mph, establezca 30 km/h o 20mph como la velocidad objetivo del vehículo; si la velocidad actual del vehículo es superior a 150 km/h o 95 mph, establezca 150 km/h o 95mph como velocidad objetivo del vehículo.

#### **Ajuste de velocidad del vehículo**

- Cuando la función ACC está activada, mediante la alteración de la palanca ④, se puede configurar la velocidad del vehículo dentro del rango de 30~150 km/h (20~95 mph). Mueva la palanca④ hacia arriba/hacia abajo, la velocidad objetivo se puede aumentar/disminuir en 5 km/h (5 mph). Durante el mismo período de encendido, cuando el crucero esté en el estado de espera, el sistema podrá memorizar la última velocidad establecida.

#### **Salida de ACC**

Presione el botón⑤ o pise el pedal de freno, ACC salirá del estado activado y entrará en el estado de espera.

#### **Ajuste de distancia entre vehículos**

- Tiene la responsabilidad de seleccionar una distancia segura entre vehículos.
- Este sistema puede regular su velocidad para que su vehículo mantenga una distancia adecuada con el vehículo delantero en el mismo carril. Puede realizar el ajuste de la distancia entre vehículos para las cuatro posiciones mediante los botones ②y ③ en el volante. Para cada marcha, la distancia entre vehículos es proporcional a la velocidad. Cuanto mayor sea la velocidad, mayor será la distancia entre vehículos.

#### **Aceleración/desaceleración activa en el proceso de uso del sistema ACC**

- Cuando el ACC está activado, el conductor puede acelerar pisando activamente el pedal del acelerador para alcanzar la velocidad objetivo establecida por adelantado, en este momento, el sistema entra en el estado de aceleración para adelantar. Si la velocidad actual es la velocidad objetivo del vehículo, el conductor aún pisa el pedal del acelerador para acelerar activamente y no realiza otras operaciones, una vez completa la aceleración, el vehículo volverá a la velocidad objetivo establecida antes de la aceleración; Si empuja la palanca ④ hacia abajo al pisar el pedal del acelerador, la velocidad actual del vehículo se establecerá como la velocidad de crucero objetivo. Si la velocidad del vehículo es superior a 150 km/h o el pedal del acelerador se pisa continuamente durante más de 15 minutos, el sistema entrará en el estado de espera y el ACC deberá reactivarse.
- Cuando el ACC está activado, pise el pedal del freno y el vehículo continuará desacelerando, el sistema ACC entrará automáticamente en el estado de espera, después de soltar el pedal del freno, se debe reactivar el ACC.

#### **Parada/arranque del vehículo**

- El sistema ACC puede controlar que el vehículo siga al vehículo que está adelante para detenerse en condiciones normales de circulación. Si el tiempo de estacionamiento es de 3 s, el vehículo puede arrancarse y seguir de forma automática al vehículo que está adelante.
- Si el vehículo se detiene por menos de 3 minutos, el conductor debe presionar el pedal del acelerador u operar el botón de crucero ACC para reactivar el ACC.
- Si el vehículo para durante más de 3 minutos, el sistema ACC entrará en el estado de espera y el EPB se levantará.



## Atenciones

- El ACC no corresponde a un sistema de seguridad, detector de obstáculos o sistema de alerta de colisión, sino es un sistema de comodidad donde el conductor debe mantener el control del vehículo en todo momento y asumir toda la responsabilidad sobre el mismo.
- La función ACC puede ofrecer asistencia al conductor, pero no puede reemplazarlo durante la conducción. El conductor debe mantener el control del vehículo en todo momento de acuerdo con las normas de tráfico y es totalmente responsable del mismo.
- El conductor necesita regular la distancia de seguimiento según el tráfico de vehículos que están adelantes, la condición climática actual tal como lluvia, niebla, y así como realizar un ajuste razonable sobre el sistema ACC. Una vez configurado el sistema ACC razonablemente, el conductor debe garantizar que el vehículo pueda desacelerar hasta detenerse en cualquier momento.
- El ACC es apto para uso en autopista y carreteras con buenas condiciones, pero no es apropiado para uso en carreteras urbanas complejas o caminos montañosos.
- Cuando el ACC se encuentra en funcionamiento, si el conductor pisa el pedal de aceleración o el pedal de freno, el vehículo será tomado de control por el conductor. La función de control de distancia entre vehículos del sistema ACC no va a activarse.
- Para objetos estacionados o de movimiento lento, como vehículos, fin de tráfico, estaciones de peaje, bicicletas o peatones, ACC solo puede responder a condiciones especiales, que son condiciones especiales.
- Por razones de seguridad, el ACC no se puede activar cuando el ESP no está encendido.
- El sistema ACC no puede identificar los peatones ni los vehículos que vengan en sentido contrario.
- el ACC sólo puede realizar el freno limitado, pero no puede realizar el freno de emergencia.
- En caso de freno repentino por parte del vehículo a seguir (parada de emergencia), existirá el riesgo de que el ACC no pueda responder o reaccione demasiado lentamente al vehículo a seguir, lo que resulta en el freno demasiado tarde. Bajo esta situación, el conductor no puede recibir la solicitud de toma de control.
- En algunos casos (la velocidad relativa del vehículo delantero es demasiado baja, cambia el carril demasiado rápido o la distancia de seguridad con el vehículo delantero es demasiado pequeña, etc.) el sistema no tiene tiempo suficiente para reducir la velocidad relativa. Bajo esta situación, el conductor deberá realizar respuesta de forma adecuada. El sistema no puede emitir advertencias acústicas o de imagen en todos los casos.
- Al entrar y salir de la curva, la selección de objetivo puede ser retrasada o interferida. En tales casos, es posible que el vehículo ACC no frene como se esperaba o frene demasiado tarde.
- En una carretera con giro brusco, por ejemplo, en una carretera serpenteante, el vehículo de delante puede perderse en unos pocos segundos debido a la limitación del campo de visión del sensor, lo que puede provocar que el vehículo ACC acelere.
- Si la distancia entre el vehículo ACC y el carril adyacente es demasiado pequeña (o el vehículo en el carril adyacente está demasiado cerca del carril del vehículo ACC), es posible que el ACC reaccione al vehículo y realice el freno.



- Si el vehículo cambia de carril a la trayectoria del vehículo ACC y está dentro del rango de detección del radar, será identificado como el vehículo objetivo y reaccionará de acuerdo con el vehículo objetivo, lo que puede provocar un freno fuerte o un freno tardío.
- En algunos entornos, la detección puede ser afectada o retrasada, por ejemplo, el área seccional de reflexión del radar del objetivo es demasiado pequeña (puede ser bicicleta, carruaje o peatón), el sistema tendrá el riesgo de no poder confirmar la distancia con el vehículo delantero, eso puede causar la respuesta retrasada o la imposibilidad de respuesta sobre este tipo de vehículo. Bajo esta situación, el conductor necesita controlar la velocidad. Además, la detección también puede verse afectada por ruido o interferencias electromagnéticas, lo que puede provocar retrasos o interferencias.
- En caso de distancia demasiado pequeña entre el vehículo y el vehículo a seguir, el sistema ACC no puede identificar el vehículo a seguir como el vehículo objetivo. En tal momento, el conductor debe mantener el control del vehículo.
- Cuando se detenga con el vehículo de delante, en muy pocos casos el sistema no podrá identificar el extremo final del vehículo, sino el extremo final de la parte inferior del objetivo (por ejemplo, el eje trasero del camión con chasis más alto o el parachoques del vehículo). El sistema no podrá garantizar una distancia de estacionamiento adecuada, y el conductor debe permanecer atento y estar preparado para frenar en cualquier momento.
- Al activar el ACC bajo la condición de parada del vehículo, el sistema identificará el obstáculo inmóvil delante del vehículo como un vehículo y mantendrá parado, con el fin de garantizar el arranque seguro del vehículo y evitar la colisión con objetivo inmóvil debido a un arranque inesperado. Sin embargo, dicha función no abarca todos los obstáculos, por lo que el conductor debe garantizar que no haya obstáculos u otros participantes en el tráfico en frente del vehículo.
- Los sensores de radar pueden verse afectados por vibraciones o colisiones, lo que reducirá el desempeño del sistema. Se recomienda que se ponga en contacto con la tienda de servicio autorizada de BYD.
- El sensor está instalado en la zona frontal del vehículo. La obstrucción de su visión por los contaminantes interfiere con la función prevista. Especialmente cuando la nieve cubre por completo el sensor, el sistema se cerrará de forma automática. El sistema transmitirá la información de salida del sistema al conductor a través de la interfaz hombre-máquina. En este caso, elimine los contaminantes y vuelva a arrancar el vehículo o circule con el vehículo a una distancia a lo largo de la carretera normal, la función del sistema podrá restaurarse a la normalidad.
- En caso de que el vehículo circula por carreteras en condiciones especiales, como estacionamientos circulares y túneles, durante mucho tiempo, el radar puede tener una falla funcional a corto plazo debido a la limitación de las características de detección. En tal momento, el usuario puede restaurar la función a la normalidad reiniciando el vehículo o conduciendo el mismo a una cierta distancia a lo largo de la carretera normal.
- Los objetos metálicos como las chapas metálicas usadas para las vías o para la construcción de carretera podrían interferir el radar de rango medio, lo que resultará en el funcionamiento incorrecto del radar.
- No utilice el sistema ACC en caso de circulación en carreteras con poca visibilidad, pendientes y camino con muchas curvas, o en carreteras resbaladizas (como con hielo, nieve, agua, o carreteras mojadas).

- Vaya a la tienda de servicios autorizada por BYD Auto para calibrar y confirmar el radar de rango medio de forma profesional en los siguientes casos:
  - Retire el radar de rango medio delantero / parachoques delantero.
  - Después de volver a realizar la alineación de las ruedas debido a la desviación de ruedas.
  - Después de la colisión del vehículo.
  - Detecte la degradación del desempeño del sistema ACC o la anomalía del sistema de indicación del instrumento.
- La modificación estructural del vehículo, por ejemplo: la reducción de la altura de chasis o el cambio de la placa de instalación de matrícula delantera del vehículo, podría afectar el sistema de ACC.

### Sistema de piloto inteligente\*

- El sistema de control de cruceo inteligente (ICC) es un sistema de integración funcional del sistema de control de cruceo adaptativo (ACC) y el sistema de mantenimiento de carril (LKS), que puede proporcionar al conductor el control auxiliar tanto longitudinal como horizontal del vehículo dentro del rango completo de velocidad de 0~150km/h (0~95mph), aliviando la carga de conducción del conductor y proporcionando un entorno de conducción seguro y cómodo. Al habilitar la función, el conductor siempre deberá mantener el volante y tomar el control del vehículo cuando sea necesario.

### Método de uso

- La función del sistema inteligente de navegación puede activarse o desactivarse a través de la interfaz de ajustes Multimedia  → Dipilot. Cuando el vehículo se pone en marcha, el sistema vuelve por defecto al último estado configurado.
- Una vez habilitada la función de control de cruceo inteligente, se iluminará el indicador de estado de espera del instrumento: 
- Una vez activada la función de control de cruceo inteligente, se iluminará el indicador de estado de activación del instrumento: 
- Una vez encendida la función de control de cruceo inteligente y activada la función de ACC, y cuando la velocidad del vehículo está dentro del rango de velocidad de 0~60km/h:
  1. Si las líneas de carril en los lados izquierdo y derecho del vehículo existen y están identificadas:
    - Independientemente de si hay un vehículo en la parte delantera, el vehículo se mantendrá en el centro del carril.
  2. Si el vehículo circula desde la carretera con líneas de carril claras hasta la carretera con líneas de carril no claras o sin líneas de carril:
    - Si hay un vehículo objetivo por delante, el vehículo se realizará un pequeño movimiento horizontal detrás del vehículo a seguir;
    - Si no hay vehículo objetivo por delante, la función de control de cruceo inteligente se suprimirá y solo se realizará la autoadaptación.
- Una vez encendida la función de control de cruceo inteligente y activada la función de ACC, y cuando la velocidad del vehículo está dentro del rango de velocidad de 60~150 km/h:
  1. Si las líneas de carril en los lados izquierdo y derecho del vehículo existen y están identificadas:

- Independientemente de si hay un vehículo en la parte delantera, el vehículo se mantendrá en el centro del carril.
2. Si el vehículo circula desde la carretera con líneas de carril claras hasta la carretera con líneas de carril no claras o sin líneas de carril:
- Independientemente de si hay un vehículo objetivo por delante, la función de control de cruceo inteligente se suprimirá y solo se realizará la autoadaptación.

### Atención

- Una vez encendido el sistema, si el conductor retira las manos del volante durante aproximadamente 15s, el sistema emitirá un aviso al conductor que tome el control del volante, de lo contrario, el sistema se cerrará.

### Atenciones

- El sistema de control de cruceo inteligente forma parte del sistema de asistencia a la conducción, no siendo la conducción automática. El conductor debe mantener el control del vehículo en todo momento, no retirando las manos del volante durante mucho tiempo, de lo contrario, el sistema se cerrará una vez emitido el aviso de toma de control.
- El sistema de control de cruceo inteligente se verá afectado por el clima, la iluminación y la claridad de las líneas de carril, y el desempeño puede disminuir significativamente en caso de escasa luz, puesta de sol, cubierta de nieve o hielo y pavimento muy desgastado.
- El sistema de piloto inteligente es un sistema de integración funcional del sistema de control de cruceo adaptativo (ACC) y el sistema de mantenimiento de carril (LKS), por lo tanto, también se debe seguir las precauciones relacionadas con el sistema de control de cruceo adaptativo (ACC) y el sistema de mantenimiento de carril (LKS) durante su uso.

### Sistema de frenado de emergencia predictivo\*

El sistema predictivo de freno de emergencia comprende dos funciones: alarma de colisión predictiva (PCV) y freno de emergencia automático (AEB). Este sistema utiliza radar y el controlador de vídeo multifuncional para detectar los vehículos y peatones delante del presente vehículo. Cuando el sistema juzgue que sea muy probable que su vehículo se someta al riesgo de colisión frontal con los vehículos y peatones en adelante, emitirá alarma sonora y visual para urgir al conductor a tomar las medidas de evitación. Mientras tanto, eleva la presión de frenado potencial para proporcionar suficiente tiempo de respuesta para el conductor. Si el sistema determina que la posibilidad de una colisión sigue aumentando, aplicará automáticamente los frenos para ayudar al conductor a evitar la colisión o reducir el impacto de la colisión.

### Método de uso

Los usuarios pueden activar o desactivar la función de advertencia de colisión predictiva y la función de frenado de emergencia automático a través de la interfaz de configuración de Multimedia  → Dipilot. Al arrancar el vehículo, el sistema se enciende de manera predeterminada.

### Alarma de colisión predictiva

- Alarma de distancia de seguridad

Cuando la velocidad del vehículo es superior a 65 km/h y sigue de cerca del vehículo que va adelante durante mucho tiempo, el sistema enviará una alarma de distancia segura y la luz indicadora del instrumento  se encenderá para recordarle al conductor que la distancia entre este vehículo y el vehículo que va adelante está demasiado pequeña.

- Prealarma

Cuando la velocidad de conducción del vehículo propio esté entre 30–150km/h y el sistema determine que existen riesgos de colisión entre el presente vehículo y el vehículo a seguir, se dará una prealarma visual y sonora, momento en el que el indicador del instrumento  se iluminará y el zumbador emitirá alarma. El conductor debe tomar las medidas adecuadas a tiempo para garantizar una distancia de conducción segura.

- Alarma de emergencia

En caso de que la velocidad de conducción del vehículo propio esté entre 30–150km/h y el conductor no tome las medidas adecuadas a tiempo para responder a la prealarma, esto aumentará el riesgo de colisión. El sistema emitirá una prealarma visual y táctil, el indicador del instrumento  parpadeará y podrá ir acompañada de un aviso de freno breve. El conductor debe tomar las medidas adecuadas a tiempo para garantizar una distancia de conducción segura.

### Freno de emergencia automático

- Si el conductor no responde a la alarma de emergencia y la situación peligrosa se agrava aún más, el sistema entrará en freno de emergencia automático. El sistema aplicará la fuerza de frenado dentro de su capacidad para evitar o mitigar el impacto causado por la colisión.
- Si el conductor ha tomado acciones de frenado en caso de emergencia, pero la fuerza de frenado es insuficiente, el sistema de frenado proporcionará la fuerza de frenado restante para alcanzar la mejor fuerza de frenado objetivo, con el fin de evitar o mitigar el impacto causado por la colisión.

### Limitaciones del sistema

- En algunos entornos, la detección puede verse afectada o retrasada, por ejemplo, cuando el área de la sección transversal de reflexión del radar del objetivo es demasiado pequeña (puede ser una bicicleta, un triciclo, un carro de cuatro ruedas, una bicicleta eléctrica o una motocicleta), existirá el riesgo de que el sistema no pueda confirmar la distancia entre el vehículo y el objetivo a seguir, lo que dará lugar retraso o falta de respuesta a tal vehículo.
- El sistema de freno de emergencia predictivo podrá verse afectado o ineficaz en los siguientes casos:
  - Lluvia, nieve, niebla o salpicadura copiosa, deslumbramiento, sol directo o condiciones de iluminación muy diferentes.
  - Sensor sucio, anieblado, dañado o tapado.
  - El radar se ve afectado por otras fuentes de radar, como una fuerte reflexión del radar en un estacionamiento de varias capas.

- En condiciones complejas de tráfico, es posible que el sistema no pueda responder correctamente a:
  - Peatones o vehículos que se trasladan rápidamente al alcance de detección del sensor.
  - Peatones tapados por otros objetos.
  - El perfil típico del peatón no puede diferenciarse del fondo.
  - No se detectan peatones, por ejemplo, cubiertos por ropa especial u otros objetos.
  - En curvas de radio muy pequeño.

### Atenciones

- El sistema de freno de emergencia predictivo no puede garantizar que en cualquier caso se evite la colisión, ya que, en condiciones complejas de tráfico, el sistema no siempre puede identificar claramente los vehículos y peatones. El sistema de freno de emergencia predictivo podrá activar alarmas y frenos innecesarios por la tapa de pozo, la placa de hierro o la placa indicadora de carretera en el suelo.
- Asegúrese de conducir en condiciones de seguridad, y preste atención a observar las condiciones de tráfico circundantes. En ningún caso se puede utilizar el freno de emergencia automático en lugar de la operación normal de freno.
- No dependa excesivamente del sistema predictivo de freno de emergencia, de lo contrario, puede producirse un accidente que resultará en lesiones graves o incluso la muerte. Este sistema es sólo una herramienta auxiliar y el conductor es responsable de mantener una distancia adecuada con el vehículo de delante y controlar la velocidad. Cuando sea necesario, se deberá estar preparado para frenar o cambiar la dirección, y el conductor deberá mantener el control del vehículo y es exclusivamente responsable de la conducción segura del vehículo.
- El sistema de frenado automático de emergencia solo se puede activar cuando la velocidad de circulación es superior a 4 km/h, pero puede reducir la velocidad del vehículo hasta en 45 km/h. El sistema no puede garantizar la activación siempre realizada con precisión en cualquier condición de funcionamiento, por favor conduzca con cuidado.
- Cuando la función ESC está apagada o la luz de falla está encendida, la función de frenado automático de emergencia no podrá funcionar con normalidad.
- Si la función de alarma de colisión predictiva emite una alarma, el conductor debe aplicar el frenado según las condiciones del tráfico para reducir la velocidad del vehículo o cambiar la dirección de marcha para evitar obstáculos.
- En caso de circulación siguiendo a otro vehículo a una corta distancia durante largo tiempo, la alarma de distancia de seguridad emitirá una advertencia de distancia. Si el vehículo de delante frena bruscamente, no se puede evitar una colisión.
- En caso de una alarma de emergencia, el sistema no continuará activando el frenado automático de emergencia si el conductor está alerta (por ejemplo, el conductor gira el volante o pise el pedal acelerador y el pedal de freno al fondo).
- Si el vehículo conduce durante mucho tiempo en condiciones especiales de la carretera, como un estacionamiento circular o un túnel, el sensor de radar puede tener una falla funcional corta debido a sus características de detección. En este momento, el usuario puede reiniciar el vehículo o conducir una distancia a lo largo de la carretera normal para restaurar la función normal.

- Las fallas que pueden causar que el radar o el controlador de video multifuncional considere la aparición de suciedad u objeto extraño en la superficie. Cuando se produce tanta situación, la pantalla del instrumento combinado visualizará la información correspondiente (la superficie sucia o cubierta por objeto extraño puede causar cegura del sensor), pues se debe eliminar los objetos extraños en la superficie del sensor según los requisitos. Dentro del período de falla de radar, la función de alarma de colisión predictiva y la función de frenado en emergencia automático están desactivadas, después de la eliminación de las fallas, la función de alarma de colisión predictiva y la función de frenado en emergencia automático se recuperan al estado normal.
- La función de protección de peatones no puede superar las limitaciones de algunas condiciones físicas y es posible que sus funciones no se puedan implementar por completo dentro del rango de velocidad de 4~60km/h especificado por el sistema. Por lo tanto, el conductor siempre tiene la responsabilidad de tomar acciones de freno oportunas y efectivas. Si el sistema de protección de peatones emite una alarma, o si puede usar el pedal del freno para frenar o evitar a los peatones, debe basarse en las condiciones reales.
- La protección de peatones no puede depender del propio sistema para evitar completamente accidentes y lesiones graves.
- La función de protección de peatones podrá tener intervenciones innecesarias de alarma y freno en condiciones complejas, por ejemplo, en carreteras principales dobladas.
- Los sistemas de protección de peatones con funciones falladas pueden tener alarmas no deseadas e intervención de frenos, por ejemplo, debido a la desalineación del ángulo de radar o de controlador de video multifuncional.
- Al activar el frenado automático de emergencia, la pisada del pedal de freno se volverá difícil y el conductor puede escuchar un sonido "chirriante" debido a la gran presión hidráulica requerida para empujar las pinzas de freno durante un corto período de tiempo.
- El sistema de frenado de emergencia predictivo solo interviene cuando la puerta está cerrada y el cinturón de seguridad está abrochado. Tenga en cuenta que las siguientes condiciones harán que el sistema de frenado de emergencia predictivo no funcione.
  - Las puertas no están cerradas o abiertas durante la conducción.
  - El cinturón de seguridad no está abrochado o está desabrochado durante la conducción.
  - El conductor pisa el pedal de freno a fondo.
  - El conductor pisa fuertemente el acelerador.
  - El conductor conmuta con frecuencia entre el pedal del acelerador y el pedal de freno durante la circulación.
- Es posible que el sistema no siempre alcance el nivel de desempeño óptimo en los siguientes casos:
  - El parachoques delantero sufre un fuerte impacto debido a un accidente u otras razones.
  - Los neumáticos están mal inflados incorrectamente o sufren desgaste excesivo.
  - Instalación de neumáticos inconformes con las disposiciones.
  - Se montan la cadena antideslizante para los neumáticos.
  - Se utilizan neumáticos de repuesto pequeños o herramientas de reparación para los neumáticos de emergencia.
- Vaya a la tienda de servicios autorizado por BYD Auto para calibrar el radar de rango medio en los siguientes casos:

- Retirar el radar de rango medio o el controlador de vídeo multifuncional.
  - En el proceso de alineación de cuatro ruedas, se ha regulado la inclinación hacia afuera de la convergencia y/o el eje trasero.
  - Después de la colisión del vehículo.
  - El desempeño del sistema ACC está degradado o el sistema es anormal.
- No intente probar el sistema de freno de emergencia predictivo con objetos como cajas de cartón, placas de hierro, maniqués, etc., es posible que el sistema no funcione correctamente, lo que podría provocar un accidente.

### Sistema de mantenimiento de carril\* (LKS)

El sistema de mantenimiento de carril detecta la línea de demarcación de carril a través del controlador de vídeo multifuncional en el parabrisas delantero. Cuando la velocidad del vehículo es superior a 60 km/h, el sistema mantiene el vehículo en el carril controlando el sistema de dirección, reduciendo la carga de dirección del conductor y mejorando la comodidad de conducción.

### Método de uso

- El sistema de mantenimiento de carril no es aplicable a todas las condiciones de la vía pública, por lo tanto, por lo que el estado predeterminado de fábrica es apagado.
- La función del sistema de mantenimiento de carril puede ser activada o desactivada por el usuario a través del interruptor físico\* o la interfaz de ajustes Multimedia  → Dipilot. Cuando el vehículo se pone en marcha, el sistema vuelve por defecto al último estado configurado.
- Mientras el sistema de mantenimiento de carril está en funcionamiento, el conductor puede desactivar directamente esta función y tomar el control direccional del vehículo a través de la siguiente manera:
  - El conductor puede desactivar temporalmente el sistema de mantenimiento de carril girando el volante, encendiendo las luces direccionales, encendiendo la luz de advertencia de peligro, etc.; si hay aceleración rápida, desaceleración rápida o giro brusco del volante durante la conducción, también se podría causar la desactivación temporal de la función de mantenimiento de carril.
- Una vez desactivada la función, la visualización de las líneas de carril en el instrumento cambiará de amarillo a gris; si no se realiza tal operación dentro de 5~10s, el sistema auxiliar de mantenimiento de carril volverá a activarse automáticamente, en este momento, la visualización de las líneas de carril en el instrumento cambiará de gris a amarillo.
- Durante el funcionamiento del sistema de mantenimiento de carril, cuando el sistema monitorea que el conductor no sostiene el volante durante 15 segundos y el vehículo está fuera de control, emitirá una advertencia de no intervención y el instrumento mostrará el texto de advertencia de "por favor, controle el volante"; en este momento, si el conductor todavía no sujeta el volante para controlar el vehículo, se cerrará la función del sistema de mantenimiento de carril; esta advertencia también se emitirá cuando el conductor controla el volante muy pocas veces.



## Atenciones

- El sistema de mantenimiento de carril no manejará el vehículo de forma automática. Esta función puede asistir al conductor, pero no puede sustituir al conductor. El uso inadecuado o el descuido pueden provocar accidentes de tráfico e incluso lesiones graves a las personas. Por lo tanto, el conductor debe concentrarse en observar las condiciones de la carretera y del tráfico. Siempre debe sostener el volante con ambas manos y estar listo para girar en cualquier momento. El conductor debe conducir el vehículo por el carril correcto para evitar accidentes. El conductor siempre debe ser responsable de la seguridad en la conducción.
- El sistema de mantenimiento de carril sólo se aplica a pavimentos de carreteras ordinarias en buen estado y bien señalizados.
- Debe ajustarse la velocidad del vehículo de acuerdo con la visibilidad, las condiciones climáticas, las condiciones de carretera y tráfico para mantener la distancia con el vehículo de delante.
- Cuando el sistema de mantenimiento de carril se desactive inesperadamente, como por curvas demasiado grandes, inclinación del pavimento, líneas de carril poco claras, carriles demasiado anchos o demasiado estrechos, el sistema solo avisará al usuario la desactivación de la función mediante el cambio del estado de líneas de carril en el instrumento. El conductor debe ser exclusivamente responsable de la seguridad de conducción.
- El sistema de mantenimiento de carril no siempre puede reconocer las líneas de señalización, y a veces puede confundir erróneamente el pavimento de mala calidad, algunas estructuras de carretera u objetos con las líneas de señalización de carril, en tal caso, asegúrese de apagar el sistema de mantenimiento de carril inmediatamente.
- Asegúrese de observar la información pertinente de la pantalla del tablero combinado de instrumentos y manipular el vehículo según los requisitos.
- Si el parabrisas está sucio en la posición donde se encuentra la cámara, el instrumento indicará una advertencia de texto de "Entorno limitado, la cámara inteligente no está disponible"; si está dañado el parabrisas que cubre la posición de la cámara, afectará gravemente el uso normal del sistema de mantenimiento del carril.
- El desgaste excesivo de los neumáticos o la baja presión del neumático degradarán el rendimiento del sistema de mantenimiento de carril. Cuando se desvía del carril por curva, es posible que el sistema no tenga un aviso independiente para la desactivación de la función, por favor conduzca con cuidado.
- Cuando las líneas de señalización de carretera tienen una transición no redonda, es posible que el volante se ajuste significativamente, por favor conduzca con cuidado.
- Cuando la línea de carretera está cerca al borde de carretera, en este momento, si la carretera no se presenta clara, y si está en el carril de límite dentro del túnel, es posible que el reconocimiento de la cámara se cambie entre la línea de carril y el borde de carretera, lo que hace que el volante oscile, por lo tanto, conduzca con cuidado.
- En clima lluvioso y con nieve y en caminos embarrados, las líneas de carril pueden reconocerse erróneamente o no reconocerse, afectando la seguridad del vehículo. No se recomienda encender la función del sistema de mantenimiento de carril.

### Sistema de advertencia de abandono del carril (LDWS)\*

El sistema de advertencia de desviación de carril detecta la línea de carril que se encuentra adelante a través del controlador de vídeo multifuncional. Cuando la velocidad del vehículo es superior a 60 km/h y el conductor se desvía inconscientemente del carril, el sistema emitirá una alarma para recordarle al conductor que debe prestar atención a una conducción segura.

#### Método de uso

- La función del sistema de desviación de carril puede ser activada o desactivada por el usuario a través del interruptor físico\* o la interfaz de ajustes Multimedia  → Dipilot. Cuando el vehículo se pone en marcha, el sistema vuelve por defecto al último estado configurado.
- Solo hay tres modos de alarma: alarma acústica, vibración del volante (si está equipado), alarma acústica + vibración del volante (si está equipado).



#### Avisos del instrumento

Una vez activada la función de advertencia de desviación de carril, el instrumento combinado mostrará el límite del carril.

Límite de carril	
Gris	La función está activada y no identifica el límite del carril.
Verde	La función está activada y se ha identificado el límite del carril.
Rojo	La función está encendida, y el vehículo se desvía sin que el conductor cambie activamente de carril. En este caso, el vehículo emitirá una alarma de acuerdo con la configuración del conductor para indicarle que corrija la dirección a tiempo.

#### Limitaciones del sistema

- En un entorno complejo de tráfico vial, es posible que el sistema de alerta de desviación de carril detecte erróneamente o no pueda detectar las líneas de carril. En los siguientes casos, es posible que el sistema no funcione o su rendimiento se degrade significativamente:
  - Mala visión causada por nieve, lluvia y niebla;

- El parabrisas delantero está sucio, empañado o existe alguna obstrucción frente al controlador de video multifuncional.
- Deslumbramiento causado por la luz solar directa, la reflexión de agua en el pavimento, los vehículos que vienen en sentido contrario, etc.;
- Cambio brusco del brillo ambiental, como entrada/salida del túnel;
- Líneas de carril no identificadas en sombras proyectadas por la franja divisoria;
- Límites no reconocidos entre la carretera y la hierba lateral, el suelo o el bordillo, etc.



### Atenciones

- Si el conductor enciende las luces intermitentes para cambiar de carril, se inhibirá la función de alarma de desviación de carril.
- La función de alerta de desviación de carril se podrá inhibir si el conductor está conduciendo sobre las líneas y las líneas de carril son discretas, delgadas, desgastadas, borrosas o cubiertas por suciedad/nieve.
- La función de alerta de desviación de carril se podrá inhibir cuando el carril sea demasiado ancho o demasiado estrecho, el número de carriles aumente o disminuya, las líneas de señalización se cambien a corto plazo, como rampas o salidas de autopista, o cuando las líneas de carril sean complejas.
- Al circular por una pendiente pronunciada o una carretera con curvas, si este vehículo propio está demasiado cerca del vehículo a seguir o el vehículo a seguir tapa las marcas del carril, la función de alerta de desviación de carril puede estar inhibida.
- Si el vehículo vibra mucho durante el viaje debido a las condiciones de la carretera, o en caso de la aceleración rápida, la desaceleración rápida o el giro rápido del volante, la función de alerta de desviación de carril puede inhibirse.
- La rotura del parabrisas interior del campo visual del controlador multifuncional de video, la coloración del parabrisas del vehículo, la adición de revestimientos no conformes a las especificaciones, la colocación de objetos reflectores en el tablero de instrumentos y cualquier objeto adicional que afecte la vista de la cámara podrán afectar el funcionamiento normal del sistema.
- Para su seguridad de conducción, no pruebe la función de alerta de desviación de carril usted mismo. El campo visual del controlador multifuncional de video no puede ser tapado por objetos ni interferido por luz fuerte. La función se desactivará temporalmente debido a la cobertura temporal del campo visual y la interferencia de luz fuerte, y se podrá recuperar por sí misma una vez normalizado el campo visual. Si no puede recuperarse por sí misma, póngase en contacto con la tienda de servicios autorizada por BYD Auto para su resolución.
- Se recomienda apagar el sistema de alerta de desviación de carril en los siguientes casos:
  - Conducir el vehículo con un estilo muy deportivo
  - Conducir el vehículo en mal tiempo
  - Pasar por tramos de mala calidad

### Sistema de reconocimiento de señales de tráfico (TSR)\*

El sistema de identificación de señales de tráfico identifica las señales de límite de velocidad de la carretera a través del controlador de video multifuncional, y el instrumento ilumina el icono indicador de límite de velocidad para indicar al conductor que controle la velocidad dentro de un rango razonable.

#### Método de uso

- El usuario puede activar o desactivar la función del sistema de reconocimiento de señales de tráfico a través de la pantalla de configuración multimedia  →Dipilot. Cuando el vehículo se pone en marcha, el sistema vuelve por defecto al último estado configurado.
- El sistema es capaz de identificar la señal de límite de velocidad de la trayectoria de circulación del vehículo, y en el tablero de instrumentos se mostrará correspondientemente el icono de límite de velocidad identificado (por ejemplo ). Cuando la velocidad mostrada en el instrumento sea mayor que la velocidad límite reconocida en más de 5 km/h, el icono de límite de velocidad del instrumento parpadeará para indicar al usuario que no conduzca a sobrevelocidad. Cuando el sistema identifica la anulación del icono de límite de velocidad o el vehículo circule a una cierta distancia, desaparecerá el icono indicador de límite de velocidad.



#### Atenciones

- El icono de recordatorio de límite de velocidad en el instrumento dejará de mostrarse dentro de una cierta distancia después de que el sistema lo reconozca y el conductor debe prestar atención a controlar la velocidad dentro de un rango razonable.
- El sistema de reconocimiento de señales de tráfico sólo puede realizar el reconocimiento de señales de límite de velocidad, no participa en el control activo del vehículo, el control del vehículo siempre se mantiene en manos del conductor, por favor conduzca de manera razonable.
- Cuando aparezcan varias señales de límite de velocidad en los carriles paralelos, el sistema reconocerá las señales de límite de velocidad del carril actual para mostrar el icono indicador de límite de velocidad, y el conductor deberá asegurarse de conducir en el carril correcto.
- En caso de que las señales de límite de peso no estén normalizadas y no cumplan con los requisitos de dimensiones establecidos por el país, podrían ser reconocidas erróneamente como señales de límite de velocidad, causando un reconocimiento erróneo.
- La falta de claridad de las señales de límite de velocidad de carretera o la existencia de torsión, inclinación, reflexión, tapamiento parcial o cobertura, etc., provocarán una disminución de la capacidad de reconocimiento o incapacidad para reconocer.
- El rendimiento del sistema de reconocimiento de señales de tráfico se ve afectado por el clima, la iluminación y la calidad visible de las señales viales. En casos de noche, escasa luz, puesta de sol, lluvia, niebla, smog, cobertura de hielo y nieve, arena y polvo, cambio brusco de brillo, etc., se podría causar una disminución de la capacidad de reconocimiento e incapacidad para reconocer las señales de límite de velocidad.
- En caso de accidente de colisión del vehículo o remontaje y del sensor de cámara, se recomienda contactar con el centro de servicio autorizado por BYD Auto para calibrar el sensor para que no afecte el rendimiento del sistema.

### Sistema de asistencia inteligente de luces de carretera (IHBS)\*

El sistema de asistencia de luces de carretera y de cruce inteligentes juzga el entorno de conducción actual a través del sensor de cámara y realiza automáticamente la activación o desactivación de control de la luz de carretera.

#### Método de uso

- Los usuarios pueden activar o desactivar la función del sistema de asistencia inteligente de luces de carretera y luces de cruce mediante la interfaz de configuración de Multimedia  → Dipilot. Cuando el vehículo se pone en marcha, el sistema vuelve por defecto al último estado configurado.
- Una vez encendida la función, cuando el interruptor de luz esté en la posición "☀️", la luz cumpla con las condiciones y la velocidad sea superior a 35km/h, el sistema conmutará automáticamente entre las luces de carretera y de cruz combinando con las condiciones actuales del entorno de conducción. Al activar la función, se encenderá el icono del sistema de asistencia de luces de carretera y de cruce inteligentes en el instrumento .

#### Atenciones

- El sistema de control de luz de carretera inteligente (HMA) realiza la función de asistencia al control de luces, se recomienda utilizar esta función durante la conducción a alta velocidad, pero el sistema no puede reemplazar completamente al conductor, quien debe cambiar activamente las luces de carretera y de cruce acuerdo con los requisitos de las leyes y reglamentos de carretera en todo momento.
- Cuando el vehículo esté en un estado altamente dinámico, como ABS o ESC activado, los cambios de luz se inhibirán.
- Cuando el conductor enciende las luces antiniebla, intermitentes o ejecuta un giro brusco, los cambios de luz se suspenden.
- Incluso si las luces de carretera y de cruz inteligentes están encendidas y funcionan, podrá activarse por error o no funcionar correctamente debido a factores y condiciones ambientales inevitables, lo que requiere la respuesta del conductor. Las situaciones típicas son las siguientes:
  - Cuando el conductor opera la palanca para seleccionar la luz de carretera, la selección del conductor tiene prioridad.
  - Está en condiciones climáticas extremadamente adversas para la conducción, como niebla intensa, lluvia fuerte o nieve grande.
  - Los participantes en el tráfico con mala iluminación (por ejemplo, peatones, bicicletas), el tráfico ferroviario o fluvial cerca de la carretera y los tramos con la fauna silvestre.
  - Está en ambientes con gran reflexión (por ejemplo, señales de tráfico en autopistas, reflexión del agua en el pavimento, etc.).
  - El parabrisas está tapado por niebla, suciedad o etiquetas, decoraciones, etc.
- En caso de accidente de colisión del vehículo o remontaje del sensor, se recomienda contactar con el centro de servicio autorizado por BYD Auto para calibrar el sensor para evitar afectar el rendimiento del sistema.

### Sistema de monitoreo de punto ciego\*

El sistema de monitoreo de zona muerta incluye la monitorización de puntos ciegos, la asistencia de convergencia de carriles (BSM), la alerta temprana de cruce trasero, la alerta temprana de colisión trasera y la alerta temprana de apertura de puertas\*. Utiliza principalmente sensores de radar para juzgar las condiciones actuales del tráfico, recordando rápidamente a los conductores que conduzcan con cuidado y presten atención a la seguridad en la conducción.

### Método de uso

La función del sistema de monitorización de zona ciega puede ser activada o desactivada por el usuario a través del interruptor físico\* o la interfaz de ajustes Multimedia  → Dipilot. Cuando el vehículo se pone en marcha, el sistema vuelve por defecto al último estado configurado.

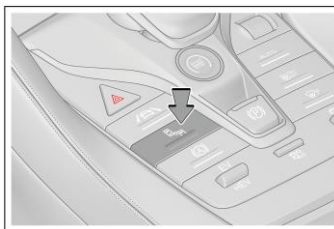

### Monitoreo del punto ciego

En el proceso de conducción del vehículo (velocidad superior a 30 km/h), cuando el sensor de radar detecte la existencia de vehículo en la zona ciega de los retrovisores exteriores, la luz indicadora de alarma en el retrovisor exterior del lado correspondiente se enciende. Si se enciende la luz intermitente del mismo lado en este momento, la luz de alarma del retrovisor exterior se convierte al estado de parpadeo para advertirle que puede existir peligro si continúa a cambiar el carril, y conducir de forma segura.

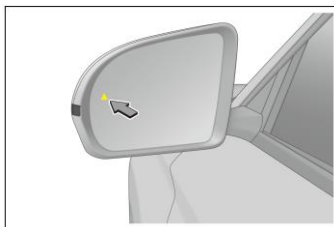

### Asistencia paralela

Cuando la velocidad es superior a 30 km/h, si el sensor de radar detecta la existencia de vehículo de acercamiento rápido en el área de acercamiento de vehículo del carril adyacente, el indicador luminoso de alarma en el retrovisor exterior del lado correspondiente se enciende. Si se enciende la luz intermitente del mismo lado en este momento, la luz de alarma del retrovisor exterior se convierte al estado de parpadeo para advertirle que puede existir peligro si continúa a cambiar el carril, y conducir de forma segura.

### Advertencia de cruce trasero

- La advertencia de cruce trasero puede ayudar al conductor a comprobar el área de cruce transversal en ambos lados de la parte trasera del vehículo y recordarle si hay un vehículo que se acerque a la parte trasera del presente vehículo cuando el mismo está dando marcha atrás.

- Durante la marcha atrás del vehículo, el sistema de alerta temprana de cruce trasero utiliza un radar para detectar otros vehículos que circulan en el área ciega detrás del vehículo. Si el sistema RCTA juzga que otros vehículos que se acercan por detrás puedan colisionar en el su vehículo, el sistema de alerta temprana de cruce trasero encenderá las luces de aviso de zona ciega en los retrovisores exteriores en ambos lados para recordarle al conductor con el fin de reducir la posibilidad de colisión.

#### **Advertencia de colisión trasera**

Cuando la velocidad de su vehículo es superior a 5 km/h, en el proceso de conducción, cuando el sensor de radar detecte que el vehículo que circula en la parte trasera del carril actual se acerque rápidamente y exista riesgo de colisión, las luces de advertencia de emergencia del vehículo y los indicadores luminosos de alarma de retrovisores exteriores\* se encienden y parpadean para advertir al conductor a conducir de forma cuidadosa de forma oportuna. Al mismo tiempo, advierte al conductor del vehículo que está detrás la posibilidad del riesgo de colisión para que preste atención a la conducción segura.

#### **Advertencia de apertura de puerta(DOW)\***

- Cuando el vehículo está parado y la puerta está a punto de abrirse, el sistema de advertencia de apertura de puerta puede monitorear las condiciones detrás del vehículo que puede poner en peligro la seguridad y dar una alarma a través de la luz de advertencia, para evitar posibles accidentes de seguridad.
- El radar trasero puede identificar los objetivos de corto alcance en las partes trasera y lateral del vehículo, monitorear las condiciones que pueden poner en peligro la seguridad en la parte trasera del vehículo y avisar al usuario a través de el indicador de advertencia.
  - Los objetivos de detección del sistema incluyen bicicletas, motocicletas eléctricas triciclos, motocicletas y otros vehículos no motorizados, camiones, sedanes, autobuses y otros vehículos motorizados, peatones y otros objetos en movimiento que pueden poner en peligro la seguridad de la circulación o movilidad.

#### **Atenciones**

- El sistema de monitorización de zona ciega puede ayudar al conductor a monitorizar las zonas ciegas en los retrovisores exteriores, pero no puede sustituir el juicio de observación subjetiva del conductor. El conductor debe mantener el control y la conducción normal del vehículo y asumir todas las responsabilidades sobre el vehículo.
- Cuando el vehículo objetivo se acerca al presente vehículo a una velocidad rápida desde la parte trasera, el sistema de monitoreo de punto ciego puede no proporcionar suficiente función de advertencia.
- El conductor debe garantizar el funcionamiento normal del sistema de monitoreo de puntos ciegos, y la posición de instalación del radar de monitoreo de puntos ciegos debe mantenerse en buenas condiciones, como cubrir lodo, copos de nieve y otras obstrucciones, que deben limpiarse a tiempo.
- En algunos entornos, la detección puede ser afectada o retrasada, si el área seccional de reflexión por radar del vehículo objetivo es demasiado pequeña (puede ser bicicleta, bicicleta eléctrica o peatón), el sistema tendrá riesgo de no poder identificar el objetivo, eso puede causar una alarma falsa. Al mismo tiempo, la detección también puede verse afectada por ruido o interferencias electromagnéticas, lo que puede provocar retrasos o interferencias.

- Cuando los objetos ajenos en la parte trasera lateral y detrás con grandes áreas de sección transversal reflectantes, como grandes barreras en la carretera en la construcción de la misma, carteles publicitarios de gran tamaño en la carretera, reflectores en túneles, se seleccionan incorrectamente como los objetos detectados, el sistema de monitoreo de puntos ciegos emitirá una alerta temprana.
- En algunos casos, será difícil que el sistema brinde asistencia al conductor y el sistema de detección puede verse afectado o retrasado. Los posibles casos incluyen pero no se limitan a:
  - Los vehículos que vienen por detrás cambian de carril en el último momento.
  - Es demasiado tarde la detección del vehículo que viene por detrás en las curvas bruscas y rampas.
  - La velocidad relativa del vehículo que viene por detrás con respecto al presente supera los 80 km/h.
  - El vehículo objetivo está tapado.
  - La sección transversal del radar del vehículo objetivo es demasiado pequeña (bicicleta, vehículo eléctrico, etc.).
  - El radio de la curva es demasiado pequeño, o el vehículo entra en o sale de la curva.
  - Mal tiempo, como lluvia y nieve.
- La calibración del sensor de radar de monitoreo de puntos ciegos puede verse afectada por la vibración o la colisión, lo que disminuirá el desempeño del sistema. En este caso, se recomienda que contacte con la tienda de servicio autorizada de BYD Auto.

### Sonido de tono de aviso de baja velocidad (AVAS)\*

El sistema de alerta de baja velocidad por voz (simulador de sonido del motor) puede emitir sonido de aviso a los peatones cerca del vehículo cuando el vehículo recorre a baja velocidad.

- Durante el avance del vehículo:
  - Cuando la velocidad  $0\text{km/h} < V \leq 20\text{km/h}$ , el sonido de advertencia aumenta a medida que la velocidad aumente.
  - Cuando la velocidad del vehículo es  $20\text{ km/h} < V \leq 30\text{ km/h}$ , el volumen del sonido de aviso aumentará junto con el aumento de la velocidad del vehículo.
- Cuando la velocidad  $V > 30\text{km/h}$ , el sonido de advertencia para automáticamente.
- Durante el recorrido en marcha atrás, el vehículo emite el sonido de advertencia continuo y uniforme.

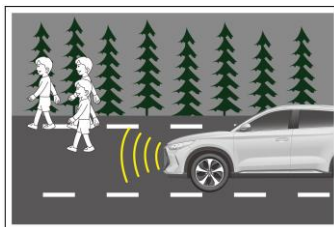



### Pausa /activación del control de sistema

El usuario puede encender o apagar el simulador de sonido del motor por deslizar hacia abajo la barra de estado en la parte superior del multimedia y abrir la interfaz "Convención". Durante la entrega del vehículo, el sistema se encuentra en el estado activado por defecto. El sistema de aviso acústico de vehículos tiene tres fuentes de sonido: estándar, dinámica y cómoda, y también se puede configurar a través de la interfaz multimedia→configuración del vehículo→configuración de recordatorio inteligente.

#### Advertencia

- El sistema de sonido de advertencia de baja velocidad sólo puede deshabilitarse cuando el peatón no probablemente se acerque al vehículo, por ejemplo, en las retenciones de tráfico o en la autopista. Siempre que los peatones puedan aparecerse en los alrededores del vehículo, el sistema de sonido de advertencia de baja velocidad debe habilitarse.
- Si conduce el vehículo en baja velocidad cuando el sistema de sonido de advertencia de baja velocidad está deshabilitado, no se puede advertir a los peatones el acercamiento del vehículo, eso puede reducir la seguridad de todo el vehículo.
- Si no se puede oír el sonido de aviso del sistema de sonido de aviso de baja velocidad cuando el vehículo recorre en baja velocidad, estacione el vehículo en un lugar relativamente seguro y silencioso, abra la ventana, cambie a marcha atrás, verifique si puede oír el sonido de aviso emitido desde el extremo delantero del vehículo. Si está seguro que no puede oír el sonido de advertencia, es recomendable que se ponga en contacto con la tienda de servicios autorizada de BYD para un tratamiento.

### Sistema de visión panorámica\*

Cuando la fuente de alimentación está en "ON", presione el botón  del volante o pulse "Visión del vehículo" en la página de inicio del multimedia, y el sistema ingresará a la pantalla de visión panorámica.

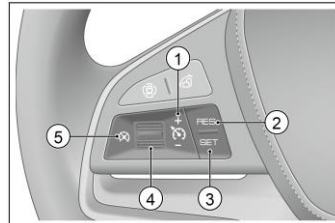

- Conmutación de ángulo de visión: haga clic en el icono en la posición marcada por cuadro rojo, en el área de imagen de la derecha se muestra las imágenes individuales de vista delantera, vista trasera, vista izquierda, vista derecha, vista gran angular delantera, vista gran angular trasera, doble ángulo delantero.
- La vista inferior izquierda es la imagen de vista superior, en que se puede conmutar la carrocería en estado translúcido, y configurar el interruptor de alerta temprana de radar.
- La vista inferior derecha es la vista lateral, que puede conmutarse a la vista de lado izquierdo y la vista de lado derecho.
- Bajo el estado de pantalla vertical
  - La vista en el lado superior es la imagen de ángulo de visión, se puede hacer clic en el icono de ángulo de visión para conmutar a vista delantera, vista trasera, vista gran angular delantera, vista gran angular trasera, doble ángulo delantero.
- Conmutación de transparencia del chasis: haga clic en el icono para activar o desactivar la visualización transparente del chasis, también se puede realizarla mediante el clic de la carrocería en la vista superior del lado izquierdo.
- Alerta temprana de radar: haga clic en el icono para activar o desactivar la función de alerta temprana de radar durante el aparcamiento.
- Visión 3D: pulse el icono ③ para abrir la visión panorámica 3D, puede arrastrar diferentes vistas para mostrarlas según sus necesidades, o puede pulsar el botón de visita específica para mostrarla.
- Después del arranque del vehículo, la interfaz de panorama transparente muestra la imagen antes del último apagado, en este momento, los objetos extraños por debajo del vehículo y en las zonas ciegas circundantes pueden ser diferentes a los reales, la imagen de la parte inferior del vehículo puede actualizarse en tiempo real después de la puesta en marcha del vehículo, y la actualización sólo puede cumplirse después de superar la distancia de la carrocería.
- Cuando el vehículo se engrana la marcha atrás o está estacionado automáticamente, el sistema ingresa a la pantalla de visión panorámica. Cuando la vista trasera del vehículo se muestra en el área derecha, la vista incluye la línea guía de marcha atrás del vehículo.



### Advertencia

- La imagen panorámica tiene la función de panorama transparente, es decir, se puede ver la imagen en la parte inferior del vehículo, esta función sólo se utiliza como una asistencia para observar la parte inferior del vehículo durante el aparcamiento / la conducción normal del vehículo. Al verificar los objetos extraños y las situaciones peligrosas en la parte inferior del vehículo, se debe verificarlo mediante otras maneras para garantizar la seguridad del personal y del vehículo.
- En el proceso de movimiento del vehículo en baja velocidad, debido a las influencias de la fluctuación de la velocidad o múltiples veces de freno, la imagen de la parte inferior del vehículo y la imagen en el exterior del vehículo mostradas en la función de panorama transparente tendrán fenómeno de dislocación.

**⚠ Advertencia (continua)**

- El presente sistema utiliza la cámara gran angular de ojo de pez, por eso, el objeto en la pantalla visualizada puede tener cierta deformación en comparación con el objeto real.
- El sistema de imagen panorámica sólo se utiliza para asistir el aparcamiento / la conducción normal, será inseguro aparcar o conducir dependiendo solamente de este sistema, es que existen zonas ciegas de cierto alcance delante y detrás del vehículo. En el proceso de aparcamiento / conducción, todavía se debe observar las situaciones en los alrededores del vehículo mediante otras maneras para evitar un accidente.
- Cuando los retrovisores exteriores no se han desplegado completamente, no utilice el sistema de imagen panorámica. Asegúrese de que todas las puertas estén cerradas cuando utiliza el sistema de imagen panorámica para operar el vehículo.
- La distancia del objeto visualizado en la interfaz de imagen panorámica puede ser diferente al sentimiento subjetivo, especialmente cuando el objeto se acerque al vehículo, el conductor necesita juzgar la distancia entre el vehículo y el objeto mediante varias medidas.
- Las cámaras se instalan en la rejilla delantera, los espejos laterales y la parte por encima de la placa de matrícula trasera. Asegúrese de que las cámaras no estén bloqueadas.
- Al enjuagar la carrocería mediante agua de alta presión, evite enjuagar las cámaras directamente siempre cuando sea posible para evitar afectar el rendimiento de uso de las cámaras. Si hay agua o polvo en las cámaras, elimínelo completamente.
- No golpee la cámara en ninguna manera, el golpeo puede causar la falla o el daño de la cámara.
- Después del arranque del vehículo, si el sistema de multimedia todavía no se ha iniciado completamente, si opera el botón de activación de la imagen panorámica o cambia a la marcha atrás en este momento, la salida de la interfaz de visualización de imagen panorámica retrasará o aparecerá "parpadeo de la pantalla", eso es un proceso de encendido durante la activación de las cámaras, es un fenómeno normal.

**Sistema de asistencia de estacionamiento\***

- Cuando el vehículo está estacionado, el sistema de asistencia de estacionamiento recuerda al conductor la distancia entre el vehículo y el obstáculo a través de la alarma del altavoz. Este sistema utiliza sensores para detectar el obstáculo.
- El sistema auxiliar de estacionamiento es un modo de asistencia para la marcha atrás. En la marcha atrás, observe la parte detrás y los alrededores del vehículo.

**⚠ Advertencia**

- Cuando se engrana la marcha "D" durante más de 10 s o la velocidad del vehículo excede 10 km/h, el sistema de asistencia de estacionamiento dejará de funcionar.
- Dentro del alcance de funcionamiento del sensor, no añada ningún otro objeto.
- Al lavar el vehículo, no utilice agua o vapor para enjuagar los sensores, de lo contrario, se puede causar falla en los cuales.

### Interruptor de alimentación de radar de retroceso

- Los usuarios pueden encender o apagar el sistema de radar de marcha atrás mediante la interfaz de configuración de Multimedia  → Dipilot.
- Cuando la fuente de alimentación está en "ON", la EPB está en estado liberado, el sistema auxiliar de estacionamiento se activa automáticamente.
- Cuando el sistema está activado, si hay obstáculos en los alrededores del vehículo, el vehículo completo emitirá alarma; cuando el sistema está desactivado, no se emitirá alarma.

### Tipo de sensor

- Cuando el sensor detecta un obstáculo, de acuerdo con la orientación del obstáculo y la distancia entre el vehículo y el obstáculo, la imagen correspondiente se mostrará en la pantalla de multimedia\*.
- Al realizar estacionamiento en tándem o trasladar el vehículo al garaje, este sensor puede detectar la distancia entre el vehículo y el obstáculo, y transmitirla mediante la pantalla multifuncional y el altavoz. Al utilizar este sistema, asegúrese de tener en cuenta del entorno circundante.

① Sensor de esquina delantera derecha\*

② Sensor de esquina delantera izquierda\*

③ Sensor de ángulo trasero derecho

④ Sensor central izquierdo trasero y sensor central derecho trasero

⑤ Sensor de esquina trasera izquierda





### Alarma de visualización de distancia

Cuando el sensor detecta un obstáculo, la pantalla de multimedia mostrará la dirección del obstáculo y la distancia aproximada entre el vehículo y el obstáculo, y el altavoz sonará.

**Ejemplo de funcionamiento del sensor central**

Distancia aproximada (mm)	Ejemplo de pantalla de multimedia	Sonido de alarma
700 - 1200 aproximadamente		Velocidad lenta
300 - 700 aproximadamente		Rápido
0 - 300 aproximadamente		Sonido constante

**Ejemplo de trabajo del sensor de ángulo**

Distancia aproximada (mm)	Ejemplo de pantalla de multimedia	Sonido de alarma
300 - 600 aproximadamente		Rápido
0 - 300 aproximadamente		Sonido constante

**Sensor de trabajo y su rango de detección**

En la marcha atrás, todos los sensores funcionan.

En la figura se muestra el rango de detección del sensor. Dicho alcance de detección es limitado, antes de la marcha atrás, verifique la situación en los alrededores del vehículo antes de la marcha atrás lenta.

- ① 1200 mm aproximadamente
- ② 600mm aproximadamente

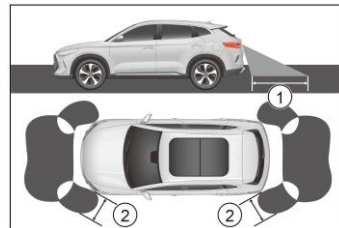

### Consejos

- El sistema auxiliar de estacionamiento se utiliza para asistir al conductor en el estacionamiento, no puede sustituir su juicio personal. Asegúrese de operar el vehículo sobre la base de observación.
- No coloque accesorio u otro objeto en el lugar de detección de obstáculo del sensor, eso puede afectar el funcionamiento normal del sistema.
- En algunas situaciones, el sistema no puede funcionar normalmente, cuando el vehículo aproxime cierto objeto, el sistema no lo puede detectar. Por eso, siempre se debe observar el área circundante del vehículo, no depende solamente del sistema.

### Información detectada por el sensor





- Algunas condiciones del vehículo o el entorno circulante pueden afectar el rendimiento del sensor de la detección precisa de los obstáculos. Los ejemplos de las circunstancias específicas que pueden generar influencias:
  - Hay suciedades, acumulación de agua o niebla en el sensor.
  - Hay acumulación de nieve o congelación en el sensor.
  - El sensor está cubierto en cualquier modo.
  - El vehículo inclina evidentemente, o es de sobrecarga excesiva.
  - Recorrido sobre carreteras especialmente desniveladas, rampas, pavimentos con gravas o césped;
  - El sensor ha sido repintado.
  - Debido al sonido de bocina de vehículos, el sonido de motor de la motocicleta, el sonido de freno neumático de vehículo grande u otros ruidos que pueden generar ondas ultrasónicas, es muy ruidoso en los alrededores del vehículo;
  - Hay otro vehículo con sistema auxiliar de estacionamiento en los alrededores.
  - El vehículo está equipado con el anillo de remolque.
  - El parachoques o el sensor sufre un impacto fuerte.
  - El vehículo está acercándose a un bordillo relativamente largo o tortuoso.
  - Bajo la luz solar fuerte o en el clima extremadamente frío.
  - Se ha instalado una suspensión no genuina y más baja.
- Además de dichas situaciones, el sensor puede no poder juzgar la distancia real de algunos objetos debido a las causas de su propia forma.
- La forma y el material del obstáculo pueden impedir que el sensor lo detecte. En particular, se debe tener en cuenta de los obstáculos siguientes:
  - Cables, rejillas, cuerdas, etc.
  - Algodón, nieve u otro material que absorbe ondas de radio.

- Los objetos con bordes y esquinas afilados.
  - Obstáculos bajos.
  - Obstáculos altos cuya parte superior mira hacia el exterior y extendiendo hacia su vehículo.
  - Objetos por debajo del parachoques.
  - Objetos cerca del vehículo.
  - Personas cerca del vehículo (según el tipo de ropa vestida).
- Si se visualiza imagen en la pantalla multimedia (en su caso) o el altavoz suena, es posible que el sensor haya detectado obstáculo, pero también es posible que el exterior genere interferencias al sensor. Si este fenómeno persiste, recomendamos que visite la tienda de servicios autorizada de BYD para la inspección y reparación.

### Atención

- No enjuague el sensor con agua o vapor, de lo contrario, es posible causar falla en el sensor.

### Monitoreo de presión de neumático

- El sistema directo de monitoreo de presión en llantas se refiere al sistema auxiliar que controla la presión de neumáticos en tiempo real, mejora la seguridad y la comodidad de conducción del vehículo y reduce el desgaste acelerado de neumáticos y mayor consumo de energía del vehículo debido a la presión de aire insuficiente
- El usuario puede entrar en el menú de instrumentación por el botón  en el volante, cambiar a la barra de información de conducción por  y  del botón , y seleccionar la pantalla para la presión de los neumáticos por la rueda de desplazamiento del botón .

### Funciones del sistema

#### 1. Alarma en encendido

Los neumáticos ya estaban en un estado de presión baja en caso de la energía del vehículo cortada. Cuando se energiza el vehículo de nuevo, se emitirá de inmediato una alarma de presión baja para recordarle a inflar los neumáticos para continuar la circulación.

#### 2. Alarma de presión demasiado baja

- Cuando el valor de presión en llantas de cualquiera de las cuatro ruedas es inferior al 80 % del valor estándar y el sistema está en servicio, la luz indicadora de falla de presión en llantas se encenderá y el valor de presión en llantas se volverá amarillo, se recomienda que usted detenga el vehículo para verificar si las llantas correspondientes tienen fugas lentas e infle la presión de aire al rango razonable.

- Cuando la presión de los neumáticos es superior al 95% de la presión estándar, se cancela la alarma de baja presión.

### 3. Función de alarma de señal anormal

En el estado de funcionamiento del sistema, en caso de falla, la luz indicadora de falla de presión de los neumáticos parpadeará y luego permanecerá encendida, y el instrumento combinado mostrará "Señal anormal". Compruebe el neumático correspondiente si fuga suavemente, y llénelo hasta el alcance razonable.

### 4. Muestra el valor de presión de los neumáticos en tiempo real

Cuando el sistema de monitoreo de presión en neumáticos (TPMS) está funcionando, puede mostrar la información del valor de presión de cada presión de neumático en tiempo real.

## Atenciones

- El tiempo de uso del módulo de monitoreo para la presión de los neumáticos está relacionado con los factores como la distancia diaria de recorrida.
- El módulo de monitoreo para la presión de los neumáticos transmite información como la presión de los neumáticos a la pantalla en horarios regulares, por lo que, si la presión de los neumáticos cae de forma repentina o estalla durante la conducción, el módulo de monitoreo solo transmitirá los datos a la pantalla durante el siguiente monitoreo, por lo que existe la posibilidad de producir conducción fuera de control. Si el neumático está dañado y el módulo de monitoreo dañado no puede enviar un mensaje, o si usted sospecha que algún neumático está dañado, detenga su vehículo inmediatamente y no espere hasta que la pantalla haya emitido una señal de alarma.
- La instalación incorrecta del módulo de monitoreo para la presión de los neumáticos afectará a la estanqueidad de los neumáticos, y se recomienda realizar la instalación y sustitución del módulo de monitoreo a través de los técnicos profesionales de la tienda de servicio autorizada de BYD Auto según los requisitos de las instrucciones de instalación.
- Es necesario volver a ajustar todo el sistema de monitoreo para la presión de los neumáticos cuando se cambia la posición del neumático o cuando se reemplaza el módulo de monitoreo para la presión de los neumáticos. Se recomienda que los técnicos profesionales de una tienda de servicios autorizada por BYD Auto realicen el nuevo ajuste, de lo contrario el sistema fallará.
- Dado que la presión de los neumáticos varía con la temperatura regional, infle o desinfe según sea necesario de acuerdo con la presión de los neumáticos que aparece en el instrumento y la presión estándar de los neumáticos.
- El sistema de monitoreo de la presión de los neumáticos transmite datos de forma inalámbrica, y el efecto de recepción del sistema de monitoreo de la presión de los neumáticos puede deteriorarse en entornos de interferencia severa.



### Advertencia

- En caso de presión del neumático anormal, el sistema no impedirá la circulación del vehículo. Por lo tanto, antes de cada recorrido, el usuario deberá encender el equipo de forma estática para comprobar la presión del neumático si cumple con el valor de presión de neumático estipulado por el fabricante. Si no cumple con la presión de neumático estipulada por el fabricante, no conduzca el vehículo, de lo contrario dañará el vehículo o provocará lesiones personales a usted o a otras personas.



### Advertencia (continua)

- Si se detecta que la presión del neumático es anormal durante la conducción, debe inspeccionar de inmediato la presión del neumático. Si la luz de advertencia de baja presión está encendida, evite el giro brusco o el freno de emergencia, mientras tanto, baje la velocidad y conduzca el vehículo al lado de la carretera y estacione el vehículo lo antes posible. La conducción en baja presión de neumático puede causar el daño permanente del neumático, y aumentar la posibilidad de obsolescencia del neumático. Si el neumático está gravemente dañado, es posible causar un accidente de tráfico, provocando la lesión grave o la muerte personal.

## Sistema de seguridad de conducción

Para mejorar la seguridad de la conducción del vehículo, los sistemas de seguridad de conducción siguientes funcionarán automáticamente según diversas condiciones de conducción. Sin embargo, recuerde, estos sistemas sólo tienen funciones auxiliares, el conductor no debe tener dependencia excesiva en ellos durante la conducción.

## Sistema de freno dinámico inteligente

El sistema de frenado de potencia inteligente es un sistema de frenado electrohidráulico de desacoplamiento avanzado, que integra las funciones de reforzador de vacío, bomba de vacío electrónica, ABS/ESC y otros productos. El sistema de frenado de potencia inteligente puede ayudar el frenado del vehículo según las “necesidades” de frenado del conductor y puede brindar las funciones de control superior como ABS, EBD, TCS, VDC, CST y CRBS, etc., mejorando la estabilidad y la comodidad del vehículo y aumentando la eficiencia de la recuperación de energía de frenado.

### Sistema de control dinámico de carrocería (VDC)

Cuando gira bruscamente en la conducción del vehículo, el sistema VDC determinará la intención de conducción del conductor según el ángulo de giro del volante, la velocidad del vehículo u otra información, y seguirá comparándolos con las condiciones reales del vehículo, si aparece la situación de desvío de la ruta normal de conducción del vehículo, VDC realizará la corrección mediante la aplicación del freno a la rueda correspondiente, con el fin de ayudar al conductor a controlar el deslizamiento lateral, manteniendo la estabilidad de la dirección del vehículo.

### Sistema de control de fuerza de tracción (TCS)

El TCS evita que las ruedas motrices del vehículo se deslicen durante la aceleración reduciendo la potencia del motor y aplica el control de la fuerza de frenado para evitar que las ruedas motrices estén en ralentí, según sea necesario. Bajo las condiciones de conducción adversas, TCS facilitará la puesta en marcha, la aceleración y la escalada del vehículo.

### Advertencia

- En las situaciones siguientes, es posible que TCS no pueda funcionar efectivamente:

<b>⚠ Advertencia (continua)</b>	
<ul style="list-style-type: none"> <li>● Al conducir en caminos resbaladizos, aunque el sistema TCS funciona correctamente, es posible que no pueda controlar la dirección y cumplir los requisitos de fuerza motriz;</li> <li>● No conduzca el vehículo bajo la situación de pérdida de estabilidad y potencia.</li> </ul>	

### **Sistema de asistencia de arranque en pendiente (HHC)**

Una vez liberado el pedal de freno, HHC puede mantener la presión de frenado aplicada por el conductor durante 1s para evitar el deslizamiento hacia atrás del vehículo.

### **Sistema de asistencia de freno hidráulico (HBA)**

Cuando el conductor pise rápidamente el pedal del freno, HBA puede identificar que el vehículo se encuentre en un estado de emergencia y eleva rápidamente la presión de freno al valor máximo, para que el ABS se intervenga más rápidamente, reduciendo eficazmente la distancia de freno.

### **Sistema de control de desaceleración (CDP)\***

Cuando se levanta el interruptor de estacionamiento electrónico, la función de CDP empezará a funcionar, y el vehículo frenará a una desaceleración constante (cuando solo se levanta el interruptor de estacionamiento electrónico sin pisar el freno, la desaceleración es de 0,4g; si se levanta el interruptor de estacionamiento electrónico pisando el pedal de freno, la desaceleración es de 0,8g), hasta que se detenga el vehículo. Cuando el conductor libera el interruptor de estacionamiento electrónico, la función de CDP dejará de funcionar.

### **Sistema de descenso en pendientes pronunciadas (HDC)\***

- Principio del funcionamiento: HDC es una función de valor añadido del sistema ESC que mejora la comodidad del vehículo. Los usuarios pueden activar o desactivar la función de HDC mediante la interfaz de configuración de Multimedia  → Dipilot. La función principal del HDC es ayudar al conductor bajar y subir la pendiente a velocidad a través de frenado activo. Durante el funcionamiento del HDC, se activará el ABS cuando la velocidad de deslizamiento del vehículo excede del límite umbral de activación del ABS. Permite al conductor descender una pendiente con seguridad y suavidad, incluso en marcha atrás.
- Activar HDC:
  - Cuando la velocidad de vehículo es inferior a 38 km/h, active la función HDC, y se encenderá constantemente la luz indicadora de estado de función HDC del instrumento.
- Control de velocidad de HDC:
  - El HDC funcionará cuando la velocidad del vehículo se encuentra entre 11km/h a 38km/h, en este rango, usted puede ajustar la velocidad del vehículo pisando/ soltando el pedal de aceleración o el pedal de frenado, se prevalecerá la velocidad en que suelta el pedal de aceleración/ frenado. Cuando el HDC está en funcionamiento, el indicador luminoso de estado del HDC en el instrumento parpadea para indicar que el HDC está en funcionamiento.
- Desactivar HDC:

- Si es necesaria la función de HDC, puede apagar HDC, en este momento, se apagará la luz indicadora del instrumento.
- El HDC también se desactiva automáticamente cuando la velocidad del vehículo supera los 65 km/h aproximadamente.
- Fallas de función HDC:
  - En unas condiciones especiales de trabajo como bajada de pendiente larga, es posible que no puede usar temporalmente la función de HDC debido a la alta temperatura del freno.
  - En este momento, se notificará en el instrumento "Inspeccione el sistema de HDC", debe prestar atención a conducción segura. Si necesita recuperar la función, debe detenerse y esperar a que la temperatura de los frenos se enfríe.

#### Instrucciones de operación del sistema ESC

- En caso de funcionamiento del sistema ESP
  - Si el vehículo corre el riesgo de resbalar o dar marcha atrás cuando se pone en marcha en una pendiente, o en caso de giro en vacío de cualquier rueda impulsadora, el indicador de ESC parpadeará para indicar que el sistema ESC está funcionando.
- Prohibición del sistema ESC
  - Si el vehículo se ha hundido en la nieve o el lodo, el sistema ESC puede reducir la energía emitida desde el electromotor a las ruedas. Es posible que deba activar el modo de nieve para salir de la trampa.
- Deshabilitación del sistema ESC
  - Apague el sistema ESC a través de Multimedia  → Sistema Dipilot. Igualmente, el ESC verificará en tiempo real su estado de funcionamiento. Si el sistema ESC está funcionando, en este momento, si se desactiva el sistema ESC presionando el interruptor ESC APAGADO, el sistema ESC no ejecutará inmediatamente este comando de "desactivación", sino finalizará este control de intervención activa primero, después de finalizar el control de intervención, el sistema ESC ejecutará el comando de desactivación del interruptor ESC APAGADO.
- Una vez desactivado el ESC, si vuelve a presionar el pulsador ESC APAGADO o la velocidad del vehículo supera el valor umbral (80 km/h), algunas funciones del sistema ESC desactivado se volverán a activar. Para evitar activar la función del sistema ESC de forma demasiado repentina, sólo se puede volver a activar la función del sistema ESC cuando el sistema ESC no se encuentra en el estado de retención de intervención dinámica del vehículo.
- Operación incorrecta del pulsador ESC OFF
  - El sistema considerará una pulsación larga durante 10 segundos del pulsador ESC OFF como una operación incorrecta. Todas las funciones internas del sistema ESC se permanecen en funcionamiento normal.
- Volver a activar el sistema ESC después del apagado del vehículo
  - Reinicie el vehículo después de apagar el sistema ESC, momento en el que se reiniciará automáticamente el sistema ESC.
  - El inicio del sistema ESC se vincula con la velocidad del vehículo.

- En caso de sistema ESC desactivado, si la velocidad del vehículo aumenta y excede el umbral (80km/h), el vehículo se comportará muy inestable, momento en el que se activará de forma automática el sistema ESC.
- En caso de sistema ESC activado
  - Si la luz indicadora de falla ESC  parpadea, asegúrese de conducir con cuidado, la conducción negligente puede causar un accidente. Cuando la luz indicadora parpadea, tenga más cuidado.
- En caso de sistema ESC desactivado
  - Tenga especial cuidado y conduzca en una velocidad adaptable a la condición de carretera, el sistema ESC puede garantizar la estabilidad y la fuerza de accionamiento del vehículo, si no es necesario, no lo desactive.
- Reemplazo de neumáticos
  - Asegúrese de que todos los neumáticos tengan mismas dimensiones, marcas, patrones de banda de rodadura y capacidad de carga total. Además, asegúrese de inflar el neumático hasta la presión del neumático recomendada.
  - En caso de diferentes neumáticos instalados en un vehículo, el sistema ABS y el sistema ESP no podrán funcionar con normalidad.
  - Para los detalles de reemplazo de neumático o rueda, recomendamos que se ponga en contacto con la tienda de servicios autorizada de BYD.
- Tratamiento de neumáticos y suspensión
  - El uso de neumático con cualquier problema o suspensión remodelada causará influencias al sistema de seguridad de conducción y puede causar fallas en el sistema.

### ABS (sistema de frenos antibloqueo)

- El sistema hidráulico del freno de accionamiento del sistema de frenos antibloqueo (ABS) tiene dos circuitos independientes. Cada circuito acciona pasando por el vehículo en dirección diagonal (por ejemplo, el freno de rueda izquierda delantera está conectado con el freno de rueda derecha trasera). En caso de fallo de un lazo, todavía hay dos ruedas que pueden frenarse.
- 
- Cuando se aplica el freno bruscamente o cuando se aplica el freno durante el recorrido sobre el pavimento húmedo y deslizante, ABS puede ayudar a evitar el bloqueo o deslizamiento de las ruedas, con el fin de mantener el control de dirección.
  - Cuando los neumáticos delanteros se deslizan, no puede controlar la dirección, es decir, aunque gire el volante, el vehículo todavía recorre hacia adelante. ABS puede ayudar a evitar el bloqueo, y es que la respuesta del freno rápido de pulsación es muy más rápida que la de persona, por eso puede ayudar a mantener el control de la dirección.

- No pise el pedal del freno de forma pulsación, de lo contrario, se puede causar la falla del ABS. Al girar el volante para evitar los riesgos, se debe mantener una presión suficiente y estable al pedal del freno para permitir que el ABS funcione.
- Cuando el ABS está funcionando, puede escuchar ruido. Eso es un fenómeno normal, que es causado por el freno rápido de pulsación de ABS.

<b>⚠ Advertencia</b>	
<b>■</b>	<p>En las situaciones siguientes, ABS no puede funcionar efectivamente:</p> <ul style="list-style-type: none"> <li>● Uso de neumáticos de insuficiente fuerza de agarre del suelo (por ejemplo, uso de neumáticos de desgaste excesivo en el pavimento cubierto por nieve).</li> <li>● Deslizamiento del vehículo que recorre en alta velocidad sobre pavimento deslizante y húmedo.</li> </ul>
<b>■</b>	<p>ABS no está diseñada para reducir la distancia de freno del vehículo. Bajo las situaciones siguientes, asegúrese de mantener una distancia segura con el vehículo delante de lo suyo.</p> <ul style="list-style-type: none"> <li>● Cuando conduce sobre pavimento lodoso, con arenas y gravas o con nieve;</li> <li>● Cuando conduce sobre pavimento lleno de hoyos o desnivelado.</li> <li>● Cuando conduce sobre el pavimento desnivelado.</li> </ul>

<b>⚠ Atención</b>	
<b>■</b>	Si la luz de advertencia de falla ABS todavía se permanece encendida mientras que la luz de advertencia del sistema de frenos se encienda, estacione el vehículo inmediatamente en un lugar seguro, recomendamos que se ponga en contacto con la tienda de servicios autorizada de BYD.
<b>■</b>	En caso de freno en esta situación, no sólo el sistema de antibloqueo no funciona, sino también el vehículo se hará extremadamente inestable.
<b>■</b>	ABS (dispositivo de freno antibloqueo) no puede reducir la duración y la distancia necesarias para frenar el vehículo. Este sistema sólo le ayuda a controlar la dirección durante el freno. Siempre debe mantener una distancia segura con otros vehículos.
<b>■</b>	ABS no puede evitar el deslizamiento causado por el cambio brusco de la dirección, por ejemplo, la intención del giro rápido o el cambio brusco del carril. No importa la condición del pavimento y las condiciones climáticas, debe conducir el vehículo en una velocidad segura de forma prudente.
<b>■</b>	ABS tampoco puede evitar la reducción de la estabilidad. Durante el freno de emergencia, el giro debe ser adecuado. Al girar en curva cerrada o brusca durante la conducción, es posible dejar que el vehículo enfrente a los vehículos en el lado opuesto o vaya fuera del pavimento.
<b>■</b>	Cuando conduce sobre el pavimento blando o desnivelado (tal como carretera con arenas y gravas o con nieve), en comparación con el vehículo sin ABS, el vehículo equipado con ABS puede necesitar una distancia de frenado más larga. En estas situaciones, se debe reducir la velocidad del vehículo y mantener una distancia relativamente grande con otros vehículos.

## Retrovisor interior

### Función de antideslumbramiento manual\*

EL retrovisor interior automático está equipado con una función electrónica antideslumbrante, que puede ajustar el color de la lente del retrovisor interior de acuerdo con el entorno circundante del vehículo con el fin de reducir la interferencia de luz brillante en la vista trasera del conductor.

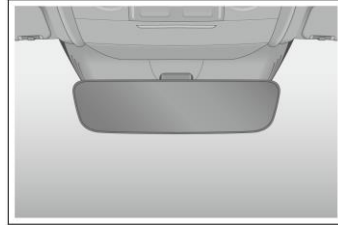

### ⚠ Advertencia

- No suspenda objeto pesado en el retrovisor interior, ni lo agite ni arrastre con fuerza.
- Al regular manualmente el retrovisor interior, si está bloqueado, no lo regule violentamente para evitar causar su desprendimiento.
- Durante la conducción del vehículo, no ajuste el retrovisor interior, de lo contrario, se puede causar que el conductor no pueda controlar el vehículo, causando la producción de un accidente, provocando la lesión o muerte personal.

### Función de antideslumbramiento manual

El espejo retrovisor interior tiene dos modos que son adaptables respectivamente al día y la noche. El modo de noche puede reducir el deslumbramiento desde los vehículos detrás de lo suyo.

- Conducción durante el día – Coloque la palanca de control en la posición ①, en esta posición, la imagen en el espejo retrovisor interior es más clara.
- Manejo por la noche: ponga la palanca de control en la posición ②, y es necesario recordar cuando se reduce el resplandor, y la claridad de la visión trasera también se reduce.

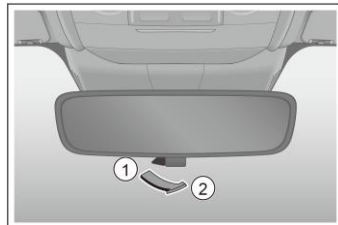

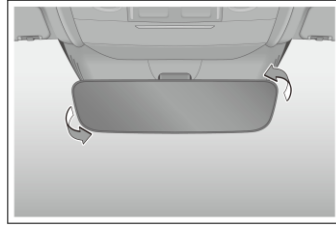

### Ajuste manual del espejo retrovisor interior

Gire el retrovisor interior en todas direcciones para ajustar el retrovisor interno hasta la posición adecuada.



### Retrovisor exterior eléctrico

El conductor puede regular los retrovisores exteriores eléctricos a una posición justamente adecuada para ver la parte lateral de los vehículos mediante el interruptor de retrovisores exteriores eléctricos.

- Interruptor de selección: se utiliza para seleccionar los retrovisores exteriores por ajustar.
  - : Espejo retrovisor izquierdo
  - : retrovisor derecho
- Interruptor del control  — Se usa para el ajuste del retrovisor exteriores. Presione el interruptor de acuerdo con la dirección deseada.



### Ajuste manual

Presione el borde de la lente con la mano para que la lente gire en torno al centro, regúlela a la posición adecuada.

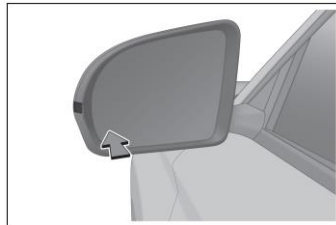

## Retrovisor plegable exterior

### Plegar el retrovisor trasero exterior Plegado manual de retrovisor externo

Mantenga la mano firmemente contra el borde exterior del retrovisor exterior para que el cuerpo del retrovisor exterior gire a la posición de bloqueo.

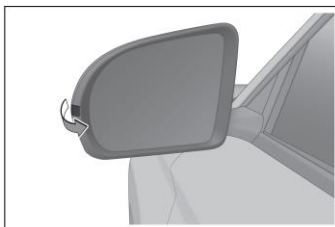

### Espejo retrovisor exterior eléctrico plegable

- Presione el botón , los retrovisores exteriores eléctricos se pliegan, lo presione otra vez, los retrovisores exteriores eléctricos se despliegan.
- Los dos retrovisores se pliegan automáticamente al entrar en el antirrobo, y los mismos se expanden automáticamente al retirar el antirrobo.



## Consejos

- Durante la conducción del vehículo, no ajuste los espejos laterales. De lo contrario, el conductor puede operar el vehículo de forma errónea, causando un accidente.
- El uso prolongado de la función de descongelación de calentamiento de los retrovisores exteriores puede causar el envejecimiento temprano de las placas de espejo, por favor desactive la congelación cuando no la necesita.

## Limpiaparabrisas

Verifique el estado de las escobillas del limpiaparabrisas delantero / trasero por lo menos una vez cada seis meses, para ver si hay agrietamiento o el endurecimiento parcial del caucho. Si se descubre estos fenómenos, se debe reemplazar la escobilla, de lo contrario, durante el uso, se puede quedar rayas o lugares que no pueden ser raspados completamente.



## Reemplazo de las escobillas de limpiaparabrisas

### Cambiar limpiaparabrisas delanteros

El usuario puede activar la función de mantenimiento del limpiaparabrisas mediante la interfaz de configuración de Multimedia  → Estado del vehículo → Mantenimiento. Después de activarla, el limpiaparabrisas funcionará en una posición alta y se detendrá para facilitar el mantenimiento y el reemplazo del limpiaparabrisas; después de completar el mantenimiento, desactive la función de mantenimiento del limpiaparabrisas, y el limpiaparabrisas volverá a la posición de reinicio.

1. Primero, jale el brazo del limpiaparabrisas del lado del conductor, luego, jale el brazo del limpiaparabrisas del lado del pasajero delantero.

2. Presione el botón de bloqueo de la escobilla.

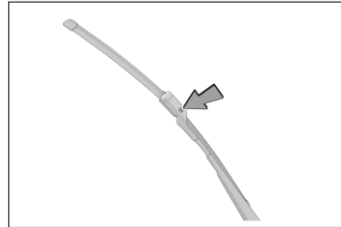

3. Agarre la hebilla de la escobilla, quite la escobilla a lo largo de la dirección indicada en la figura.

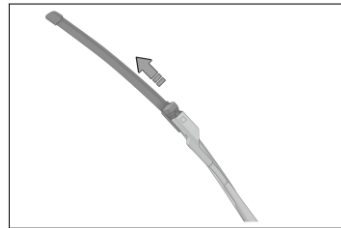

4. Al ensamblar la nueva escobilla, siga los pasos inversos de la retirada de la escobilla.

1. Levante el brazo de limpiaparabrisas trasero desde el parabrisas trasero.

2. Gire la escobilla trasera a la posición ilustrada.

3. Gire directamente la escobilla de limpiaparabrisas por sacarla.



<b>⚠ Atención</b>	
■	Al elevar el brazo de raspado, se prohíbe abrir el capó, de lo contrario, se puede dañar el capó y el brazo del limpiaparabrisas.
■	Al bajar la escobilla de limpiaparabrisas después de lavar el vehículo, está prohibido empujar el brazo del limpiaparabrisas de forma directa para que la escobilla de limpiaparabrisas golpee directamente el vidrio del parabrisas.
■	Se prohíbe doblar la escobilla del limpiaparabrisas, durante el funcionamiento del limpiaparabrisas, se prohíbe bloquear la escobilla del limpiaparabrisas.

## Cadena anti-deslizante

### Instrucciones de cadenas para la nieve

- La cadena antideslizante para nieve sólo se utiliza en caso de emergencia o cuando conduce a través de las regiones especificadas explícitamente en las leyes.
- Las cadenas antideslizantes para nieve deben instalarse en las ruedas delanteras, cuando conduce los vehículos con cadenas antideslizantes para nieve sobre el pavimento helado o con nieve, se debe tener extraordinario cuidado. Algunas cadenas de deslizamiento en nieve pueden dañar los neumáticos, ruedas, suspensiones y carrocería del vehículo, se debe seleccionar la cadena antideslizante de ramas finas para que haya suficiente espacio entre los neumáticos y otros componentes de la tapa de rueda.
- Consulte y lea cuidadosamente el diagrama de ensamblaje de componentes y otras descripciones del fabricante de cadena antideslizante.
- Antes de desear comprar la cadena antideslizante e instalarla sobre el vehículo, debe consultar la tienda de servicios autorizada de BYD en que compró su vehículo.
- Después de instalar la cadena antideslizante, debe conducir en una velocidad menos de 30kmh sobre el pavimento helado y con nieve.
- Para reducir al mínimo el desgaste de los neumáticos y las cadenas antideslizantes, se debe evitar instalar cadenas antideslizantes para la conducción sobre el pavimento sin hielo o nieve.

<b>📌 Consejos</b>	
■	La velocidad de conducción no debe exceder a la velocidad menor entre 30km/h y la velocidad límite especificada por el fabricante de la cadena antideslizante.
■	Conduzca con cuidado, tenga en cuenta de los objetos elevados, agujeros y curvas cerradas, estos pueden causar el salto del vehículo.
■	Para el vehículo equipado con cadenas antideslizantes, evite girar en curvas cerradas o el bloqueo del freno de ruedas, antes de entrar en la curva, desacelere para evitar el accidente por la pérdida del control.
■	Los neumáticos con cadenas antideslizantes deben usarse de forma simétrica, y las cadenas deben desmontarse inmediatamente cuando no son necesarias.

<b>5-1 Sistema Multimedia.....</b>	<b>197</b>
Botón de multimedia .....	197
<b>5-2 Sistema de aire acondicionado</b>	<b>199</b>
Botón de encendido / apagado del acondicionador de aire....	199
Interfaz de operación del aire acondicionado .....	200
Definición de la función .....	201
Apertura de escape.....	205
Ítems de configuración del aire acondicionado .....	206
<b>5-3 Espacios de almacenamiento</b>	<b>208</b>
Caja de almacenamiento de la puerta .....	208
Caja auxiliar .....	208
Caja de documentos .....	209
Caja de reposabrazos central	209
Portavasos .....	210
Bolsa de archivo .....	211
Caja de gafas.....	211
<b>5-4 Otros dispositivos.....</b>	<b>212</b>
Parasol.....	212
Espejo de maquillaje* .....	212
Mango de seguridad .....	213
Fuente de alimentación de reserva de 12V.....	213
Interfaz USB de la fila delantera .....	214
Puerto de carga de fila trasera .....	214
Ranura para tarjeta SD* .....	214
Persiana de equipaje .....	215
Posición de carga inalámbrica de teléfono móvil.....	215

Cubierta del maletero.....217

Micrófono .....217

## Botón de multimedia

Cuando la fuente de alimentación se encuentra en "OK", se visualizará la pantalla inicial varios segundos, el sistema empieza a funcionar.

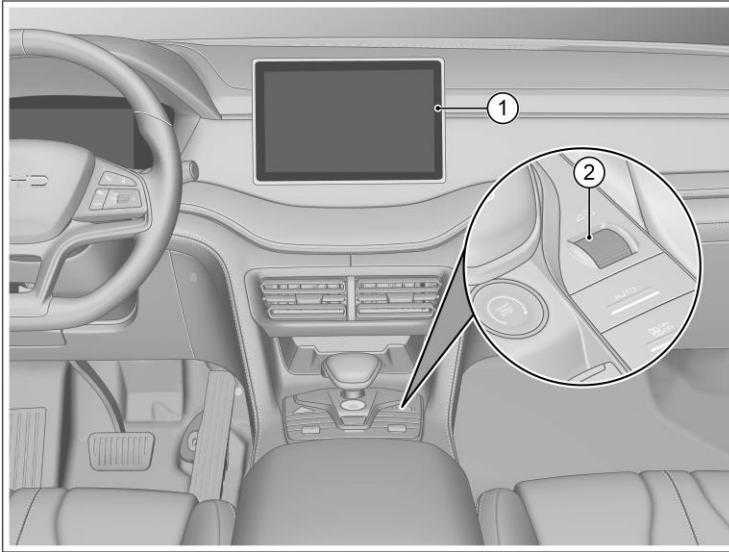

- ① Pantalla multimedia
- ② Botón del interruptor multimedia/ Rodillo de ajuste de volumen

### ⚠ Advertencia

- No utilice el inversor de potencia grande sobre el vehículo, de lo contrario, puede causar la anomalía del sistema de multimedia.
- Se prohíbe reinstalar el sistema del dispositivo o el Root sin un permiso, de lo contrario, se puede causar la anomalía en la multimedia o todo el vehículo.

### ⚠ Atención

- Para evitar dañar la pantalla táctil

**⚠ Atención (Continuación)**



- Toque la pantalla ligeramente con la mano, si no hay respuesta, retire el dedo desde la pantalla y vuelva a tocarla.
- Cuando utiliza un paño suave para limpiar la pantalla, no utilice el detergente.
- Uso de la pantalla táctil
  - Cuando la temperatura de la pantalla es relativamente baja, la imagen visualizada puede ser relativamente oscura, o el funcionamiento del sistema puede ser ligeramente más lento que el en estado normal.
  - Si ve la pantalla con gafas de sol, la pantalla puede ser relativamente oscura o no se la puede ver claramente. Cambie el ángulo de ver la pantalla o quítese las gafas de sol.
  - Los botones en estado gris en la pantalla táctil son inoperables.
- La interfaz de visualización de la pantalla táctil sólo es una referencia para usted, para los detalles, refiérase al vehículo real.
- Se recomienda utilizar sistema multimedia a través del modo panorámico durante la conducción para su seguridad de conducción.

**🔍 Consejos**

- Para una mejor experiencia de las características relacionadas con el sistema multimedia (por ejemplo, voz inteligente, APP, videollamadas, etc.), se recomienda utilizar después de conectarse a la red.

**Botón de encendido / apagado del acondicionador de aire**

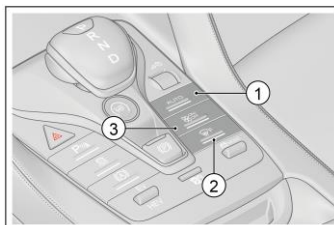
- ① Botón automático
- ② Botón de descongelación de parabrisas delantero
- ③ Botón de encendido / apagado del acondicionador de aire

** Consejos**

- Función de encendido del acondicionador de aire por control remoto:
  - El usuario puede encender el acondicionador de aire mediante la llave de control remoto del vehículo o la APP de BYD Auto, con el fin de proporcionar un entorno cómodo dentro del vehículo para el usuario con antelación.

## Interfaz de operación del aire acondicionado

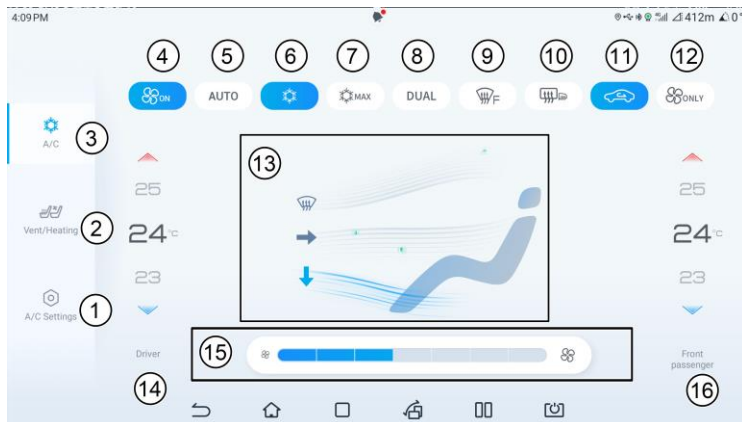

- |   |  |
|---|--|
| ① Botón de ajustes del aire acondicionado               | ⑨ Botón de descongelador para parabrisas delantero                   |
| ② Botón de ventilación/calentamiento del asiento        | ⑩ Botón de descongelador trasero                                     |
| ③ Botón de interfaz de operación del aire acondicionado | ⑪ Botón de circulación interna / externa                             |
| ④ Botón de encendido/apagado del aire acondicionado     | ⑫ Botón de ventilación   |
| ⑤ Botón automático                                      | ⑬ Botón de modo de sople de aire                                     |
| ⑥ Botón de refrigeración                                | ⑭ Botón de ajuste de temperatura del conductor                       |
| ⑦ Botón de refrigeración máxima                         | ⑮ Botón de ajuste del nivel de volumen de aire                       |
| ⑧ Botón de control separado                             | ⑯ Botón de control de temperatura del asiento del pasajero delantero |

### Consejos

- Fenómeno de olor peculiar en el acondicionador de aire:
  - Poco tiempo después de encender el acondicionador de aire, el aire soplado por el acondicionador de aire puede llevar olor peculiar de humedad o moho, eso pertenece a un fenómeno normal. En el proceso de uso del acondicionador de aire del vehículo, el agua condensada del acondicionador de aire puede adherir fácilmente en el evaporador, y el evaporador húmedo también puede adsorber fácilmente el sudor humano, el humo y polvo no filtrados dentro del vehículo. Si el agua condensada en el evaporador no es completamente secada, en la superficie del evaporador oscuro y húmedo, es muy fácil generar moho, en caso de fermentación a largo tiempo del moho, es fácil generar el olor peculiar.



### Consejos (continuación)

- Método de prevención de olor peculiar:
  - Antes de estacionar el vehículo, apague el A/C y permita la ventilación con el aire natural, mantenga el secado relativo;
  - Realice pruebas y limpiezas o reemplace la malla filtrante de forma regular;
  - Mantenga la limpieza y el aire fresco dentro del compartimiento siempre cuando sea posible.
- Si el olor peculiar persiste después utilizar el método de prevención de olor peculiar, recomendamos que se ponga en contacto con la tienda de servicios autorizada de BYD para la inspección y reparación.
- Para secar el entorno de funcionamiento dentro del sistema de climatización, después de apagar y bloquear el vehículo, el soplador del acondicionador de aire puede activarse automáticamente para el funcionamiento durante un rato. El propósito de eso es para secar el agua condensada en la superficie del evaporador durante el encendido del acondicionador con el fin de evitar generar moho en la superficie del evaporador. Si se encuentra fenómeno de activación automática del soplador del acondicionador de aire en el bloqueo del vehículo, no se preocupe, eso es un fenómeno normal.

### Definición de la función

#### Botón de Auto

- Presione el botón Auto, el botón se ilumina (la luz indicadora del botón automático en el panel del mecanismo de control de cambios se ilumina), el estado del compresor el volumen de aire y el modo de salida de aire se ajustan automáticamente según la temperatura configurada.
- Si configura el volumen de aire, el modo de salida de aire y el estado del compresor, se saldrá del control automático, excepto la función de operarlo, otras funciones permanecerán en el modo automático.

#### Botón de encendido/apagado del aire acondicionado

- Cuando el acondicionador de aire está encendido, al presionar el botón de encendido / apagado del acondicionador de aire, se puede apagar el acondicionador de aire.

#### Botón de ventilación y calentamiento del asiento

- Presione el botón de ventilación/calentamiento del asiento para activar la función de ventilación/calentamiento del asiento. Consulte el [sistema de calentamiento y ventilación](#) del asiento\* en el Capítulo 3 - Operación del controlador para conocer el método de operación específico.

#### Botón de ajuste del nivel de volumen de aire

- Presione la posición de volumen de aire apropiado, cuanto más alto el nivel, mayor será el volumen de aire.

#### Botón de descongelador de parabrisas delantero

- Presione el botón de descongelamiento del parabrisas delantero, el acondicionador de aire entra en el control de descongelamiento y el flujo de aire sopla principalmente hacia el vidrio del parabrisas delantero y el vidrio de las ventanas lateral. Vuelva a presionar el botón, el acondicionador de aire sale del control de descongelación delantera.

- Presione este botón para activar la función de descongelación y desempañamiento. Al mismo tiempo, el acondicionador de aire también se enciende, es decir, el acondicionador de aire se encenderá no importa si se opera el botón de control del compresor o no.

#### **Ajuste de temperatura**

- Botón de ajuste de temperatura del conductor
  - En modo independiente: se utiliza para ajustar la temperatura del lado del conductor.
  - En modo de correlación: se utiliza para ajustar la temperatura del lado del conductor y del pasajero delantero.
  - En la pantalla, haga clic de la flecha de la parte superior o haga clic en el área de visualización de temperatura y deslice hacia la parte inferior, la temperatura eleva. Haga clic en la flecha de la parte inferior o haga clic en la zona de visualización de temperatura, luego deslice hacia arriba, la temperatura se reduce.
  - Al regular al estado más frío, se visualiza "LO". Al regular al estado más caliente, se visualiza "HI".
- Botón de control de temperatura del asiento del pasajero delantero
  - En modo independiente: se utiliza para ajustar la temperatura del lado del copiloto.
  - En modo de correlación: se utiliza para ajustar la temperatura del lado del copiloto y salir del modo de correlación y entrar en el modo independiente.
  - En la pantalla, haga clic de la flecha de la parte superior o haga clic en el área de visualización de temperatura y deslice hacia la parte inferior, la temperatura eleva. Haga clic en la flecha de la parte inferior o haga clic en la zona de visualización de temperatura, luego deslice hacia arriba, la temperatura se reduce.
  - Al regular al estado más frío, se visualiza "LO". Al regular al estado más caliente, se visualiza "HI".

#### **Botón de control jerárquico**

- Presione el botón de control separado para cambiar del modo independiente al modo de correlación.
  - En modo independiente: la temperatura del lado del conductor y la del lado del copiloto se pueden configurar por separado. Después de seleccionar el modo independiente, se encenderá el icono del botón.
  - En modo de correlación: las temperaturas establecidas para el lado del conductor y el lado del copiloto se pueden ajustar al mismo tiempo a través del botón de ajuste de temperatura en el lado del conductor. En modo de correlación, el icono del botón es gris.
- Al operar el botón de ajuste de temperatura del lado del copiloto en modo de correlación, cambiará automáticamente al modo independiente.



#### **Botón de refrigeración máxima**

- Al presionar el botón de máxima refrigeración, el acondicionador de aire entra en el control de máxima refrigeración, el compresor se enciende, la temperatura se ajusta a LO, el volumen de aire se ajusta al volumen máximo, el estado de bucle interno / externo es bucle interno, el modo de escape de aire es sople a cara.
- Al volver a presionar este botón, el acondicionador de aire puede salir del control de refrigeración máxima.

#### **Botón de refrigeración**

Haga clic en el botón refrigeración para encender el acondicionador de aire, en este momento, el ícono se enciende, el compresor empieza a funcionar para realizar la refrigeración. Vuelva a hacer clic este botón para apagar el compresor del acondicionador de aire, en este momento, el ícono se apaga, el compresor deja de funcionar.

#### Botón de circulación interna / externa

- Presione el botón de circulación interna / externa, se muestra el ícono , y el modo de admisión de aire corresponde a la circulación interna. Vuelva a presionar este botón, se muestra el ícono , el modo de admisión de aire es bucle externo.
- Cuando el artículo de configuración de bucle interno automático de estacionamiento está activado, para garantizar la calidad del aire dentro del vehículo y evitar que los gases de escape entren en el vehículo durante el estacionamiento, el bucle se conmuta al bucle interno durante el estacionamiento.

#### Botón de descongelación trasera

- Al presionar el botón de descongelación trasera, se puede activar la descongelación de calentamiento del parabrisas trasero y la descongelación de calentamiento de los espejos exteriores. Si no hay otra operación, se desactivará automáticamente después de 15 minutos de funcionamiento. Vuelva a presionar este botón para desactivar la función de descongelación del parabrisas trasero y los espejos exteriores.
- Esta función no debe usarse para secar las gotas de lluvia o derretir la nieve.

 <b>Advertencia</b>	
■	Es que la superficie de los espejos laterales se calienta, por eso, no toque la superficie del espejo después de encender el interruptor de descongelación.

 <b>Atención</b>	
■	Al limpiar el lado interior del vidrio de la ventana del viento, tenga cuidado de no raspar o dañar el cable calefactor o el conector.

#### Tecla de ventilación

- Presione el botón Ventilación, el acondicionador de aire entra en el control de ventilación y el aire saliente es aire natural.
- Presione este botón nuevamente para salir del control de ventilación e ingresar al modo automático.

#### Botón de modo de soplado

Presione el ícono correspondiente en el sistema multimedia para seleccionar el modo de soplado correspondiente. Se permite combinar libremente los modos de soplado y se pueden activar hasta tres modos de soplado al mismo tiempo según sus necesidades.

➔: El flujo de aire principalmente sopla hacia la mitad superior de los ocupantes.

↓: El flujo de aire principalmente sopla hacia los pies de los ocupantes.

☰: El flujo de aire soplará hacia el parabrisas delantero y las ventanas laterales.



### Fundamentos de la operación

- Para el enfriamiento rápido del vehículo estacionado bajo la luz solar, se puede conducir con las ventanas abiertas durante varios minutos. Así se puede escapar el aire caliente y acelerar el enfriamiento del interior del vehículo por el acondicionador de aire.
- Para reducir la temperatura rápidamente, ajuste la temperatura a “LO” seleccione el modo de admisión en bucle interno durante varios minutos.
- Asegúrese de que la rejilla de admisión en la parte delantera del parabrisas no esté bloqueada (por ejemplo, por las hojas o nieve).
- En el clima húmedo, no deje que el aire frío sople el parabrisas. La diferencia de temperatura entre el interior y el exterior del parabrisas puede causar empañamiento del parabrisas.
- Se debe mantener espaciosos la parte por debajo de los asientos de la fila delantera para la plena circulación del aire dentro del vehículo.
- En el clima frío, se debe ajustar las revoluciones del ventilador a revoluciones altas y permanecer en estas revoluciones durante un minuto para eliminar la nieve o la humedad en el canal de admisión, así se puede reducir la niebla generada en las ventanas.
- En un clima frío, para elevar la temperatura de forma rápida, seleccione bucle interno durante varios minutos. Para que no se genere niebla en las ventanas, después de la elevación de temperatura en el compartimento, seleccione la admisión mediante bucle externo.
- Cuando conduce detrás de otros vehículos en una carretera polvorienta, o cuando conduce bajo la situación ventosa o polvorienta, se recomienda cerrar todas las ventanas. Y se debe ajustar el modo de admisión a bucle interno y encender el ventilador del acondicionador de aire.
- Durante la calefacción, presione el botón de control del compresor para que el botón se encienda (el compresor se enciende), con el fin de reducir la humedad en el flujo de aire.
- Bajo el modo de ventilación, el sistema guía el aire natural fuera del vehículo al interior del vehículo, por eso, es adaptable a la primavera y el otoño.

## Apertura de escape

### Salida de aire central de la fila delantera

El ángulo de salida de aire o el volumen de aire se puede ajustar moviendo la pieza de ajuste en el centro de la salida de aire, y la salida de aire se puede cerrar moviendo la pieza de ajuste hacia la izquierda y hacia la derecha al límite.

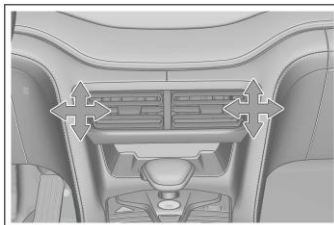

### Salida de aire lateral de la fila delantera

El ángulo de salida de aire o el volumen de aire se puede ajustar moviendo la pieza de ajuste en el centro de la salida de aire izquierda/derecha, y la salida de aire se puede cerrar moviendo la pieza de ajuste hacia arriba y hacia abajo al límite.

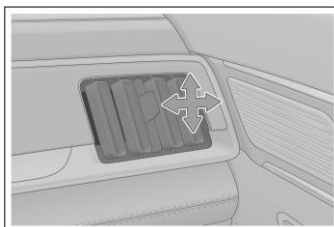

## Salida trasera de flujo de aire

① Girar la placa de ajuste de la salida de aire, lo que permite ajustar el ángulo de salida de aire.

② Gire el rodillo para ajustar el tamaño de la salida de aire o abra y cierre la salida de aire.

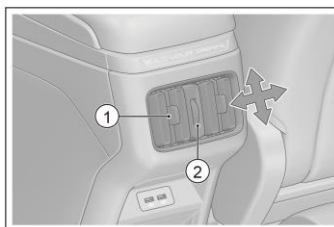

## Ítems de configuración del aire acondicionado

## Ítems de configuración del aire acondicionado

- Presione este botón para ingresar a la interfaz de configuración del aire acondicionado.
- Vuelva a presionar este botón para ingresar a la interfaz de configuración del aire acondicionado.

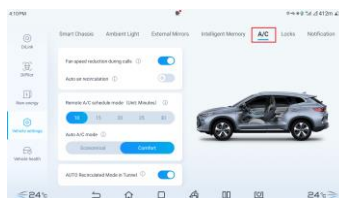

### ① Configuración de reducción automática de la velocidad de aire por llamadas Bluetooth

Presione el botón para activar el ajuste de reducción automática de la velocidad del aire por llamadas Bluetooth.

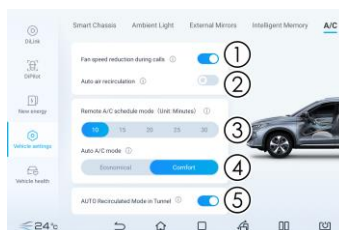

### ② Configuración de circulación interna automática durante el estacionamiento

Presione el botón para activar el ajuste de circulación interna automática durante el estacionamiento.

Presione el botón de nuevo para desactivar el ajuste de circulación interna automática durante el estacionamiento.

**③ Configuración de tiempo de funcionamiento del aire acondicionado por control remoto**

Se puede seleccionar la hora de encender el aire acondicionado por control remoto.

**④ Configuración de modo automático de aire acondicionado**

Se pueden seleccionar los modos económico y cómodo.

**⑤ Circulación interna automática en el túnel**

Cuando la circulación interna automática en el túnel está activada, si la calidad del aire en el túnel es mala, el aire acondicionado cambiará automáticamente a la circulación interna después de que el vehículo entre en el túnel, y se recuperará automáticamente al estado de circulación anterior después de salir del túnel.

### Caja de almacenamiento de la puerta

Cada puerta tiene caja de almacenamiento, en que se puede colocar botellas de bebida u objetos pequeños.

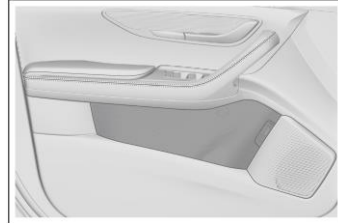

### Caja auxiliar

- Tire del botón para abrir la guantera. Cuando se abre la guantera, la luz de la guantera se encenderá.
- Empuje la guantera hacia arriba para cerrarla, y cuando la guantera esté completamente cerrada, la luz de la guantera se apagará.

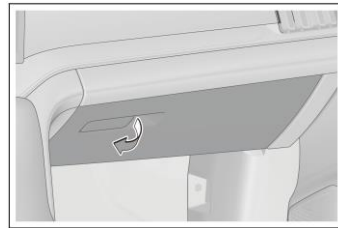

### Atención

- Para reducir la posibilidad de lesión personal en los accidentes o en el freno de emergencia, mantenga cerrada la guantera durante la conducción.



### Caja de documentos

- Si es necesario abrir la caja de billetes, jale la asa de la caja.
- Después de abrir la caja de documentos, puede colocar facturas, tarjetas de visita, etc., y no coloque objetos grandes o pesados en ella, de modo que la caja de documentos no pueda cerrarse. Durante la conducción del vehículo, mantenga la caja cerrada.



### Caja de reposabrazos central

- Cuando se necesita usar la caja de almacenamiento central de apoyabrazos, jale la capa de la caja de almacenamiento de consola central del apoyabrazos en la dirección de la flecha en la figura.
- Cierre la tapa de la caja central del apoyabrazos para cerrarla.

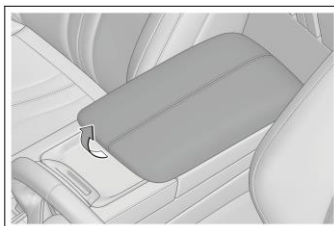

### Consejos

- Para reducir la posibilidad de lesión personal en los accidentes inesperados o en el freno de emergencia, mantenga cerrada la caja central del apoyabrazos durante la conducción.

## Portavasos

### Portavasos de asientos delanteros

El portavasos del asiento de la fila delantera se encuentra en el medio de la consola central. Para usarlo, deslice la cubierta del portavasos hacia atrás para abrirlo. El portavasos tiene dos posiciones de montaje, que se puede ensamblar después del desmontaje, para satisfacer las necesidades de diferentes profundidades.



### Portavasos de asientos traseros

Los portavasos para asientos traseros se colocan en el apoyabrazos trasero y se los puede utilizar girando el apoyabrazos trasero.

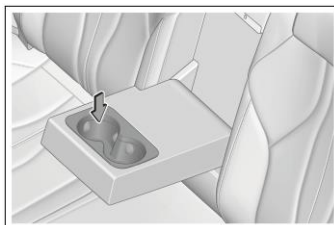

### ⚠ Atención

- Cuando utiliza el portavasos, para evitar la salpicadura del líquido quemándolo o a los pasajeros, no se ponga en marcha ni frene bruscamente.
- No coloque el vaso abierto o la botella de bebida no apretada en el portavasos, con el fin de evitar el derrame del líquido en el proceso de apertura y cierre de la puerta y durante la conducción.
- Para garantizar la seguridad de conducción, se prohíbe que el conductor saque el vaso ni coloque el vaso en el portavasos durante la conducción.

### Bolsa de archivo

- En la espalda de los asientos de fila delantera se establece bolsa de documentos para almacenar revistas o periódicos, etc.

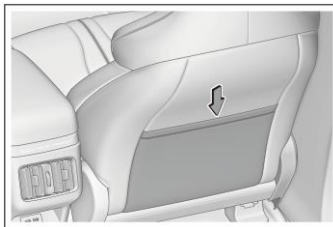

### Caja de gafas

- Presione la tapa del estuche de gafas para abrirlo.

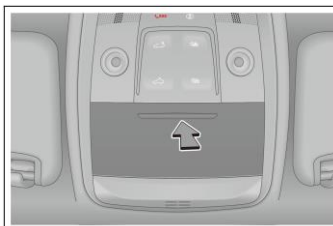

## Parasol

- Si desea bloquear la luz desde la parte delantera, tire el parasol hacia abajo.
- Si desea bloquear la luz desde la parte lateral, puede quitar la camisa rotativa desde la base de fijación y girar el parasol hacia la ventana lateral.

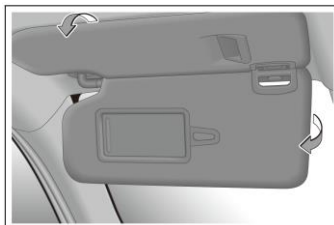

## Consejos

- El uso razonable y correcto del parasol puede elevar la comodidad y seguridad de la conducción.

## Espejo de maquillaje\*

- Los espejos de maquillaje ubican en las viseras parasol del lado del conductor y del lado del pasajero delantero.
- Voltee la visera hacia abajo, deslice la tapa del espejo para maquillaje para utilizarlo, en este momento, la luz del espejo para maquillaje se enciende; al cerrar la tapa del espejo para maquillaje o plegar la visera parasol, la luz del espejo para maquillaje se apaga.



### Mango de seguridad

- Tire el tirador de seguridad hacia abajo durante el uso, cuando no lo utiliza, suelte la mano para que regrese automáticamente.
- Al lado de la manija de seguridad (fila trasera) hay un gancho para la ropa, que se puede usar para colgar la ropa.

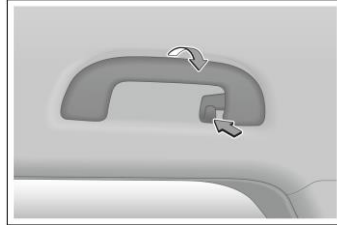

### ⚠ Atención

- No cuelgue objetos pesados en la manija de seguridad y el perchero para evitar lesiones personales o daños en la manija de seguridad y el perchero.

### Fuente de alimentación de reserva de 12V

- Puede ser utilizado por accesorios de voltaje de funcionamiento es 12V CC y corriente de funcionamiento no superior a 10A.
- Cuando utiliza la fuente de alimentación de respaldo de 12V, se necesita abrir su tapa, y la fuente de alimentación del vehículo completo debe encontrarse en "ON" para el uso.

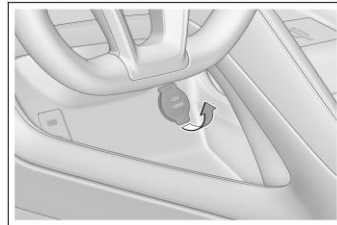

### Interfaz USB de la fila delantera

① Interfaz de transmisión de datos de USB

② Puerto de carga USB.

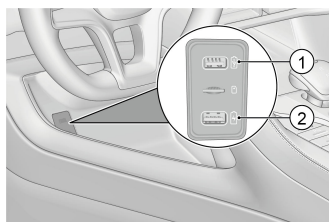

### Puerto de carga de fila trasera

El puerto de carga de la fila trasera solo se puede usar para la carga y no se puede conectar a multimedia.

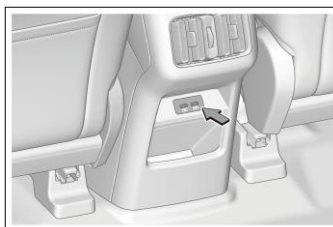

### Ranura para tarjeta SD\*

Se dispone una ranura de tarjeta SD en el extremo inferior del tablero de instrumento secundario cerca del lado del conductor.

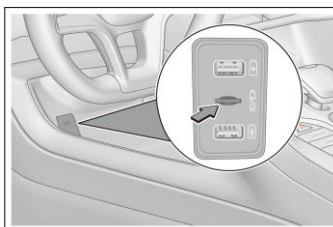

## Persiana de equipaje

- Se puede utilizar la cortina de cubierta para cubrir los equipajes, con el fin de proteger la privacidad y evitar la luz solar directa.
- Inclíne el asiento, coloque un lado de la persiana de equipaje en la ranura de la placa de protección inferior del pilar C y luego, presiónela hasta el fondo, insértela en la ranura de la placa de protección inferior del pilar C del otro lado desde arriba del anillo de bloqueo del asiento. Para usar la persiana de equipaje, saque la tela y cuélguela en las ranuras en ambos lados de la parte trasera.
- Según la secuencia contraria de instalación de la cortina de cubierta, se puede desmontar la cortina de cubierta.

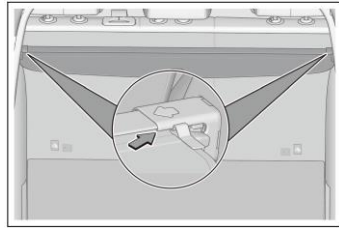

### Advertencia

- Al instalar la cortina de cubierta, asegúrese de que esté sólidamente instalada.
- No coloque ningún objeto sobre la cortina de cubierta.
- No deje que los niños suban a la cortina de cubierta, de lo contrario, la cortina de cubierta puede dañarse, o se puede causar la lesión grave, incluso la muerte de los niños.

## Posición de carga inalámbrica de teléfono móvil

- El área de carga inalámbrica del teléfono móvil se encuentra en la consola central. Los usuarios pueden abrir la interfaz de "Conveniencia" deslizando hacia abajo la barra de estado superior del multimedia, para encender o apagar la función de carga inalámbrica del teléfono móvil. El sistema está activado de forma predeterminada, es decir, cuando el vehículo arranca, coloque el teléfono móvil en la almohadilla de goma antideslizante en el área de carga inalámbrica, con la pantalla del teléfono móvil hacia arriba, y el teléfono móvil iniciará automáticamente la carga inalámbrica, y se mostrará el icono de carga en la interfaz UI del multimedia.

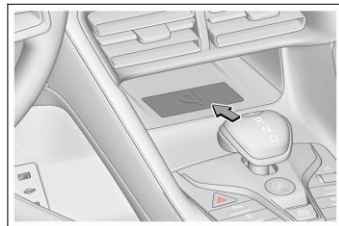

**?** **Consejos**

- El icono de configuración de carga inalámbrica del teléfono móvil se puede agregar o eliminar en la barra de edición en la interfaz "Conveniencia" del multimedia.
- La función de carga inalámbrica del teléfono celular no es aplicable a todos los teléfonos celulares, sólo es aplicable a los teléfonos celulares que han pasado la certificación "Qi".
- Durante la actualización del programa, no coloque ningún objeto extraño en el área de carga.
- Sólo se puede cargar un teléfono celular cada vez.
- Si la carcasa del teléfono es demasiado gruesa, es posible que no se cargue.
- Al conducir en las carreteras desniveladas, es posible aparecer situación de parada y recuperación intermitentes de la carga eléctrica inalámbrica en el teléfono celular.
- Si el móvil se desvía del área de carga y deja de cargarse, es necesario mover el teléfono al área de carga.
- Si el teléfono no se puede cargar normalmente, asegúrese de que no haya objetos extraños en el área de carga inalámbrica o espere a que el área de carga inalámbrica se enfríe antes de intentarlo. Si todavía no puede realizar la carga, recomendamos que se ponga en contacto con la tienda de servicios autorizada de BYD.

**!** **Atención**

- Cuando el sistema de carga inalámbrica del teléfono celular esté funcionando, asegúrese de que la llave inteligente esté a más de 25cm desde área de carga inalámbrica.
- No coloque monedas, llaves metálicas, anillos metálicos u otros objetos que contengan componentes metálicos en el área de carga inalámbrica junto con el teléfono celular para evitar anomalías en la función de carga inalámbrica o incluso accidentes de seguridad.
- No coloque objetos pesados en el área de carga para evitar daños en el área de carga.
- Si hay falla en el sistema de carga inalámbrica del teléfono celular y no se puede utilizar normalmente, se recomienda que se ponga en contacto con la tienda de servicio autorizada de BYD.
- La empresa no asume ninguna responsabilidad por los problemas causados por cualquier uso anormal; si el producto fue desmontado o remodelado, se terminará el servicio de garantía gratuito.
- Cuando el conductor no está en el interior del vehículo, no coloque el teléfono celular en el vehículo para cargarlo para evitar riesgos ocultos de seguridad.
- Al conducir el vehículo, no verifique el estado de carga del teléfono celular durante mucho tiempo para evitar causar riesgos ocultos al tráfico.



### ⚠ Atención (Continuación)

- Durante la carga inalámbrica del teléfono celular, si se descubre objeto extraño de metal entre el teléfono celular y la almohadilla de caucho, no retire inmediatamente el objeto extraño con la mano para evitar quemaduras.
- Para lograr un mejor efecto de carga, coloque el teléfono móvil en el centro de acuerdo con las guías en el área de carga. (Ubicación de caracteres en el área de carga)
- No derrame agua en el área de carga eléctrica para evitar que el agua entre en el cargador inalámbrico mediante la brecha de la almohadilla de caucho causando una falla del cargador.
- Cuando la temperatura es demasiado alta, la carga del teléfono celular puede detenerse, y reanudará después de la reducción de la temperatura.
- Nuestra empresa no ofrece compromisos para problemas causados por la bobina de carga inalámbrica externa, utilicela con prudencia.

### Cubierta del maletero

La tapa del maletero tiene dos capas de uso. Presione el botón de la tapa del maletero para quitarla, y luego cambie la altura de la tapa del maletero.

1. En la capa superior, la tapa del maletero está a ras de la superficie superior de la placa de soporte. Cuando se inclinan los asientos traseros, la tapa del maletero coincide con las partes traseras de asientos.
2. En la capa inferior, la tapa del maletero se fija en la superficie del escalón inferior de la placa de soporte, y esta ubicación de montaje puede aumentar el espacio de almacenamiento del maletero.

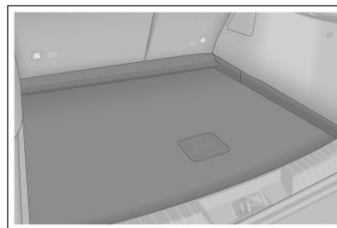
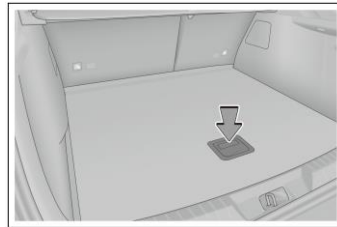

### Micrófono



## Mantenimiento **6**

<b>6-1 Instrucciones de mantenimiento .....</b>	<b>220</b>
Ciclo de mantenimiento y contenido de mantenimiento .....	220
<b>6-2 Mantenimiento regular .....</b>	<b>226</b>
Mantenimiento regular .....	226
Protección contra la corrosión del vehículo .....	226
Mantenimiento de pintura .....	227
Limpieza de vehículos .....	228
Limpieza interna .....	229
<b>6-3 Auto-mantenimiento .....</b>	<b>233</b>
Auto-mantenimiento .....	233
Mantenimiento de quemacocos .....	235
Almacenamiento de vehículos .....	236
Capó .....	236
Sistema de refrigeración .....	237
Limpiador .....	239
Sistemas de freno .....	239
Aceite de motor .....	240
Sistema de aire acondicionado .....	241
Plumillas de limpiaparabrisas .....	241
Mantenimiento de neumáticos .....	242
Fusible .....	245

## Ciclo de mantenimiento y contenido de mantenimiento

### Plan de mantenimiento de vehículo

- El programa de mantenimiento de se utiliza para garantizar la estabilidad de conducción, reducir la producción de fallas, así como la conducción segura y económica.
- Para el intervalo de mantenimiento en el programa, refiérase a la tabla de intervalos, es determinado según la lectura del cuentakilómetros o el intervalo de tiempo, cualquiera que llegue primero.
- Para los contenidos de mantenimiento que han excedido el tiempo límite, todavía se debe realizar el mantenimiento en el mismo intervalo de tiempo.
- La manguera de caucho (utilizada en el sistema de refrigeración y calefacción, el sistema de frenos, etc.) debe ser inspeccionada por el técnico cualificado según la tabla de intervalos de mantenimiento.
- Estos son artículos de mantenimiento especialmente importantes, el intervalo de mantenimiento de todos los artículos se registra en la tabla de intervalos de mantenimiento. Siempre que la manguera tenga cualquier deterioro o daño, reemplácela inmediatamente.
- La tabla de intervalo de mantenimiento enumera todos los artículos de mantenimiento necesarios para mantener su vehículo siempre en las mejores condiciones de funcionamiento.

### Requisitos del plan de mantenimiento

Debe mantener el vehículo de acuerdo con la tabla de ciclo de mantenimiento normal.

Para operar el vehículo principalmente bajo una o varias condiciones particulares a continuación, debe realizar más frecuentemente algunos ítems del plan de mantenimiento.

- Condiciones de carretera
  - Conducción por caminos empinados, embarrados o con nieve derretida.
  - Conducción en caminos polvorientos.
- Condiciones de recorrido
  - Se utiliza para remolcar el remolque, uso de un remolque para acampar o un soporte de techo.
  - Recorridos cortos repetidos dentro de 8 km y la temperatura externa es inferior a cero.
  - Marchar en vacío a largo tiempo, conducir al ralenti con larga distancia, por ejemplo, vehículo policial, taxi o vehículo de transporte de mercancías, etc.

## Período de mantenimiento

### Mantenimiento del vehículo

El kilometraje de mantenimiento del vehículo se refiere al kilometraje total, dependiendo de si ocurriese antes el kilometraje de mantenimiento o el número de meses.

Ítem de mantenimiento	Período de mantenimiento e intervalo de kilometraje
Comprobar si la tubería de agua de refrigeración está dañada y confirme si la tubería de conexión está bloqueada	El primer mantenimiento se realiza después de 6 meses o 3500 km (kilómetros), y los mantenimientos siguientes se realizan cada 12 meses o 7500 km (kilómetros)
Comprobar si las juntas del tubo de escape tienen fugas	El primer mantenimiento se realiza después de 6 meses o 3500 km (kilómetros), y los mantenimientos siguientes se realizan cada 24 meses o 15000 km (kilómetros)
Comprobar si la apariencia del convertidor catalítico de tres vías se golpea	El primer mantenimiento se realiza después de 6 meses o 3500 km (kilómetros), y los mantenimientos siguientes se realizan cada 24 meses o 15000 km (kilómetros)
Comprobar la tapa del tanque de combustible, la tubería de combustible y las juntas	El primer mantenimiento se realiza después de 6 meses o 3500 km (kilómetros), y los mantenimientos siguientes se realizan cada 24 meses o 15000 km (kilómetros)
Comprobar el cartucho de carbón activado	El primer mantenimiento se realiza después de 6 meses o 3500 km (kilómetros), y los mantenimientos siguientes se realizan cada 24 meses o 15000 km (kilómetros)
Verificar los tornillos de fijación del chasis de fijación	El primer mantenimiento se realiza después de 6 meses o 3500 km (kilómetros), y los mantenimientos siguientes se realizan cada 24 meses o 15000 km (kilómetros)
Verificar el pedal de freno e interruptor de estacionamiento electrónico	El primer mantenimiento se realiza después de 6 meses o 3500 km (kilómetros), y los mantenimientos siguientes se realizan cada 24 meses o 15000 km (kilómetros)
Verificar el bloque de fricción de freno y disco de freno	El primer mantenimiento se realiza después de 6 meses o 3500 km (kilómetros), y los mantenimientos siguientes se realizan cada 12 meses o 7500 km (kilómetros)
Verificar las tuberías de freno y las mangueras	El primer mantenimiento se realiza después de 6 meses o 3500 km (kilómetros), y los mantenimientos siguientes se realizan cada 24 meses o 15000 km (kilómetros)
Verificar el volante y la palanca	El primer mantenimiento se realiza después de 6 meses o 3500 km (kilómetros), y los mantenimientos siguientes se realizan cada 24 meses o 15000 km (kilómetros)
Verificar la cubierta de polvo del eje de transmisión	El primer mantenimiento se realiza después de 6 meses o 3500 km (kilómetros), y los mantenimientos siguientes se realizan cada 24 meses o 15000 km (kilómetros)
Verificar el pasador de bola y cubierta de polvo	El primer mantenimiento se realiza después de 6 meses o 3500 km (kilómetros), y los mantenimientos siguientes se realizan cada 24 meses o 15000 km (kilómetros)
Verificar el dispositivo de suspensión delantero y trasero	El primer mantenimiento se realiza después de 6 meses o 3500 km (kilómetros), y los mantenimientos siguientes se realizan cada 24 meses o 15000 km (kilómetros)
Verificar el posicionamiento de las ruedas delanteras y las traseras	El primer mantenimiento se realiza después de 6 meses o 3500 km (kilómetros), y los mantenimientos siguientes se realizan cada 24 meses o 15000 km (kilómetros)

Ítem de mantenimiento	Período de mantenimiento e intervalo de kilometraje
Reemplazar neumáticos	La primera rotación se realiza después de 18 meses o 11000 km (kilómetros), y las rotaciones siguientes se realizan cada 24 meses o 15000 km (kilómetros)
Verificar si hay holgura del cojinete de la rueda	El primer mantenimiento se realiza después de 6 meses o 3500 km (kilómetros), y los mantenimientos siguientes se realizan cada 24 meses o 15000 km (kilómetros)
Verificar el seguro del capó delantero y sus sujetadores	El primer mantenimiento se realiza después de 6 meses o 3500 km (kilómetros), y los mantenimientos siguientes se realizan cada 12 meses o 7500 km (kilómetros)
Compruebe el nivel del refrigerante en el tanque de agua secundario	El primer mantenimiento se realiza después de 6 meses o 3500 km (kilómetros), y los mantenimientos siguientes se realizan cada 12 meses o 7500 km (kilómetros)
Revisar líquido de freno	El primer mantenimiento se realiza después de 6 meses o 3500 km (kilómetros), y los mantenimientos siguientes se realizan cada 12 meses o 7500 km (kilómetros)
Compruebe el código de falla del módulo de vehículo (registrar y borrar)	El primer mantenimiento se realiza después de 6 meses o 3500 km (kilómetros), y los mantenimientos siguientes se realizan cada 12 meses o 7500 km (kilómetros)
Verificar la bandeja de la batería de alimentación y la barra anticollisión.	El primer mantenimiento se realiza después de 6 meses o 3500 km (kilómetros), y los mantenimientos siguientes se realizan cada 12 meses o 7500 km (kilómetros)
Verificar si el tren motriz tiene fugas o golpes.	El primer mantenimiento se realiza después de 6 meses o 3500 km (kilómetros), y los mantenimientos siguientes se realizan cada 12 meses o 7500 km (kilómetros)
Comprobar si el arnés de cables de alta tensión o los conectores están flojos y si los pines están quemados	El primer mantenimiento se realiza después de 6 meses o 3500 km (kilómetros), y los mantenimientos siguientes se realizan cada 12 meses o 7500 km (kilómetros)
Compruebe si el módulo de alto voltaje está deformado y si hay aceite	El primer mantenimiento se realiza después de 6 meses o 3500 km (kilómetros), y los mantenimientos siguientes se realizan cada 12 meses o 7500 km (kilómetros)
Verificar Si hay material extraño, ablación, etc. en las interfaces de cada conector de carga	El primer mantenimiento se realiza después de 6 meses o 3500 km (kilómetros), y los mantenimientos siguientes se realizan cada 12 meses o 7500 km (kilómetros)
Verificar si el módulo del vehículo completo tiene actualizaciones de software y si hay, actualícelo	El primer mantenimiento se realiza después de 6 meses o 3500 km (kilómetros), y los mantenimientos siguientes se realizan cada 12 meses o 7500 km (kilómetros)
Verificar si las piezas de alta presión tienen marcas de aguas	El primer mantenimiento se realiza después de 6 meses o 3500 km (kilómetros), y los mantenimientos siguientes se realizan cada 12 meses o 7500 km (kilómetros)
Revisar si el manguito de goma amortiguador en el espárrago de límite de la bisagra del capó delantero está desgastado	El primer mantenimiento se realiza después de 6 meses o 3500 km (kilómetros), y los mantenimientos siguientes se realizan cada 12 meses o 7500 km (kilómetros)
Comprobar si la bombilla y el LED de las luces están encendidos normalmente	El primer mantenimiento se realiza después de 6 meses o 3500 km (kilómetros), y los mantenimientos siguientes se realizan cada 24 meses o 15000 km (kilómetros)
Verificar si la función de atenuación del faro es normal	El primer mantenimiento se realiza después de 6 meses o 3500 km (kilómetros), y los mantenimientos siguientes se realizan cada 24 meses o 15000 km (kilómetros)
Compruebe si hay objetos extraños o quemadura en el empalme entre el bastidor y el electrodo de EPS	El primer mantenimiento se realiza después de 6 meses o 3500 km (kilómetros), y los mantenimientos siguientes se realizan cada 24 meses o 15000 km (kilómetros)

Ítem de mantenimiento	Período de mantenimiento e intervalo de kilometraje
Comprobar si el conector de EPS está suelto, y si los pines del conector están abombados	El primer mantenimiento se realiza después de 6 meses o 3500 km (kilómetros), y los mantenimientos siguientes se realizan cada 24 meses o 15000 km (kilómetros)
Comprobar si la apariencia de la ECU de EPS está corroida	El primer mantenimiento se realiza después de 6 meses o 3500 km (kilómetros), y los mantenimientos siguientes se realizan cada 24 meses o 15000 km (kilómetros)
Revisar si hay objetos extraños en la conexión de la ECU de la EPS y el motor, o si está corroida	El primer mantenimiento se realiza después de 6 meses o 3500 km (kilómetros), y los mantenimientos siguientes se realizan cada 24 meses o 15000 km (kilómetros)
Comprobar el filtro ordinario (en su caso)	El primer mantenimiento se realiza después de 6 meses o 3500 km (kilómetros), y los mantenimientos siguientes se realizan cada 12 meses o 7500 km (kilómetros)
Verifique el filtro de alta eficiencia (en su caso)	El primer mantenimiento se realiza después de 6 meses o 3500 km (kilómetros), y los mantenimientos siguientes se realizan cada 12 meses o 7500 km (kilómetros)
Revisión de rejilla de filtro de medidor rápido PM2.5 (si está equipado)	El primer mantenimiento se realiza después de 6 meses o 3500 km (kilómetros), y los mantenimientos siguientes se realizan cada 12 meses o 7500 km (kilómetros)
Revisión del filtro electrostático (en su caso)	El primer mantenimiento se realiza después de 6 meses o 3500 km (kilómetros), y los mantenimientos siguientes se realizan cada 12 meses o 7500 km (kilómetros)
Calibrar la inclinación hacia abajo de la viga baja	Calibrar cada 10.000 km.
Reemplazar el refrigerante del motor y el refrigerante de control electrónico	Reemplazar el refrigerante de tipo ácido orgánico de vida larga cada 4 años o cada 100000km, lo que ocurra primero.
Reemplazar líquido de freno	Reemplazarlo cada 2 años o cada 40000 km, y comprobarlo en el mantenimiento de rutina
Comprobar y reemplazar el aceite especial para engranajes EHS	Comprobar la cantidad del aceite para engranajes EHS durante el mantenimiento de rutina, reemplazar el aceite cada 4 años o 60000 km y reemplazar el conjunto de elemento filtrante al mismo tiempo
Comprobar y reemplazar el aceite en el reductor del conjunto de eléctrico de tracción en ruedas traseras	Para la primera vez, 24 meses o 40.000km, en adelante, cada 24 meses o 48.000km
Pruebar la capacidad y corrección	Cada 6 meses o 72000 km

## Mantenimiento del motor

El kilometraje de mantenimiento del motor se refiere al kilometraje HEV del vehículo, dependiendo de si ocurriese antes el kilometraje HEV o el número de meses.

Ítem de mantenimiento	Período de mantenimiento e intervalo de kilometraje
Reemplace el aceite de motor y el filtro de aceite	El primer mantenimiento se realiza después de 6 meses o 3500 km, y los mantenimientos siguientes se realizan cada 12 meses o 5000 km
Detergente de gasolina	Excepto el primer mantenimiento, añadirlo cada 12 meses o 5000 km en los mantenimientos siguientes
Bujía de encendido	El primer reemplazo se realiza después de 42 meses o 18500 km, y los reemplazos siguientes se realizan cada 48 meses o 30000 km

Ítem de mantenimiento	Período de mantenimiento e intervalo de kilometraje
Reemplace el filtro de combustible.	El primer reemplazo se realiza después de 30 meses o 13500 km, y los reemplazos siguientes se realizan cada 36 meses o 15000 km
Reemplace el elemento de filtro de aire	El primer reemplazo se realiza después de 42 meses o 18500 km, y los reemplazos siguientes se realizan cada 48 meses o 30000 km
Comprobar el sistema de ventilación del cárter (válvula PCV y manguera de ventilación)	El primer mantenimiento se realiza después de 6 meses o 3500 km, y los mantenimientos siguientes se realizan cada 12 meses o 5000 km
Inspeccione el ralenti del motor.	El primer mantenimiento se realiza después de 6 meses o 3500 km, y los mantenimientos siguientes se realizan cada 24 meses o 10000 km
Reemplazar el filtro de polvo del cartucho de carbón	Cada 2 años o 30000 km o detención frecuente de pistola de reabastecimiento de combustible

** Consejos**

- Excepto el primer mantenimiento, se recomienda agregar un detergente de gasolina; la cantidad de cada adición es de 1 botella (180 ml/botella).
  - Para los vehículos con un kilometraje de más de 20000 km y que usan detergente de gasolina por primera vez, se recomienda usar 3 botellas (180 ml/botella) continuas, y usar 2 botellas continuas cada 7500 km en el futuro.
  - Para las zonas donde se usa gasolina de etano, se recomienda usar 1 botella (180 ml/botella) de detergente de gasolina con el intervalo de un tanque de combustible.
  - Primero, agregue detergente de gasolina, luego, llene el combustible. No agregue gasolina ni aditivos de gasolina adicionales antes de que el instrumento advierta la adición de combustible o la luz indicadora de combustible se vuelva amarilla.
- Para permitir que la batería se encuentre en un estado óptimo, se necesita cargar y descargar plenamente el vehículo regularmente (por lo menos cada 6 meses o 72.000km) con el fin de lograr el propósito de auto-corrección de la batería, también puede ponerse en contacto con la tienda de servicios autorizada de BYD para realizar la prueba y corrección de la capacidad de la batería.
- Su vehículo se encuentra en un estado de operación particularmente dura en las condiciones siguientes. Para proteger su vehículo, se recomienda reducir el kilometraje de mantenimiento con base en el kilometraje del intervalo de mantenimiento regular según la situación real: cuando se usa en un entorno de baja temperatura (temperatura ambiente <math>< 5^{\circ}\text{C}</math>) durante mucho tiempo y en el modo HEV, cada tiempo de circulación continua es demasiado corto (<math>< 15\text{ min}</math>) o está en la condición a una velocidad lenta (velocidad del vehículo inferior a 10 km/h) durante un largo tiempo.

#### Notas:

- El período de mantenimiento en la tabla se calcula a partir de la fecha de compra.
- Para obtener la mejor condición del uso del vehículo, opere el vehículo correctamente de acuerdo con las siguientes instrucciones.
  - Antes del primer mantenimiento, realice el rodaje en modo ECO (económico) y el porcentaje de uso del modo HEV (híbrido) no debe ser inferior al 50%.



- Después del primer mantenimiento, el porcentaje de uso del modo HEV (híbrido) no debe ser inferior al 10%.

El tiempo de reemplazo del filtro de aceite se puede acortar según el grado de contaminación del motor de gasolina.

## Mantenimiento regular

- Para asegurarse de que el vehículo recorre en la óptima eficiencia de trabajo y reducir la producción de fallas, se debe realizar mantenimiento según el programa en la tabla de intervalos de mantenimiento.
- Para el intervalo de mantenimiento en el programa, refiérase a la tabla de intervalos de mantenimiento, es determinado según la lectura del cuentakilómetros o el intervalo de tiempo, cualquiera que llegue primero.
- Para los contenidos de mantenimiento que han excedido el tiempo límite, todavía se debe realizar el mantenimiento en el mismo intervalo de tiempo.
- Los trabajos de mantenimiento deben realizarse según los estándares y las especificaciones correspondientes, se recomienda que sean llevados a cabo por la tienda de servicios autorizada de BYD local.
- Los contenidos de inspección y reparación y el tiempo / la distancia de recorrido enumerados en la Tabla de Intervalos de Mantenimiento se diseñan suponiendo que su vehículo se utilice como un instrumento de tránsito normal para transportar a pasajeros y artículos, y con la prevención de exceder el límite de carga del vehículo.

 <b>Atención</b>
■ Realice mantenimiento en el vehículo de forma regular según los requisitos en Manual de comprobante de garantía y servicios de mantenimiento de BYD.

## Protección contra la corrosión del vehículo

### Las causas más comunes de corrosión del vehículo son:

- Acumulación de sal y álcali, polvo y humedad en la parte inferior del vehículo.
- Entorno de alta humedad o algunas posiciones del vehículo se encuentran en entorno húmedo y de alta temperatura a largo tiempo.
- Rayado de la capa de pintura o la capa inferior por la colisión ligera o piedras o arenas/gravas.

### Para evitar la corrosión del vehículo, se deben observar las siguientes pautas:

- Limpie el vehículo de forma frecuente.
  - Si maneja en una carretera con solución salina o en invierno, o vive cerca del mar, lave la parte de aterrizaje del vehículo al menos una vez al mes, use una pistola de agua a alta presión o vapor para limpiar el chasis y la cubierta de la rueda para reducir la corrosión. Después del invierno, limpie a fondo el chasis del vehículo.
- Verifique la pintura y las piezas decorativas en la carrocería.

- Si se descubre cualquier fragmento o grieta en la capa de pintura, se la debe reparar inmediatamente para evitar la corrosión. Si el fragmento o la grieta se desprende desde la superficie metálica, recoméndaos que visite la tienda de servicios autorizada de BYD para la reparación.
- Verificación del interior del compartimiento
  - El agua y el polvo acumulado por debajo de la almohadilla pueden causar la corrosión, siempre verifique la parte por debajo del almohadilla y compruebe que estas posiciones estén secas.
  - Tenga especial cuidado al transporte productos químicos, limpiadores, fertilizantes, sal, etc., se debe utilizar recipiente adecuado para el transporte. Si descubre salpicadura o fuga, realice la limpieza completa inmediatamente y mantenga el estado seco.
- Uso del guardabarros
  - Si conduce en la región salina o sobre el pavimento con gravas, el guardabarros puede proteger el vehículo. Mayor el tamaño, más cerca al suelo, mejor el guardabarros.
- Estacione el vehículo en el lugar con plena ventilación y seco.

## Mantenimiento de pintura

- Limpieza oportunamente del vehículo.
- Si no hay rayos evidentes en el acabado, no realice casualmente la segunda pulverización de pintura, con el fin de evitar la incompatibilidad de colores de pintura o el acoplamiento inadecuado.
- Para el estacionamiento a largo tiempo del vehículo, debe estacionarse en el garaje o un lugar bien ventilador, en el invierno, se lo debe cubrir con la cubierta especial para la carrocería. En caso de estacionamiento provisional, se debe seleccionar un lugar fresco.
- Evite realizar impacto fuerte, colisión o rayo en la película de pintura de la carrocería. Si descubre daños, hundimiento o desprendimiento en el acabado, debe repararla oportunamente, es mejor visitar el taller de belleza de automóviles profesional para la reparación.
- No utilice la mano sucia con aceite para tocar el acabado en la carrocería ni utilice el estropajo de aceite para limpiar casualmente el acabado, no coloque la herramienta contaminada por aceite o el estropajo con solvente orgánico en la carrocería para evitar generar las reacciones químicas.
- Una vez cada mes o cuando la superficie de la carrocería ya no puede resistir bien al agua, se debe encerar el acabado para la protección, y se debe visitar el taller de belleza profesional de automóviles regularmente (una vez cada trimestre) para el mantenimiento con el fin de recuperar el brillo del acabado de la carrocería oportunamente.
- Uso del agente de pulido y la cera de alta calidad. Si el pulido de la carrocería está gravemente meteorizado, se debe utilizar el agente de limpieza y pulido del vehículo que está separado de la cera. Observe cuidadosamente las instrucciones y las medidas de prevención del fabricante, la superficie cromada y la superficie de pintura también requieren el pulido y el encerado.

**⚠ Atención**

- Si el vehículo es pulverizado otra vez, y se estaciona en la sala de trabajo de encerado en pintura de alta temperatura, se necesita quitar el parachoques de plástico del vehículo, el alta temperatura alto dañará el parachoques.

**Limpieza de vehículos**

- Bajo las situaciones siguientes, se causará el desprendimiento de la capa de pintura o causará la corrosión de la carrocería y los componentes, y se necesita limpiar oportunamente el vehículo:
  - Cuando conduce en la zona costera.
  - Cuando conduce sobre el pavimento pulverizado por agente anticongelante.
  - Cuando conduce en la carretera con alquitrán.
  - Resina, excrementos de ave y cuerpos de insectos adheridos en el vehículo.
  - Cuando conduce en las regiones que contienen una gran cantidad de polvo, cenizas de carbón, polvo, residuos de hierro o sustancias químicas.
  - Cuando el vehículo se ha ensuciado evidentemente por el polvo y el lodo.
  - Después de la lluvia.

**Lavadura del vehículo manual**

En un lugar fresco, espere a que el vehículo se enfríe lo suficiente antes de limpiar el vehículo.

1. Utilice el tubo de agua para enjuagar las suciedades flojas, enjuague todos los lodos en el fondo del vehículo y las partes hundidas de las ruedas o todos los salinos en la carretera.
2. Utilice el agente neutro de lavado para limpiar el vehículo, la mezcla del agente de lavado se realiza según las instrucciones del fabricante. Utilice el paño suave humedecido en detergente, debe limpiar ligeramente desde arriba a abajo a lo largo de la dirección del flujo de agua, no limpie en círculos o en sentido transversal.
3. Enjuague pleno --- El agente de limpieza de vehículo puede formar rayas después del secado al aire. Después de lavar el vehículo en un clima de alta temperatura, se debe utilizar correctamente el agua limpia para enjuagar bien diversas partes.
4. Para evitar quedar la mancha de agua, se debe utilizar la toalla suave limpia para secar la carrocería, evite frotar o presionar con fuerza, de lo contrario, se puede dañar la superficie de la pintura.

### Consejos

- No utilice detergente en polvo, agua jabonosa, detergente, detergente desparafinado, objetos orgánicos de gran alcalinidad (gasolina, queroseno, aceite volátil o solución fuerte).
- Al limpiar las luces combinadas, no utilice la gasolina, el alcohol, el diluyente, el tetracloruro de carbono u otros solventes químicos para limpiar la superficie de las luces combinadas, de lo contrario, se puede causar el agrietamiento de la máscara de las luces combinadas.
- Para los vehículos que recorren en zona costera o gravemente contaminada, se recomienda enjuagarlos una vez cada día.
- No utilice hoja para raspar ni utilice gasolina para eliminar las suciedades en la carrocería, las piezas decorativas de las ruedas de plástico pueden ser dañadas muy fácilmente por los orgánicos. Si cualquier material orgánico es salpicado a la pieza decorativa, asegúrese de utilizar el agua para lavarlos y verifique si la pieza decorativa está dañada. Por favor, reemplace la pieza decorativa de rueda que sufre daño grave, de lo contrario, cuando el vehículo está moviendo, las piezas decorativas de ruedas pueden salir del volante provocando un accidente.
- No utilice el detergente que contenga materiales abrasivos para limpiar los parachoques.
- Para limpiar las piezas metálicas enchapadas, debe utilizar detergente de carbón y debe aplicar cera para protegerlas regularmente.

### Lavado automático de vehículos

Cuando lave el vehículo en la estación de lavado automático, tenga en cuenta que Algunos tipos de cepillos, agua de enjuague sin filtrar o procedimientos de enjuague personalizados por la máquina pueden rayar la superficie pintada. La abrasión de la superficie pintada reducirá la durabilidad y el brillo de la superficie pintada, especialmente para vehículos de color oscuro. Lo mejor es consultar al personal de la estación de lavado antes del lavado del vehículo para averiguar qué programa de lavado de autos es el más seguro para la superficie pintada del vehículo.

### Limpeza interna

#### Consejos

- Al limpiar el interior o el exterior del vehículo, está prohibido que el agua fluya hacia el piso o sobre el tablero de instrumento, ya que la entrada del agua en los componentes eléctricos cercanos puede causar un mal funcionamiento.

### Manta

- Utilice el detergente espumoso de alta calidad para limpiar las alfombras.

- Primero utilice la aspiradora para succionar lo más polvo como sea posible. Se puede utilizar varios tipos de detergente de espumas, algunos se cargan en el tanque de aerosol, otros son polvo o líquido, que se mezcla con el agua para generar espumas. Utilice la esponja o el cepillo sumergido en espumas para limpiar la alfombra en la manera de dibujar círculos.
- No utilice el agua limpia, mantenga seca la alfombra siempre cuando sea posible.

### Cinturón de seguridad

- El cinturón de seguridad puede ser limpiado con el agua jabonosa neutra o el agua ligeramente tibia.
- Utilice la esponja o el paño suave para limpiar el cinturón de seguridad. Durante la limpieza, revise los cinturones de seguridad por desgaste excesivo, abrasión o cortes.

 <b>Atención</b>	
■	No use un agente colorante o lejía para limpiar la hebilla y el cinturón de seguridad, de lo contrario, reducirá la resistencia del cinturón de seguridad.
■	Se prohíbe usar el cinturón de seguridad antes de secarlo.

### Puertas y ventanillas

- Las puertas y ventanas pueden ser limpiadas con cualquier detergente de uso por familia ordinaria.
- Al limpiar el interior de la luneta, aplique una ligera presión y limpie en las direcciones izquierda y derecha. Debido a que hay alambres calefactores eléctricos y cables de antena dentro del descongelador trasero, una fuerza excesiva o la limpieza hacia arriba y hacia abajo pueden dañarlos.
- Compruebe el limitador de la puerta con regularidad. Si encuentra una acumulación obvia de polvo en la varilla de tracción del limitador, limpie la varilla de tracción del limitador de la puerta con un paño suave húmedo para eliminar el polvo en la superficie y luego aplique la grasa de 0,3 a 0,8 g entre el soporte y el eje remachado de la varilla de tracción, y entre la varilla de tracción y el deslizador.

 <b>Atención</b>	
■	Al limpiar el lado interno de la ventaja trasera, no raye ni dañe el alambre termoelectrónico o el conector.

### Panel de control de aire acondicionado, estéreo de vehículo, tablero de instrumentos, panel de control e interruptor

- El tablero de control de acondicionador de aire, los estéreos del vehículo, el tablero de instrumentos, el panel de control y los interruptores son limpiados con el paño blando húmedo.
- Humedezca un paño suave limpio en el agua o el agua ligeramente tibio, luego quite ligeramente el polvo.

 <b>Atención</b>	
■	No utilice sustancias orgánicas (solvente, queroseno, alcohol, gasolina, etc.) o solución ácida y alcalina. De lo contrario, causarán el cambio de color, la contaminación o el desprendimiento de la superficie.
■	Si se utiliza el detergente o el agente de pulido, compruebe que sus componentes no contengan dichas sustancias.
■	Si utiliza el detergente líquido de modelo nuevo, no salpique el líquido a la superficie interna del vehículo. El líquido puede contener dichos componentes. Si el líquido salpica, se necesita limpiar rápidamente el líquido salpicado.

### Accesorios de cuero dentro del cuerpo

- Las piezas decorativas de cuero pueden ser limpiadas con el detergente neutro que puede usarse en productos tejidos de lana.
- Puede utilizar el paño suave humedecido en solución de detergente neutro para limpiar el polvo, luego utilizar un paño húmedo limpio para quitar el detergente residual.
- Después de la limpieza o si cualquier parte del cuero se ha mojado, séquela con el paño suave limpio. Deje que el cuero se seque en un lugar ventilado y fresco.
- Si tiene cualquier duda sobre la limpieza del vehículo, recomendamos que consulte la tienda de servicios autorizada de BYD local.

 <b>Atención</b>	
■	Si no puede eliminar las suciedades con el detergente neutro, puede utilizar el detergente que no contenga solvente orgánico para la limpieza.
■	No utilice los materiales orgánicos tales como aceite volátil, alcohol, gasolina o solución ácida/alcalina para limpiar el cuero. Estas sustancias causarán el desvanecimiento del cuero.
■	El uso del cepillo de nilón o la tela de fibras artificial dañará las texturas buenas en la superficie del cuero.
■	Las piezas decorativas de cuero sucias pueden generar moho. Tenga especial atención de evitar el aceite sucio, mantenga la limpieza de las piezas decorativas siempre cuando sea posible.

**⚠ Atención (Continuación)**

- La exposición prolongada bajo la luz solar causará el endurecimiento o la contracción de la superficie del cuero. Por eso, se debe estacionar el vehículo en un lugar fresco, especialmente en el verano.
- En el verano caluroso, es que la temperatura dentro del vehículo puede subir fácilmente, por eso se debe evitar colocar los objetos hechos de plástico vinílico o el material con cera en la pieza decorativa. Estos objetos pueden adherirse en el cuero bajo un entorno de alta temperatura.
- La limpieza incorrecta de piezas decorativas de cuero causará el desvanecimiento o generará manchas.



## Auto-mantenimiento

### Atenciones del mantenimiento propio

- Si quiere realizar el mantenimiento independiente, debe realizarlo según los procedimientos correctos en la presente sección.
- Cabe mencionar, el mantenimiento incorrecto e incompleto afectará el uso adecuado del vehículo.
- El presente capítulo sólo presenta la descripción de mantenimiento relativamente simple que puede realizarse por el usuario sí mismo. Muchos artículos deben ser llevados a cabo por técnicos cualificados mediante herramientas especiales.
- Tenga especial cuidado durante el mantenimiento del vehículo para evitar la lesión accidental. A continuación, se muestran algunas atenciones que deben observarse.

 <b>Atención</b>	
■	En caso de desbordamiento del líquido refrigerante, debe eliminarlo con tela seca o papel y reponer el refrigerante a tiempo para evitar dañar los componentes o el acabado.
■	En caso de desbordamiento del líquido de freno, debe utilizar agua para enjuagarlo para evitar dañar los componentes o el acabado.
■	No conduzca el vehículo cuando el filtro de aceite está desmontado, o puede causar el desgaste excesivo del motor.
■	Al reemplazar escobillas de limpiaparabrisas, no deje que el limpiaparabrisas raye la superficie del vidrio.
■	Al cerrar el capó, verifique si se han quedado herramientas o estropajos en el compartimento delantero.

 <b>Consejos</b>	
■	No fume dentro o cerca del vehículo para evitar chispas o llamas abiertas que pueden causar incendios.
■	Las gafas protectoras deben usarse cuando trabaja en el vehículo o por debajo del vehículo, con el fin de evitar que los objetos o líquidos volantes o caídos entren en los ojos.
■	Es que el líquido de freno puede dañar la piel y los ojos, tenga cuidado al llenar el líquido de freno. Si el líquido de freno se ha salpicado a la piel o los ojos, debe enjuagar partes salpicadas por el líquido inmediatamente con el agua limpia. Si las manos o los ojos todavía están en estado incómodo, debe realizar examen en el hospital inmediatamente.

Debe comprobar los siguientes ítems de acuerdo con la situación de servicio o el kilometraje estipulado:

- Nivel de refrigerante - debe comprobar el tanque auxiliar del radiador cada vez que se realiza la carga.

- Detergente de parabrisas -- Se debe verificar una vez el volumen de detergente en el tanque de almacenamiento de líquido mensualmente, cuando se utiliza detergente de forma frecuente debido al mal clima, se debe aumentar el número de inspecciones del almacenamiento de líquido.
- Limpiaparabrisas del parabrisas -- Verifique una vez el estado de los limpiaparabrisas cada mes. Si el limpiaparabrisas no puede limpiar completamente el parabrisas, debe verificar si está desgastado, agrietado o tiene otros daños.
- Nivel del líquido de freno -- Verifique una vez el nivel de líquido cada mes por lo menos.
- Pedal del freno -- Verifique si el pedal del freno puede ser operado de forma libre.
- Interruptor de estacionamiento electrónico: Verifique si el interruptor tiene funciones intactas.
- Batería de hierro de tipo arranque -- Verifique una vez el estado de la batería y el estado de corrosión de sus terminales cada mes.
- Sistema de climatización -- Se debe verificar el estado de funcionamiento del dispositivo de acondicionador de aire (A/C) cada semana.
- Neumático --Verifique una vez la presión de los neumáticos cada mes. Verifique el estado de desgaste de la banda de rodadura y si hay objetos extraños empotrados en la cual.
- Dispositivo de descongelación de vidrio de parabrisas -- Verifique la abertura de escape del dispositivo de descongelación mensualmente durante el uso del dispositivo de calefacción y el acondicionador de aire.
- Luces - compruebe mensualmente el sistema de luces para confirmar el estado del producto.
- Puerta del vehículo——verifique si la tapa de puerta trasera y otras puertas del vehículo se abren y cierran libremente, y se pueden ser bloqueado firmemente.
- Bocina -- Verifique si la bocina es normal.

### Atención

- No continúe a conducir el vehículo no inspeccionado, de lo contrario, se causará daño grave del vehículo y la lesión personal.

## Luces

### Calibración de los faros delanteros

Se ha calibrado el faro delantero antes de que el vehículo nuevo salga de la fábrica. En caso de que usted transporte frecuentemente artículos pesados, los faros delanteros posiblemente necesita hacer calibración de nuevo. Se recomienda que la calibración de los faros delanteros sea realizadas por las tiendas de servicios autorizadas de BYD Auto.

### Vapor de luz

- Después de la lluvia fuerte o la limpieza, puede aparecer niebla en las luces combinadas, luces traseras o luces intermitentes en los retrovisores exteriores. Eso es similar al fenómeno de condensación aparecido en ventanas de un lado del vehículo durante la lluvia, eso no indica falla en su vehículo.

- La luz es un espacio relativamente cerrado y estrecho, y su temperatura de encendido es muy alta (la máscara, la lente reflexiva pueden deformarse por la quema), por eso, las luces requieren el enfriamiento. Para cumplir el requisito de enfriamiento durante el encendido de las luces, en la carcasa de las luces se establecen agujeros de enfriamiento para generar un enfriamiento por convección con el entorno circundante, mayor la diferencia de temperatura, más activa la convección. En el proceso de convección, el vapor de agua en el aire puede ser llevado al interior de las luces de forma inevitable, debido a las influencias de los factores tales como radiación solar, convección, calor generado en bombillas, etc., el vapor de agua en el aire puede condensarse en niebla o bolas de agua en la superficie de temperatura relativamente baja en la luz, eso se llama fenómeno de niebla en las luces.

 <b>Atención</b>	
■	En caso de que aparezca niebla en el interior de los faros y las luces intermitentes de retrovisor exterior, posiblemente sea la humedad del aire alta o la alta diferencia de temperatura entre el vehículo y su entorno. Cuando se enciende los faros o luces intermitentes, la niebla desaparecerá después de un tiempo corto de conducción.
■	Si hay agua de depósito evidente en el interior de la luz, se recomienda que conduzca el vehículo a la tienda de servicios autorizada de BYD oportunamente para la inspección y reparación.

## Mantenimiento de quemacocos

1. Limpie el polvo o la arena de la tira de sellado exterior del techo solar con un paño húmedo para evitar rayar la misma, de lo contrario, lo que reducirá el desempeño de sellado del techo solar;
2. Limpie el polvo o la arena en el lado de inyección del vidrio frontal con un paño húmedo para evitar rayar la misma, de lo contrario, lo que reducirá el desempeño de sellado del techo solar;
3. Limpie con frecuencia el extremo frontal del vidrio trasero (después de que el vidrio frontal esté completamente abierto) para evitar la acumulación de polvo, arena, hojas y otros desechos, y evitar que los agujeros de drenaje sean obstruidos por estos desechos, lo que causará un drenaje deficiente del techo solar;
4. Limpie con frecuencia los rieles de guía laterales y la ranura de agua delantera, para evitar la acumulación de polvo, arena, hojas y otros residuos, y que el agujero de drenaje quede obstruido por estos residuos, lo que provocará el mal funcionamiento de drenaje del techo solar.
5. Al lavar el vehículo, no apunte la columna de agua de la pistola de agua a alta presión directamente a la tira de sellado, de lo contrario es fácil causar su deformación o daño debido a la alta presión, e incluso entrar agua en el vehículo.
6. Es fácil congelarse el techo solar en invierno. Si se abre el techo solar con fuerza, se dañará la barra de sellado u otros componentes. Debe calentar el vehículo por un cierto tiempo y encender el sistema de calefacción del aire acondicionado para acelerar el derretimiento de nieve sobre el techo solar. Trate de abrirla una vez que alcance una temperatura determinada dentro del vehículo. Seque el agua residual para evitar que se congele.
7. En caso de conducción en camino con muchos baches, se recomienda no abrir el quemacocos totalmente. De lo contrario, la gran vibración entre el mismo y la corredera puede causar deformación de las partes pertinentes o incluso dañar el motor. Además, en la lluvia o la limpieza del vehículo, se prohíbe abrir el techo solar.

## Almacenamiento de vehículos

- Si necesita estacionar el vehículo a largo tiempo (más de 1 mes), se debe hacer las preparaciones siguientes. Las preparaciones adecuadas pueden ayudar a evitar el deterioro de la condición del vehículo, y facilitan la reactivación del vehículo. Si es posible, estacione el vehículo bajo cubierta.
- Limpie y seque completamente la superficie de la carrocería.
- Limpie el interior del vehículo, asegúrese de que las alfombras y los cueros sean completamente secos.
- Conmute la palanca de cambio a la marcha de estacionamiento.
- Abra ligeramente una ventana (Si se trata de almacenamiento en interiores)
- Acolche el brazo de limpiaparabrisas delantero con una toalla doblada o un trozo de tela para que no esté en contacto con el parabrisas.
- Para reducir la adhesión, se debe pulverizar el lubricante de silicona en todas las puertas y el sellado de la puerta del maletero, y recubrir la cera de carrocería en la superficie de pintura que contacta con el sello de las puertas y el sello de la puerta del maletero.
- Utilice el material de cubierta transpirable hecho de tela de algodón u otros "materiales porosos" para cubrir la carrocería. Los materiales sin poros tales como tela de plástico pueden causar la acumulación de humedad, dañando el acabado de la carrocería.

### Consejos

- Para garantizar el rendimiento de la batería motriz y el suministro normal de la batería de hierro de arranque durante el transporte o el almacenamiento, se recomienda que el valor SOC del vehículo se mantenga por encima del 50% antes de su transporte o almacenamiento.

## Capó

### Apertura del capó delantero

1. Cuando la palanca de cambios está en la posición "P" o "N", active el freno de mano electrónico. Debe jalar la palanca de apertura del capó del compartimiento delantero ubicada en el lado izquierdo del cuerpo por debajo del tablero de instrumentos 2 veces continuamente, el capó del compartimiento delantero abrirá un poco.



- Abra el capó delantero y levántelo, el capó delantero subirá automáticamente para abrirse.



### Cierre el capó delantero

- Tire hacia abajo el capó delantero para que el anillo de bloqueo del capó delantero entre en contacto con la cerradura del capó delantero, coloque ambas manos en el área frontal del capó delantero como se muestra en la figura, y luego, presione hacia abajo para que el capó delantero esté completamente bloqueado.
- Después de cerrar el capó del compartimiento delantero, verifique si la hebilla ha sido bloqueada sólidamente.



### Consejos

- Antes del manejo, asegúrese de que el capó delantero esté cerrado y bloqueado firmemente. De lo contrario, durante la conducción, el capó puede abrir bruscamente causando un accidente.

## Sistema de refrigeración

Tanque auxiliar a baja temperatura

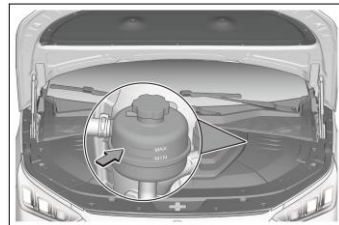

## Tanque auxiliar a alta temperatura

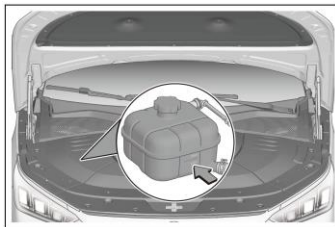

- Si el nivel del líquido se encuentra entre líneas "MAX" (nivel de la línea de escala máxima) y "MIN" (nivel de la línea de escala mínima) del tanque auxiliar, significa que cumple con los requisitos.
- El líquido refrigerante siempre debe ser de mismas especificaciones con el líquido refrigerante original. No es necesario agregar ningún agente de mezcla. No mezcle los líquidos refrigerantes de diferentes marcas y modelos.

<b>?</b> <b>Consejos</b>	
■	Se recomienda ir a la tienda de servicios autorizada de BYD para agregar el líquido refrigerante.

<b>!</b> <b>Atención</b>	
■	No agregue ningún agente antioxidante u otro aditivo al sistema de enfriamiento. Porque los aditivos pueden ser incompatibles con el líquido refrigerante o el módulo del electromotor.
■	Antes de abrir la tapa del depósito de refrigerante, asegúrese de que el motor, el electromotor, el módulo integrado de control electrónico de alta tensión, la tapa del depósito de refrigerante y el radiador se hayan enfriado. De lo contrario, el refrigerante podrá salpicar y provocar quemaduras graves.
■	No abra la tapa superior de la caja de distribución de fusibles en el compartimiento delantero al llenar el refrigerante.
■	Llene el refrigerante con herramientas especiales para evitar que el líquido fluya hacia la caja de distribución.

## Limpiador

- Durante el uso normal, se debe verificar una vez el nivel del tanque de almacenamiento de líquido del depurador del parabrisas cada mes.
- En caso de clima adverso, si siempre utiliza el lavador, debe aumentar la frecuencia de inspección del nivel del tanque de almacenamiento de líquido del lavador.
- Se debe agregar el detergente de vidrio de parabrisas de alta calidad, que puede elevar la capacidad de eliminación de suciedades y evitar la congelación en el clima frío.
- Cuando vuelva a agregar el detergente al tanque de almacenamiento de líquido, debe utilizar la tela humedecida en el detergente de parabrisas para limpiar las escobillas del limpiaparabrisas del parabrisas, eso ayudará a dejar que la hoja del raspador se encuentre en un buen estado.

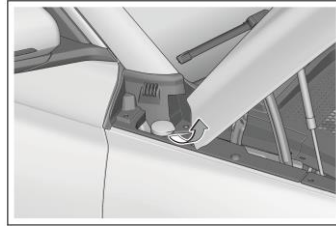

### ⚠ Atención

- No llene el solvente de vinagre y agua en el tanque de almacenamiento de líquido del depurador del parabrisas.
- Se recomienda utilizar el detergente de vidrio de parabrisas cualificado.

## Sistemas de freno

El nivel del líquido debe estar entre las marcas del valor mínimo (MIN) y el valor máximo (MAX) en la pared del tanque. Si el nivel está en o por debajo de la marca "MIN" (límite inferior), es necesario comprobar el sistema de frenado. Compruebe si el sistema de frenos tiene fugas y si las pastillas de fricción están desgastadas.



### 📌 Consejos

- El nivel en el depósito debe comprobarse una vez al mes por lo menos.
- El líquido de frenos debe reemplazarse de acuerdo con el tiempo de circulación y el kilometraje especificados en la tabla de mantenimiento periódico.

### Consejos (continuación)

- Utilice el mismo líquido de frenos HZY6/DOT4 que el modelo original de BYD Auto. Otros modelos de líquido de frenos no son aplicables al sistema de frenado del vehículo.

## Aceite de motor

- Utilizar el aceite del motor de especificaciones correctas.
- Al comprar aceite, debe verificar las especificaciones de aceite indicadas en el contenedor de embalaje, y las especificaciones indicadas deben cumplir con las normas de uso del vehículo.

### Aceite recomendado

- El aceite desempeña un papel importante para garantizar el rendimiento y la vida útil del motor, por lo que se debe utilizar aceite purificado y de alta calidad. Se le recomienda usar el aceite original de BYD Auto.
- El consumo de aceite está relacionado con los hábitos de manejo, las condiciones climáticas y las condiciones de carreteras. La tasa de consumo de aceite del motor nuevo puede ser mayor.

### Comprobación del aceite

1. Estacione el vehículo en un camino nivelado, arranque el motor a la temperatura normal de trabajo y luego apáguelo.
2. Retire la cubierta decorativa derecha después de 10 minutos posteriores a la parada, luego, saque la varilla medidora de aceite, observe el nivel y el estado del aceite y compruebe si el nivel está entre ① y ②. Llene o reemplace el aceite según sea necesario.

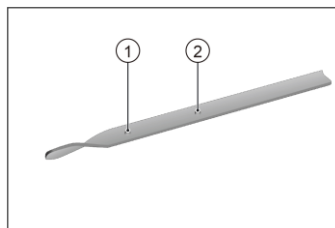

3. Vuelva a insertar la varilla medidora de aceite.
  - Cuando la luz de advertencia de baja presión de aceite esté encendida, agregue aceite a tiempo.

### Advertencia

- Tenga cuidado de no derramar aceite en las partes del vehículo.
- El aceite, los componentes del motor y el sistema de escape son componentes de alta temperatura, que pueden causar quemaduras. Cuando trabaje en el compartimento delantero, tenga cuidado y use ropa protectora.
- El contacto frecuente o prolongado con el aceite usado puede causar enfermedades de la piel. Cuando este tipo del aceite se adhiere a la piel, se puede lavar con agua y jabón.



## Sistema de aire acondicionado

El sistema de climatización en el vehículo es un sistema cerrado, para realizar cualquier mantenimiento importante, se recomienda que los profesionales de la tienda de servicios autorizada de BYD lo realicen.

Puede realizar las operaciones siguientes por sí mismo para asegurar que el sistema de climatización funcione efectivamente.

- Verifique regularmente el radiador y el condensador del acondicionador de aire. Elimine las hojas, insectos y polvo acumulados en su superficie delantera. Estos objetos acumulados pueden obstaculizar el flujo de aire, reduciendo el efecto de refrigeración. Se recomienda que se ponga en contacto con la tienda de servicios autorizada de BYD para el tratamiento.
- En los meses de clima frío, se debe encender por lo menos una vez el acondicionador de aire cada semana, durante un mínimo de 10min para la circulación del lubricante contenido en el refrigerante.
- Si el efecto de refrigeración del sistema de climatización no es tan bueno como antes, se recomienda que visite la tienda de servicios autorizada de BYD para la inspección y reparación.

 <b>Atención</b>
<ul style="list-style-type: none"> <li>■ En cualquier caso de mantenimiento del sistema, deben usar el sistema de recirculación de refrigerante.</li> <li>■ Este sistema puede recuperar el refrigerante para la reutilización, la liberación directa del refrigerante en la atmósfera puede contaminar el entorno.</li> </ul>

## Plumillas de limpiaparabrisas

La hoja del raspador es de caucho sintético y es una pieza de desgaste. El entorno de uso de varios vehículos y los hábitos del conductor pueden dañar la hoja. Por lo tanto, para garantizar la vida útil del raspador y la seguridad de recorrido, preste atención a los siguientes:

- No utilice la escobilla para eliminar el hielo congelado en la superficie del parabrisas, debe usar el raspador de hielo especial.
- No raspe en la superficie del vidrio del parabrisas con suciedad, aceite o cera.
- Mantenga limpia la superficie del vidrio, no raspe el polvo, las arenas, los insectos o los objetos extraños en la superficie del vidrio.
- Al lavar el vehículo y durante el mantenimiento de pintura de la carrocería, no se necesita encerrar el parabrisas, la capa de cera reflejará la luz en caso de luz inadecuada, afectando la línea de visión y la seguridad de recorrido. Después del lavado, limpie el raspador con agua pura y use un limpiador especial para la capa de cera de vidrio para eliminarla del parabrisas.
- Al lavar el vehículo, no enjuague las escobillas directamente con pistola de agua para evitar dañar las escobillas por la presión de agua excesiva.

### Reglas detalladas de mantenimiento

- Limpie regularmente el parabrisas y las escobillas (se recomienda realizarla una vez cada una o dos semanas).
- Se recomienda la limpieza regular aunque no llueve (cada uno o dos días).
- Mantenga el vidrio bastante mojado al limpiar el parabrisas (deben mojar el vidrio previamente por el limpiador al no llover).
- Use el limpiador especial para el parabrisas.
- Borre el suelo y los insectos adheridos al parabrisas con un trapo.
- Realice mantenimientos para huella de impacto de piedras en el parabrisas (se recomienda usar producto de resina para reparación, o reemplazar el parabrisas si hay demasiado huellas o son bastante grandes).
- Reemplace regularmente las escobillas del limpiaparabrisas, se recomienda reemplazarlas una vez cada año.
- Al limpiar el parabrisas, el brazo del limpiaparabrisas debe levantarse con anticipación.

### Mantenimiento de neumáticos

- Para conducir el vehículo de forma segura, el modelo y las dimensiones de los neumáticos deben ser adecuados para su vehículo, y deben tener patrones de buen estado y presión estándar.
- Los contenidos siguientes presentarán el método de inspección de la presión de neumático, del daño y desgaste de los neumáticos y el método de operación durante el intercambio de posiciones de los neumáticos.



#### Advertencia

- El uso de neumático de desgaste excesivo, presión del neumático insuficiente o presión demasiado alta causará accidente, provocando la lesión y muerte personal.
- Se debe observar todas las instrucciones sobre el inflado y el mantenimiento de neumáticos en el presente manual

### Inflado

- Mantenga la presión adecuada en los neumáticos con el fin de proporcionar la óptima combinación entre la manipulabilidad, la vida útil de la banda de rodadura y la comodidad de conducción.
- El uso de neumáticos sin suficiente presión causará el desgaste desigual en los neumáticos, y afectará la operación y el consumo de electricidad, incluso podrá causar la fuga de aire por el sobrecalentamiento.

- El uso de neumático sobreinflado puede reducir la comodidad del vehículo, los neumáticos también pueden dañarse por el pavimento desnivelado, en caso grave, hará riesgo de reventón de neumáticos, lo que amenaza gravemente la seguridad del vehículo completo; mientras tanto, causará el desgaste desigual de los neumáticos, afectando su vida útil.
- El vehículo está equipado con el dispositivo de monitoreo de presión en llantas. Cuando la llanta está fría, puede decidir si agregar presión de llanta de acuerdo con el valor de presión de llanta que se muestra en el tablero.
- Debe medir la presión de neumático cuando el neumático está en estado frío. Eso significa que debe realizar la medición tres horas después del estacionamiento. Si tiene que conducir antes medir la presión de los neumáticos, siempre que la distancia de recorrido no exceda 1,6km, todavía se considera que los neumáticos se encuentren en estado frío.
- Si verifica la presión de los neumáticos cuando ellos están en estado caliente (después de varios kilómetros de recorrido), la lectura de presión será 30–40kPa (0,3–0,4kgf/cm<sup>2</sup>) más alta que la que en el estado frío, este fenómeno es normal, no desinflen los neumáticos para alcanzar la presión de los neumáticos en estado frío especificada, de lo contrario, la presión de los neumáticos será insuficiente.

<b>?</b> <b>Consejos</b>	
■	En la etiqueta de presión del neumático recomendada (pegada en el marco de puerta del lado del conductor), se indica la presión barométrica recomendada de neumático frío. Cuando el neumático sin tubo interior se pincha, tiene función de auto-sellado.

- El neumático sin cámara tiene una función de autocierre cuando se pincha. No obstante, como la fuga de aire normalmente es muy lenta, en cuanto la llanta comience a despresurizarse, deberá buscar cuidadosamente dónde está la fuga.

## Inspección

- Cada vez que se infla el neumático, el neumático también debe inspeccionarse para detectar daños, penetración de material extraño y desgaste.
  - Daño y convexo en la banda de rodadura o la parte lateral del neumático. Si se descubre cualquier situación, se debe reemplazar el neumático.
  - Rayo, grieta o ruptura de la parte lateral del neumático. Si se puede ver la tela o el cortón del neumático, reemplácelo.

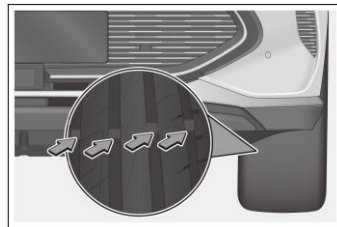

- Desgaste excesivo en la banda de rodadura.
- La parte interna de la banda de rodadura del neumático de vehículo está fundida con la marca de desgaste. Cuando la banda de rodadura se desgasta hasta allí, verá una franja de raya en el neumático, lo que significa que solo tiene espesor menor que 1,6 mm. Desgastado hasta tal punto, el neumático tiene la adherencia muy pequeña en una carretera resbaladiza.

- Cuando la superficie de neumático está desgastada hasta los indicadores de desgaste, lo que significa que el rendimiento del neumático ha perdido demasiado, deberá reemplazarlo.

### Mantenimiento

- Además del inflado adecuado, la alineación adecuada de las ruedas también ayuda a reducir el desgaste en la banda de rodadura.
- Si descubre el desgaste no uniforme del neumático de la rueda, se recomienda que visite la tienda de servicios autorizada de BYD para inspeccionar el estado de posicionamiento de las ruedas.
- Antes de la entrega del vehículo, se realizó una alineación de neumáticos. Sin embargo, después de un período de tiempo de conducción, se necesita volver a realizarla.
- Si siente o detecta alguna vibración continua cuando conduce en una velocidad relativamente alta (80km/h) pero no tiene tanta sensación cuando conduce en baja velocidad, recomendamos que visite la tienda de servicios autorizada de BYD para verificar los neumáticos.
- Si un neumático ha sido reparado, asegúrese de volver a equilibrarlos.
- Al instalar nuevo neumático o reemplazar nueva rueda, asegúrese de realizar la alineación de neumáticos.

### ⚠ Atención

- El contrapeso inadecuado de la rueda no puede bloquearse sólidamente y puede desprenderse, durante la conducción, puede dañar su vehículo o los objetos circundantes.
- El contrapeso inadecuado de la rueda puede dañar la llanta de rueda de aleación de aluminio de su vehículo. Por eso, recomendamos que utilice contrapeso de rueda genuino para mantener el equilibrio.

### Reemplazar neumáticos

- Para que los neumáticos se desgasten del mismo nivel y extender la vida útil de los neumáticos, le recomendamos que intercambian las posiciones de los neumáticos y mientras tanto, realizar la alineación de cuatro ruedas.
- Si la llanta del vehículo es de repuesto utilizado temporalmente, no cambie su posición.

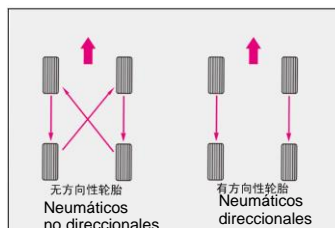

- Cuando compre llantas de repuesto, tal vez encuentre que algunas llantas sean "direccionales", lo que significa que la llanta está diseñada para girar en una sola dirección. Si utiliza neumáticos direccionales, al cambiar las posiciones de los neumáticos, sólo se deben intercambiar los neumáticos traseros con los delanteros. Consulte la figura arriba.

### Reemplazar el neumático y la rueda

- Los neumáticos originales en el presente vehículo se seleccionan para aprovechar el máximo rendimiento del vehículo, mientras tanto, puede proporcionar la óptima combinación de manipulabilidad, comodidad y vida útil a usted.
- Recomendamos que reemplace el neumático con el original en la tienda de servicios autorizada de BYD.
- Si reemplaza el neumático con el neumático radial de tamaño, rango de carga, revoluciones nominales y precisión atmosférica máxima en frío (marcada en la parte lateral del neumático) diferentes, o si utiliza neumático radial y neumático de patrones oblicuos, la capacidad de freno, la fuerza de accionamiento (adherencia al suelo) y la precisión de dirección del vehículo se reducirán.
- La instalación de los neumáticos inadecuados puede afectar la flexibilidad y la estabilidad de la operación del vehículo, y puede causar accidente provocando lesión y muerte.
- Es mejor reemplazar cuatro neumáticos al mismo tiempo. Si es imposible o innecesario, reemplace dos neumáticos delanteros o traseros en pares. El reemplazo de un solo neumático afectará seriamente a la maniobrabilidad del vehículo.
- El ABS (dispositivo de freno antibloqueo) funciona a través de la comparación de las revoluciones de las ruedas. Por eso, al reemplazar los neumáticos, deberá usar los neumáticos con dimensión igual que los originales. La dimensión y estructura de los neumáticos afectará a la velocidad giratoria de ruedas, y provocará discordancia del movimiento del sistema.
- Si necesita reemplazar un neumático, asegúrese de que las especificaciones del neumático nuevo sean iguales a las del neumático viejo. Un neumático nuevo puede comprarse en la tienda de servicios autorizada de BYD. Antes de reemplazar el neumático, recomendamos que consulte la tienda de servicios autorizada de BYD.

#### Consejos

Observe los asuntos siguientes, de lo contrario, se puede causar el riesgo típico de operación causando la pérdida del control del vehículo.

- En el vehículo no mezcle los neumáticos radiales, neumáticos diagonales con rayos o neumáticos de capa de cordón de patón oblicuo.
- No use neumáticos que no sean los recomendados por el fabricante.

### Fusible

Se ha establecido fusible para todos los circuitos en el vehículo para evitar el cortocircuito y la sobrecarga. Estos fusibles están instalados respectivamente en dos cajas de fusibles.

- La caja de fusibles del compartimiento delantero se encuentra junto al guardabarros izquierdo del compartimiento delantero.

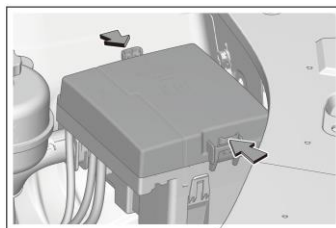

- Retire la cubierta superior de la caja de fusibles del compartimiento delantero y voltéela para ver la etiqueta de la caja de fusibles del compartimiento delantero.

- La caja de fusibles del tablero de instrumentos se encuentra en el interior de la placa protectora inferior del salpicadero del conductor.

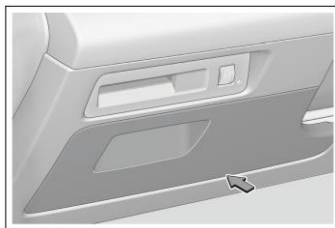

- Primero retire la placa de protección izquierda del tablero de instrumentos, y luego, retire la placa de protección inferior para ver el fusible del tablero de instrumentos.

### Consejos

- No utilice fusible de amperaje superior al amperaje nominal, tampoco utilice ningún objeto para sustituir el fusible, de lo contrario, se puede causar el daño grave incluso provocar un incendio.
  - No abra la tapa superior de la caja de distribución de fusibles en el compartimiento delantero al llenar el refrigerante.
  - Llene el refrigerante con herramientas especiales para evitar que el líquido fluya hacia la caja de distribución.
- Si utiliza un fusible de amperaje relativamente alto para sustituir el fusible fundido, la posibilidad de daño del sistema eléctrico aumentará muchísimo.
  - Si no tiene fusible de sustituto de valor de amperaje compatible con el circuito, debe utilizar un fusible de amperaje relativamente bajo para sustituirlo.

### Soporte de la caja de fusibles del compartimento delantero

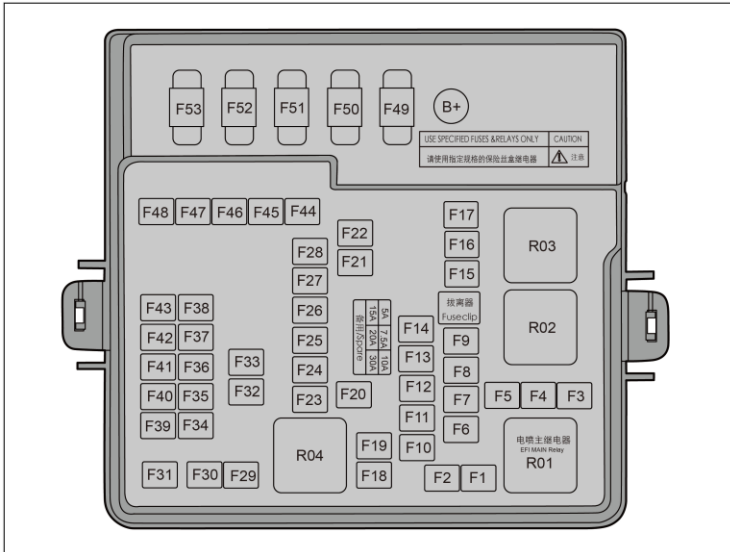

Número	Amperio (A)	Componente o circuito protegido
F1	40	Sistema de inyección eléctrica
F2	60	Caja de distribución eléctrica de tablero de instrumentos
F3	10	Inyector de combustible
F4	30	ECU de motor
F5	20	Bobina de encendido
F6	15	Válvula solenoide
F7	10	Sensor de oxígeno
F8	-	-
F9	5	ECU de motor
F10	10	Faros delanteros combinados izquierdos
F11	10	Faros delanteros combinados derechos

Número	Amperio (A)	Componente o circuito protegido
F12	7.5	Compresor
F13	10	Controlador de electromotor
F14	-	-
F15	5	Interruptor de luz de freno
F16	-	-
F17	-	-
F18	-	-
F19	-	-
F20	30	Descongelador trasero
F21	30	Limpiaparabrisas delantero
F22	-	-
F23	10	Controlador del vehículo completo
F24	10	Bomba de agua de refrigeración de control eléctrico
F25	10	Administrador de batería
F26	7.5	USB
F27	15	Fuente de alimentación de reserva
F28	-	-
F29	-	-
F30	60	ESC
F31	-	-
F32	-	-
F33	5	Administrador de batería
F34	-	-
F35	5	Módulo de control de carrocería trasera
F36	7.5	ECU de motor
F37	7.5	ETC
F38	10	SRS



Número	Amperio (A)	Componente o circuito protegido
F39	5	ADAS
F40	5	Instrumento combinado
F41	5	EPS
F42	5	ESC
F43	-	-
F44	60	ESC
F45	40	Soplador
F46	5	Controlador del vehículo completo
F47	-	-
F48	10	Limpiaparabrisas trasero
F49	-	-
F50	70	C-EPS
F51	60	Ventilador de velocidad continuamente variable
F52	-	-
F53	60	Bomba de agua del motor

### Placa de identificación de la caja de fusibles del panel de instrumentos

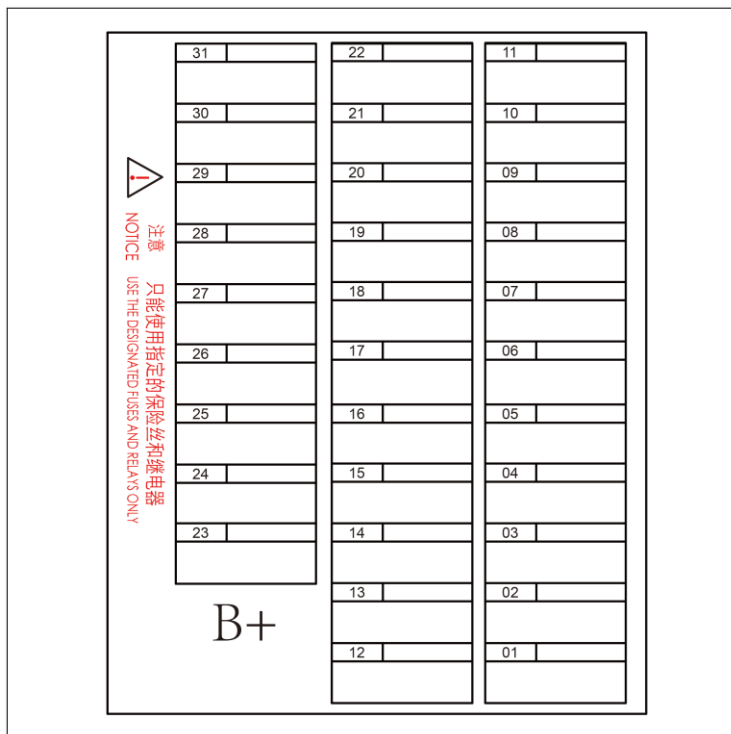

Número	Amperio (A)	Componente o circuito protegido
01	30	Módulo de control de carrocería trasera
02	-	-
03	7.5	Luz ambiental
04	10	Puerto de diagnóstico
05	5	Instrumento combinado
06	5	Módulo receptor de alta frecuencia

Número	Amperio (A)	Componente o circuito protegido
07	5	Panel de cambio de marchas
08	20	Multimedia
09	20	Amplificador externo
10	5	ADAS
11	7.5	control integral
12	-	-
13	-	-
14	-	-
15	10	Luz trasera combinada izquierda
16	10	Luz trasera combinada derecha
17	5	Cargador a bordo
18	-	-
19	30	Módulo de control de carrocería trasera
20	30	Módulo de control de carrocería trasera
21	30	Asiento eléctrico delantero izquierdo
22	30	Asiento eléctrico delantero derecho
23	-	-
24	-	-
25	-	-
26	-	-
27	-	-
28	-	-
29	-	-
30	-	-
31	-	-



**7-1 Cuando ocurren averías .....254**

En caso de que la batería de llave inteligente está agotada254

Si el vehículo no puede arrancar .....254

Si el motor se apaga durante la circulación .....255

Si motor está sobrecalentado255

Si el vehículo necesita ser remolcado .....256

En caso de la fuga de los neumáticos.....258

### En caso de que la batería de llave inteligente está agotada

Si la llave inteligente electrónica no parpadea, y no se puede arrancar el vehículo mediante la función de arranque, es posible que la energía de la batería se haya agotado. Recomendamos que se ponga en contacto con la tienda de servicios autorizada de BYD lo antes posible para reemplazar la batería. En este momento, se puede utilizar el modo no eléctrico para arrancar el vehículo.

#### Atención

- No coloque la llave en la zona de alta temperatura. No golpee la llave con objeto duro ni déjala caer. Mantenga la llave alejada del campo magnético.
- Después de que las puertas estén bloqueadas y la entrada en el estado de antirrobo, si no utiliza el vehículo, mantenga la llave alejada del vehículo, es que la comunicación de función de búsqueda automática de tarjeta del vehículo consumirá la energía para arrancar la batería de hierro.

1. Utilice llave mecánica para el desbloqueo.
2. Pise el pedal del freno, mientras tanto, presione el botón de arranque/apagado, en este momento, la luz de advertencia del sistema de llave inteligente electrónica en el instrumento se enciende, y el zumbador del instrumento suena una vez.

3. Dentro de los 30 segundos posteriores al pitido del zumbador del instrumento, acerque la llave inteligente al signo sin energía en el tablero de instrumento secundario (dirección indicada por la flecha en la figura), en este momento, la luz de advertencia del sistema de llave inteligente está apagada y el vehículo arrancará dentro de los 5 segundos.



### Si el vehículo no puede arrancar

#### Inspecciones simples

Antes de realizar estas comprobaciones, confirme si el vehículo arranca de acuerdo con el procedimiento de arranque correcto (consulte [Arranque del vehículo](#) en el capítulo Uso y Manejo), y compruebe si el combustible es suficiente. Al mismo tiempo,

compruebe si el vehículo puede arrancar cuando se usa la llave de repuesto. Si puede arrancar, la llave original puede estar dañada. Se recomienda acudir a un taller de servicio autorizado por BYD Auto para comprobar la llave. Si todas las llaves no están disponibles, la llave o el sistema de llave inteligente podrá tener fallas. Se recomienda ponerse en contacto con un taller de servicio autorizado por BYD Auto.

**Si el electromotor impulsa el motor para que gire a una velocidad normal, pero el motor no puede funcionar:**

1. Vuelva a arrancar el vehículo.
2. Si el motor no puede arrancar, puede causar el derrame de aceite del motor debido a los arranques repetidos.
3. Si el motor aún no puede arrancar, debe ajustarlo o repararlo. Se recomienda que se ponga en contacto con la tienda de servicio autorizada de BYD.

**Si el motor se apaga durante la circulación**

- Se debe bajar la velocidad del vehículo lentamente y conducir en línea recta. Maneje el vehículo con cuidado para salir de la carretera a un lugar seguro.
- Encienda la luz de advertencia de emergencia.
- Intente arrancar el motor nuevamente.
- El motor arranca y para con frecuencia debido a la falta de aceite.
  - Si no hay aceite en el tanque de combustible, es normal ingresar al ciclo de arranque y parada, lo que es normal; cuando se detecta que no hay aceite en el tanque de combustible, el motor arranca/para repetidamente y el motor no arranca con éxito. Si se agrega el aceite después de que el tanque de combustible esté vacío, el motor arrancará y parará con frecuencia durante un período de tiempo. Una vez que la tubería de combustible esté llena de combustible, el motor entrará normalmente en funcionamiento.

**Si motor está sobrecalentado**

Si la luz indicadora de temperatura del refrigerante del motor indica que la temperatura es alta, se detecta la pérdida de potencia, significa que el motor puede sobrecalentarse y se deben seguir los procedimientos siguientes:

1. Maneje el vehículo de manera segura lejos de la carretera con mucho tráfico, estacione en un lugar seguro y encienda el interruptor de la luz de advertencia de emergencia, levante el interruptor de estacionamiento electrónico y presione el botón de la marcha "P". Si está usando un aire acondicionado, apague el aire acondicionado, y luego, coloque un letrero triangular de advertencia detrás del vehículo de acuerdo con las regulaciones.
2. Si el refrigerante sale desde el tanque auxiliar de agua, pare el motor y abra el capó delantero después de que el vapor desaparezca. Si no sale el refrigerante, mantenga el motor en funcionamiento y confirme que el ventilador de refrigeración está en funcionamiento. Si el ventilador no funciona, pare el motor.

<b>?</b> <b>Consejos</b>	
<b>■</b>	Para evitar lesiones personales, mantenga el capó delantero cerrado hasta que no salga el refrigerante. La salida del refrigerante indica una presión muy alta.

3. Comprobar el radiador, las mangueras y la parte por debajo del vehículo si existe obvia fuga del líquido refrigerante.

<b>!</b> <b>Advertencia</b>	
<b>■</b>	Cuando el motor está funcionando, las manos y la ropa deben mantenerse a cierta distancia del ventilador en funcionamiento y de la polea del motor.

4. Si hay fugas del refrigerante, pare el motor inmediatamente. Se recomienda ponerse en contacto con un taller de servicio autorizado por BYD Auto para obtener ayuda.
5. Si no existe la fuga evidente, hay que inspeccionar el depósito del líquido de refrigeración. Si el refrigerante es insuficiente, asegúrese de abrir la tapa del tanque auxiliar de agua después de que la temperatura del refrigerante del motor descienda a una temperatura normal. Cuando el motor está funcionando, agregue refrigerante al tanque auxiliar de agua, agréguelo a la línea marcada superior, cubra herméticamente la tapa del tanque auxiliar de agua y encienda el motor para que funcione en 2 a 3 ciclos grandes (el ventilador arranca con el aire acondicionado apagado). Después de que la temperatura del refrigerante del motor baje a la temperatura normal, comprobar otra vez el nivel del refrigerante en el tanque auxiliar. Si es necesario, agregue el refrigerante a la escala apropiada. Una falta grave del refrigerante indica una fuga en el sistema. Se recomienda ponerse en contacto inmediatamente con un taller de servicio autorizado por BYD Auto para la comprobación.

<b>!</b> <b>Advertencia</b>	
<b>■</b>	Cuando el motor y el radiador están en un estado de alta temperatura, está estrictamente prohibido abrir la cubierta del tanque auxiliar de agua para evitar que el vapor y el líquido de alta temperatura salgan y causen lesiones personales graves.

Al estacionar, no use el aire acondicionado durante mucho tiempo, porque el aire acondicionado puede consumir la energía de la batería de energía. Cuando el nivel de batería es demasiado bajo, el motor arrancará para generar energía, causando un accidente o el motor se sobrecaliente y provoque un incendio.

### Si el vehículo necesita ser remolcado

Si el vehículo necesita ser remolcado, le recomendamos ponerse en contacto con el taller de servicio autorizado por BYD Auto o el departamento de servicio de tracción profesional, o pedir ayuda a la organización de rescate a la que se unió.



**⚠ Advertencia**

- No deje que otro vehículo remolque su vehículo con la cuerda o la cadena de hierro solamente.

Método recomendado para remolcar el vehículo:

- Dispositivo de cama plana
  - Cuando se necesita remolcar el vehículo por falla, el remolque de cama plana es el modo óptimo. Es que aterrizaje de una sola rueda delantera o trasera individual del vehículo dañará los componentes de alto voltaje.

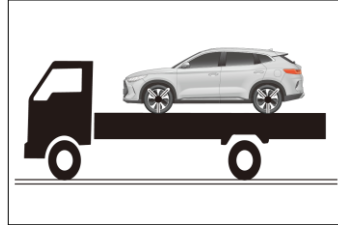
**Gancho de tracción**

La pos de instalación del gancho de tracción delantero del vehículo se muestra en la figura.

1. Saque la cubierta decorativa con un destornillador plano.
2. Instale el gancho de remolque en el orificio de remolque.

**📌 Consejos**

- No se recomienda adoptar el modo de gancho de tracción para transportar el vehículo, es mejor ponerse en contacto con el departamento profesional de servicios de remolque, o desde la organización que proporciona servicios de ayuda en carretera a que se ha unido.
- Sólo utilice el gancho de tracción adjunto en el vehículo, de lo contrario, el vehículo se dañará. No tire del vehículo por la parte trasera cuando las cuatro ruedas estén en el suelo, de lo contrario se dañará el vehículo.

## En caso de la fuga de los neumáticos

- Se debe bajar la velocidad del vehículo lentamente y conducir en línea recta. Conduzca el vehículo a un lugar seguro fuera de la carretera y lejos del tráfico ocupado. Evite estacionarse en la vía de bifurcación del centro de la autopista. Estacione el vehículo sobre el suelo sólido y plano.
- Tire del pulsador de estacionamiento electrónico y presione el botón "P".
- Apague todo el vehículo, y encienda las luces de advertencia de emergencia.
- Todas las personas en el vehículo deben bajar e ir a un lugar seguro lejos del tráfico ocupado.
- Para arreglar el vehículo contra el desplazamiento, coloque un bloque de obstrucción debajo del neumático en la dirección diagonal del pinchado.



### Atención

- No continúe a conducir el vehículo con neumático fugado, incluso el recorrido de una pequeña distancia puede causar que el neumático se dañe a un nivel irreparable.

## Herramientas en el vehículo

Las herramientas suministradas con el vehículo se almacenan en la caja de herramientas por debajo de la cubierta del maletero.

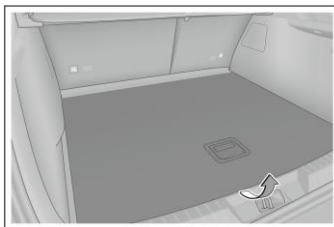

Las herramientas montadas en vehículos incluyen triángulos de advertencia, chalecos reflectantes, abrazaderas de extracción de la cubierta de la tuerca de la rueda, reparadores de neumáticos y ganchos de remolque;

- ① Letrero triangular de advertencia
- ② Chaleco reflectante
- ③ Clip de desmontaje de la tapa de tuerca de rueda
- ④ Reparador de neumático
- ⑤ Gancho de remolque
- ⑥ Pistola de carga\*

Normas europeas

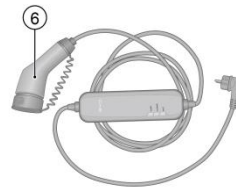
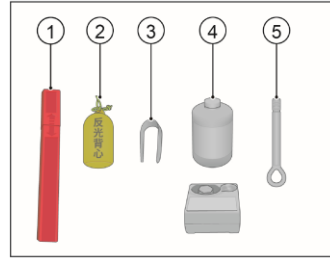

Norma china \*



⑦ Pistola de descarga\*

Normas europeas



Norma china \*

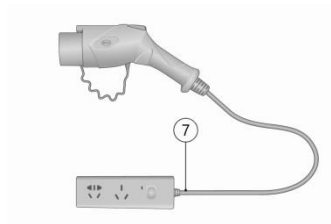

**Colocar el letrero triangular de advertencia**

### Consejos

- Cuando estaciona el vehículo en la carretera pública para reparar el vehículo, recuerde a colocar el triángulo de advertencia en el suelo con el lado rojo hacia la dirección de recorrido del vehículo, colóquelo en 100 a 200m detrás del vehículo con el fin de advertir a los vehículos detrás, evitando un peligro. Después de la reparación, recupere el triángulo de advertencia para el uso futuro.

El letrero triangular de advertencia se usa para advertir a los vehículos traseros, evitando que la velocidad de ellos sea demasiado rápida o que el freno no oportuno cause una colisión con este vehículo que está estacionando o reparando, lo que es peligroso.

Forma de uso del letrero triangular de advertencia:

1. Quite el triángulo de advertencia desde la caja de embalaje.
2. Ensamble el triángulo de advertencia para formar un triángulo cerrado.
3. Libere el soporte del triángulo de advertencia, su estado de funcionamiento se muestra en la figura.



### Uso de sellador de neumáticos

- Se puede usar el sellador para sellar incisiones pequeñas, particularmente en la banda de rodadura. El uso de sellador es solo una solución urgente, para que pueda conducir el vehículo al centro de reparación más cercano, incluso si el neumático no tiene fugas, solo se puede viajar por distancias cortas en caso de emergencia.

### Advertencia

- El líquido reparador de neumático puede reparar los agujeros con un diámetro de menos de 6 mm como máximo en la banda de rodadura, si el diámetro del agujero es mayor de 6mm o el agujero está en otra posición del neumático, no utilice este producto y llame al servicio de asistencia en carretera.
- El líquido reparador de neumático es altamente inflamable y dañino para la salud; al usarlo, se prohíbe la llama abierta o fumar; debe evitar en contacto con la piel, los ojos o la ropa; debe colocarlo en un lugar alejado de los niños, no inhale el vapor.

#### En caso de contacto con el líquido de reparación de neumático

- Si el líquido de reparación de neumático entra en contacto con la piel o ha entrado en los ojos, enjuague las partes del cuerpo afectadas inmediatamente con una gran cantidad de agua limpia.
- Cámbiese inmediatamente la ropa contaminada
- En caso de alergia, acuda al médico inmediatamente.
- Si ha ingerido el líquido de reparación de neumático, enjuague bien la boca y beba mucha agua inmediatamente. No induzca el vómito. Acuda al médico inmediatamente.

#### Métodos de uso de sellador de neumáticos

- Véanse las etiquetas de la bomba de aire para más detalles sobre el uso del sellador de llantas.

- Si la bomba de aire necesita estar conectada a la fuente de alimentación, Por favor, inserte el enchufe en la toma de corriente de 12V dentro del vehículo, enciéndalo y encienda el interruptor de la bomba de aire. El sellador se llenará en el neumático con el aire por la manguera de la bomba de inflado.

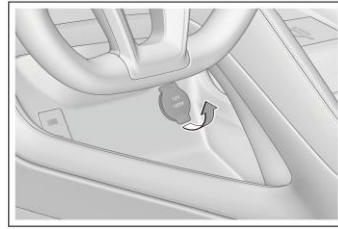

### Consejos

- Inserte el enchufe de alimentación en la fuente de alimentación de reserva dentro del vehículo, asegúrese de que el interruptor de bomba de aire esté apagado.
- Se puede operar la bomba de inflado por lo máximo 10min.
- La corriente de trabajo de la fuente de alimentación de reserva es inferior a 10 A.
- Cuando se utiliza el enchufe de la fuente de alimentación, no debe exceder la tensión nominal de 12 V y la potencia nominal de 120 W marcadas en la fuente de alimentación de reserva, de lo contrario, causará riesgos potenciales de seguridad.

### Advertencia

- Al arrancar el vehículo, estacione el vehículo al aire libre o en un lugar bien ventilado (como en el edificio). Hacer funcionar el motor en un lugar no ventilado o mal ventilado puede causar asfixia.

- Observe la lectura del manómetro en la bomba.
  - Si la presión del neumático no alcanza los 200 kPa (2,0bar) dentro de los 10min (área roja), apague la bomba de inflado. Se recomienda ponerse en contacto con la tienda de servicio autorizada de BYD.

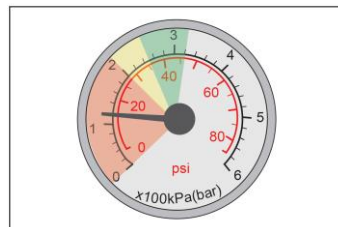

- Si la presión de llantas está entre 200 y 320 kPa (2,0 y 3,2 bar) (entre las áreas amarilla y verde como se muestra en la figura), desenchufe el kit lo antes posible y conduzca con la velocidad inferior a 80 km/h en 1 minuto y la distancia máxima no supera los 10 km, para que el sellador de neumáticos se distribuya uniformemente en el neumático.

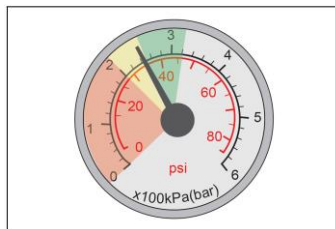

- Deténgase para revisar las llantas reparadas y observe nuevamente el indicador de presión de llantas en la bomba de aire.
  - Si la presión de llantas es superior a 250 kPa (2,5 bar), conduzca a la tienda de servicio más cercano con la velocidad inferior a 80 km/h.
  - Si la presión de llantas está entre 200 y 250 kPa (2,0 y 2,5 bar), repita la operación para llenar el neumático con líquido sellador y observe la lectura del manómetro de la bomba de aire.
  - Si la presión no llega a los 200 kPa (2,0bar), se recomienda poner en contacto con la tienda de servicio autorizada de BYD.

### Consejos

- El uso del líquido reparador de neumático para el neumático dañado sólo es un método de reparación usado en emergencia, por favor, visite el centro de reparación profesional lo antes posible para reemplazar el neumático. Recomendamos que se ponga en contacto con la tienda de servicios autorizada de BYD, e informe al técnico de reparación que el neumático contiene líquido reparador de neumático.
- Después de usar el kit de reparación de neumáticos para completar la reparación, se recomienda que compre un nuevo sellador y manguera de inflado en la tienda de servicio autorizada de BYD Auto.
- Evite la aceleración brusca o el paso de curva en alta velocidad.
- Cumpla el límite de velocidad máximo de 80 km/h y reemplace el neumático con fugas lo antes posible (la distancia máxima de circulación es de 200 km). Si se detectan una fuerte vibración, un rendimiento de circulación inestable o un ruido durante la circulación, no maneje continuamente el vehículo.
- Cuando el líquido de reparación de neumático va a caducarse (para la fecha específica, refiérase a la etiqueta en el tanque del líquido de reparación de neumático), reemplácelo con el nuevo.

## Especificaciones del vehículo **8**

<b>8-1 Parámetros del vehículo completo.....</b>	<b>264</b>
Parámetros de vehículo .....	264
<b>8-2 Información de notificación</b>	<b>269</b>
Identificación del vehículo.....	269
Etiqueta de advertencia .....	271
Ventana de microondas .....	274

## Parámetros de vehículo

Parámetros de tamaño del vehículo:

Ítem	Parámetros						
	BYD647 0ST6HE V3	BYD647 0ST6HE V1	BYD647 0ST6HE V4	BYD647 0ST6HE V2	BYD647 0ST6HE V5	BYD647 0ST6HE V6	BYD647 0ST6HE V7
Longitud total (mm)	4705	4705	4705	4705	4705	4705	4705
Ancho total (mm) (el ancho no incluye los espejos retrovisores exteriores)	1890	1890	1890	1890	1890	1890	1890
Altura total (mm)	1670	1680	1680	1680	1680	1680	1680
Distancia entre ejes (mm)	2765	2765	2765	2765	2765	2765	2765
Distancia entre neumáticos delanteros (mm)	1630	1630	1630	1630	1630	1630	1630
Distancia entre neumáticos traseros (mm)	1630	1630	1630	1630	1630	1630	1630
Suspensión delantera (mm)	939	939	939	939	939	939	939
Suspensión trasera (mm)	1001	1001	1001	1001	1001	1001	1001
Ángulo de aproximación (°)	19	19	19	19	19	19	19
Ángulo de salida (°)	21	21	21	21	21	21	21

Parámetros de calidad del vehículo:

Ítem	Parámetros						
	BYD647 0ST6HE V3	BYD647 0ST6HE V1	BYD647 0ST6HE V4	BYD647 0ST6HE V2	BYD647 0ST6HE V5	BYD647 0ST6HE V6	BYD647 0ST6HE V7
Peso en vacío (kg)	1975	1700	1700	1790	1790	1790	1790
Carga del eje delantero del vehículo completo (kg)	1108	998	998	1051	1051	1051	1051
Carga del eje trasero del vehículo completo (kg)	867	702	702	739	739	739	739
Peso total máximo permisible (kg)	2385	2110	2110	2200	2200	2200	2200
Masa total permisible máxima del eje delantero (kg)	1211	1102	1102	1152	1152	1152	1152
Masa total permisible máxima del eje trasero (kg)	1139	973	973	1013	1013	1013	1013



Ítem	Parámetros						
Número de pasajeros (persona)	5	5	5	5	5	5	5

## Parámetros del motor de accionamiento

Ítem	Parámetros						
Modelo del producto	BYD647 0ST6HE V3	BYD647 0ST6HE V1	BYD647 0ST6HE V4	BYD647 0ST6HE V2	BYD647 0ST6HE V5	BYD647 0ST6HE V6	BYD647 0ST6HE V7
Modelo del motor de accionamiento	Delantero: TZ220 XYG, Trasero: BYD-2015TZ- Xs-D	TZ220X YF	TZ220X YF	TZ220X YE	TZ220X YE	TZ220X YE	TZ220X YE
Tipo del motor de accionamiento	Motor síncrono de imanes permanentes	Motor síncrono de imanes permanentes	Motor síncrono de imanes permanentes	Motor síncrono de imanes permanentes	Motor síncrono de imanes permanentes	Motor síncrono de imanes permanentes	Motor síncrono de imanes permanentes
Tipo de accionamiento	Cuatro ruedas motrices	Tracción de dos ruedas	Tracción de dos ruedas	Tracción de dos ruedas	Tracción de dos ruedas	Tracción de dos ruedas	Tracción de dos ruedas
Potencia nominal / velocidad de rotación / par de torsión de motor eléctrico de accionamiento (kW/rpm/N·m)	Delantero: 70/55 71/120, Trasero: 65/51 72/120	60/4775/120	60/4775/120	70/5571/120	70/5571/120	70/5571/120	70/5571/120
Potencia de pico / velocidad de rotación / par de torsión de motor eléctrico de accionamiento (kW/rpm/N·m)	Delantero: 145/1 6000/316, Trasero: 120/1 5000/280	132/16000/316	132/16000/316	70/5571/120	70/5571/120	70/5571/120	70/5571/120

## Parámetros dinámicos y económicos del vehículo:

Ítem	Parámetros						
Modelo del producto	BYD647 0ST6HE V3	BYD647 0ST6HE V1	BYD647 0ST6HE V4	BYD647 0ST6HE V2	BYD647 0ST6HE V5	BYD647 0ST6HE V6	BYD647 0ST6HE V7
Velocidad máxima diseñada (km/h)	180	170	170	170	170	170	170
Pendiente máxima EV	≥30°	≥30°	≥30°	≥30°	≥30°	≥30°	≥30°

Ítem	Parámetros						
Consumo de energía por 100 kilómetros en condiciones de trabajo integrales (kW · h/100 km)	16.2	13.1	13.1	15.9	15.9	15.9	15.9

Parámetros de ruedas y neumáticos:

Ítem	Parámetros
Especificación de rueda	235/55R18 (Opcional) 235/50 R19 245/45R20 (opcional)
Presión de neumático (kPa)	0.25
Requisito de equilibrio dinámico de rueda (g)	No más de 10g·cm (visualización unilateral de la máquina equilibradora dinámica)

Parámetros de alineación de ruedas (con peso en vacío):

Ítem	Parámetros
Ángulo de inclinación exterior de rueda delantera (°)	-0,84°±0,75°
Convergencia de rueda delantera (mm)	0±2mm
Ángulo de inclinación interior del pivote (°)	10,96°±0,75°
Ángulo de inclinación posterior del pivote (°)	2,71°±0,75°
Ángulo camber de rueda trasera (°)	-0,61°±0,75°
Convergencia de la rueda trasera (mm)	3±2mm

Parámetros técnicos del sistema de freno:

Ítem	Parámetros
Carrera libre del pedal de freno (mm)	1-5
Espesor del disco de freno delantero (mm)	Disco de frenado delantero: 26-28
Espesor del disco de freno trasero (mm)	Disco de freno trasero: 9-11
Espesor del material de la placa de fricción delantera (mm)	Espesor del material de fricción delantero: 2 a 8
Espesor del material de la placa de fricción trasera (mm)	Espesor del material de fricción trasera: 2-6,5

Parámetros de la batería de energía:

Ítem	Parámetros						
Modelo del producto	BYD647 0ST6HE V3	BYD647 0ST6HE V1	BYD647 0ST6HE V4	BYD647 0ST6HE V2	BYD647 0ST6HE V5	BYD647 0ST6HE V6	BYD647 0ST6HE V7
Tipo de batería de energía	Batería de fosfato de hierro y litio	Batería de fosfato de hierro y litio	Batería de fosfato de hierro y litio	Batería de fosfato de hierro y litio	Batería de fosfato de hierro y litio	Batería de fosfato de hierro y litio	Batería de fosfato de hierro y litio
Capacidad nominal de la batería de potencia (AH)	47.7	26	26	47.7	47.7	47.7	47.7

Parámetros del asiento:

Ítem	Parámetros
Ángulo del respaldo ajustado del asiento delantero	25°
Posiciones de asientos delanteros y traseros establecidas por los asientos delanteros	Carril deslizante hacia adelante de 220 mm y hacia atrás de 20 mm, con un ángulo de 4,5
Estado de uso normal del respaldo del asiento delantero	Ubicación de diseño del respaldo hacia adelante de 24,3° y hacia atrás de 50,7
Ángulo del respaldo ajustado del asiento trasero	28°
Posiciones de asientos delanteros y traseros establecidas por los asientos traseros	Ubicación de diseño hacia adelante de 15° y hacia atrás de 5,625°
Estado de uso normal del respaldo del asiento trasero	28°

Parámetros de aceites y líquidos (tracción en las dos ruedas):

Ítem de mantenimiento	Especificación y modelo	Cantidad de llenado
Líquido de freno	DOT4/HZY6	1060±50ml
Aceite especial para engranajes EHS	EHSF-1	3 L para el reemplazo; 3,6 L para el mantenimiento mayor
Aceite del motor BYD472QA	SP 0W-20; C5 0W-20 cumple con la especificación SN+/SP al mismo tiempo	3L
Refrigerante	Anticongelante de larga duración tipo etilenglicol	Añádalo entre las marcas "MAX" y "MIN"

Parámetros de aceites y líquidos (tracción en las cuatro ruedas):

Ítem de mantenimiento	Especificación y modelo	Cantidad de llenado
Aceite del motor BYD476ZQC	Aceite del motor de C5 de 0W-20 de C5(ACEA) o SN+(API) o especificación superior	3,7 L
Aceite especial para engranajes EHS	EHSF-1	3,5 L para el reemplazo; 4,1 L para el mantenimiento mayor
Aceite especial para engranajes del conjunto de eléctrico de tracción en ruedas traseras	Royal Dutch Shell S3-ATF-MD3	0,75~-0,85L
Líquido de freno	HZY6/DOT4	1100±10ml

Ítem de mantenimiento	Especificación y modelo	Cantidad de llenado
Refrigerante	Refrigerante de ácido orgánico de larga duración -25 °C /-40 °C	Añádalo entre las marcas "MAX" y "MIN"

## Identificación del vehículo

### Código de identificación del vehículo (VIN)

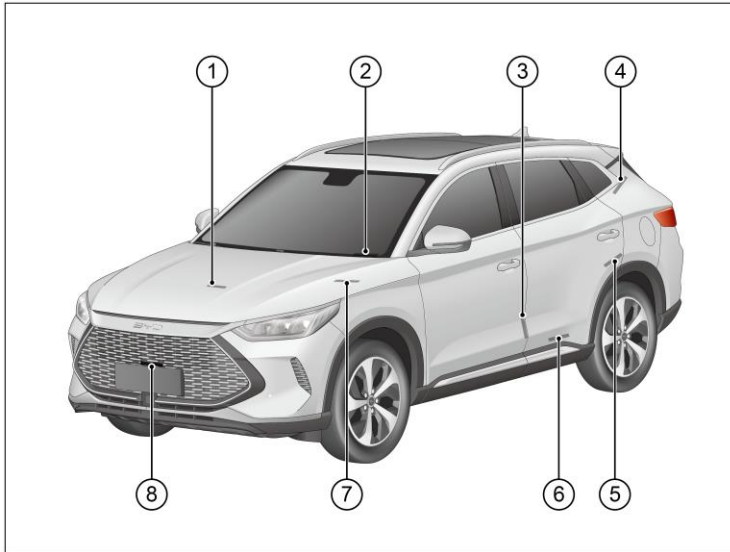

- ① Se pega en el cuerpo de la caja de cambios
- ② Se pega en la ranura de código VIN de la cubierta superior del travesaño inferior del parabrisas delantero
- ③ Pegado en la superficie de la chapa interior de la puerta delantera izquierda.
- ④ Pegado en la chapa metálica del marco izquierdo de la puerta del maletero
- ⑤ Se pega en la superficie de chapa metálica del tambor de rueda trasera izquierda
- ⑥ Se pega en la superficie de chapa metálica de umbral de la puerta del maletero izquierda
- ⑦ Se pega en la superficie de chapa metálica dentro de la chapa de capó delantero
- ⑧ Pegado en el travesaño anticolidión delantera

- ⑨ Grabado en el inferior del asiento de copiloto

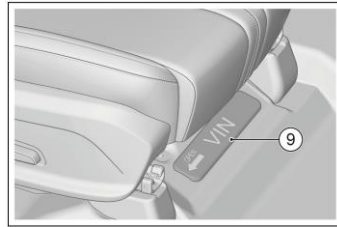

Nota: se puede conectar el VDS del vehículo, seleccionar modelo y leer VIN en la esquina superior derecha, para los detalles, refiérase al manual de usuario de VDS.

### Placa de identificación del vehículo

Se pega debajo del anillo de bloqueo del pilar B derecho, contiene la siguiente información:

- Nombre de la empresa
- Marca
- País de fabricación
- Modelo del vehículo completo
- Capacidad de ocupantes
- Modelo del motor de accionamiento
- Modelo del motor
- Potencia neta máxima del motor
- Número de identificación del vehículo
- Peso total máximo permisible
- Año y mes de fabricación
- Potencia máxima del electromotor de accionamiento
- Voltaje nominal del sistema de batería de energía
- Capacidad nominal del sistema de batería de energía
- Desplazamiento de motor



### Modelo y código del motor de accionamiento

① El modelo y el número del motor están grabados en el cilindro del motor.

② El modelo y número del electromotor de accionamiento delantero se graban en la parte directamente superior de la carcasa del electromotor de accionamiento.

③ El modelo y el número del motor de accionamiento delantero están grabados en el panel interior del capó delantero.

④ El modelo y número del electromotor de accionamiento trasero se graban en la parte directamente superior de la carcasa del electromotor de accionamiento trasero.

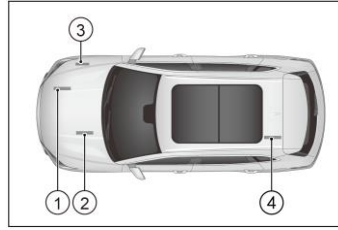

### Etiqueta de advertencia

Las etiquetas de advertencia de bolsa de aire lateral están pegadas en las chapas metálicas inferiores de los anillos de bloqueo de los marcos de puerta de los pilares B izquierdo y derecho.

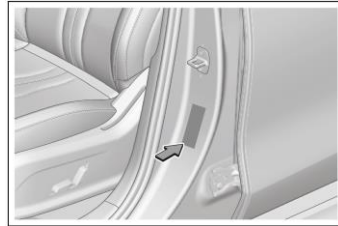

La etiqueta de presión de neumáticos está pegada en la chapa metálica del marco de puerta del pilar B izquierdo.

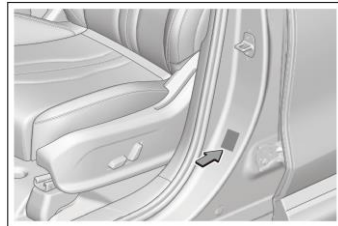

La etiqueta de posición de la batería se fija debajo del pilar B derecho.

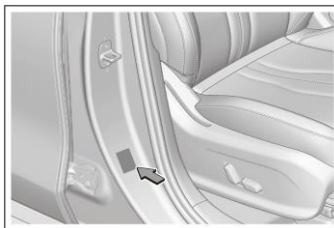

La identificación de la cerradura para niños está grabada en la placa de la puerta trasera.

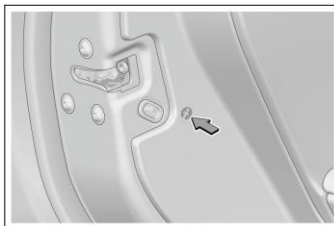

La etiqueta del sistema de aire acondicionado está pegada en el plano derecho del capó delantero.



La etiqueta de la luz indicadora de gasolina sin plomo está pegada en el panel interior de la puerta del puerto de llenado de combustible.

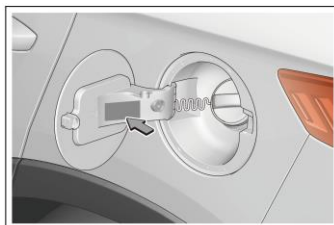



La etiqueta de advertencia de la tapa del puerto de carga está pegada en el panel interior de la puerta del puerto de carga.



La etiqueta de la bolsa de aire está estampada en caliente en el interior y el exterior de la visera derecha.

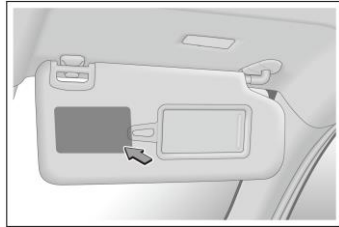

La identificación de consumo de energía y la etiqueta de garantía están pegadas en la parte derecha del parabrisas delantero.



## Ventana de microondas

La ventana de microondas se encuentra en la parte superior a la derecha del parabrisas delantero.



### Atención

- Al pegar etiqueta electrónica, no la superponga con el marco del vidrio u otros objetos.

**A**

Aceite de motor .....240  
 Airbag lateral del asiento de la fila delantera ..... 24  
 Ajuste de asientos delanteros.... 82  
 Ajuste de los faros delanteros ...96  
 Ajuste del volante..... 87  
 Almacenamiento de vehículos .236  
 Apertura de escape .....205  
 Arranque del vehículo..... 143  
 Asientos traseros plegados ..... 85  
 Auto-mantenimiento..... 233

**B**

Batería de hierro de arranque .. 131  
 Batería de potencia .....129  
 Bloquear /Desbloquear puertas .69  
 Bloqueo para niños ..... 80  
 Bolsa de aire de cortina lateral ..25  
 Bolsa de aire de seguridad del conductor y del pasajero delantero ..... 24  
 Bolsa de archivo.....211  
 Botón de encendido / apagado del acondicionador de aire ..... 199  
 Botón de multimedia .....197

**C**

Cadena anti-deslizante..... 194  
 Caja auxiliar .....208  
 Caja de almacenamiento de la puerta.....208  
 Caja de documentos .....209  
 Caja de gafas .....211  
 Caja de reposabrazos central ..209  
 Cambio del kilometraje ..... 95

Capó ..... 236  
 Ciclo de mantenimiento y contenido de mantenimiento ... 220  
 Combustible ..... 134  
 Cómo ahorrar combustible y prolongar la vida útil del vehículo136  
 Condiciones de activación de la bolsa de aire de seguridad y precauciones ..... 25  
 Conducción de un vehículo ..... 144  
 Consejos de conducción..... 154  
 Cubierta del maletero ..... 217

**D**

Definición de la función..... 201  
 Dispositivo de protección para niños..... 32

**E**

En caso de la fuga de los neumáticos ..... 258  
 En caso de que la batería de llave inteligente está agotada ..... 254  
 Espejo de maquillaje\* ..... 212  
 Estacionamiento automático (AVH) ..... 153  
 Estacionamiento electrónico (EPB) ..... 149

**F**

Fuente de alimentación de reserva de 12V ..... 213  
 Función de control del bloqueo eléctrico en el puerto de carga 121  
 Función de equilibrio de energía123  
 Fusible..... 245

**G**

Grupo de interruptor de modo... 97

Grupo de interruptores de volante ..... 98

## I

Indicador luminoso de instrumentos ..... 54

Instalar dispositivo de protección para niños ..... 32

Instrucciones de carga ..... 107

Instrucciones de descarga\* ..... 125

Interfaz de operación del aire acondicionado ..... 200

Interfaz USB de la fila delantera 214

Interruptor de la puerta delantera izquierda ..... 92

Interruptor de limpiaparabrisas . 91

Interruptor de luz ..... 88

Interruptor de techo solar (en su caso) ..... 102

Introducción al modo de trabajo del sistema de modo dual ..... 37

Introducción de bolsa de aire ..... 23

Ítems de configuración del aire acondicionado ..... 206

## L

Limpiador ..... 239

Limpiaparabrisas ..... 192

Limpeza de vehículos ..... 228

Limpeza interna ..... 229

Llave ..... 66

Luz de advertencia de emergencia ..... 96

Luz interior ..... 104

## M

Mango de seguridad ..... 213

Mantenimiento de neumáticos . 242

Mantenimiento de pintura ..... 227

Mantenimiento de quemacocos 235

Mantenimiento regular ..... 226

Mecanismo de control de cambio de marchas ..... 148

Método de carga ..... 111

Micrófono ..... 217

Modelo y código del motor de accionamiento ..... 271

Monitoreo de presión de neumático ..... 183

## N

Notas sobre asiento ..... 81

## P

Parasol ..... 212

Peligro de envenenamiento por monóxido de carbono ..... 139

Período de rodaje ..... 134

Persiana de equipaje ..... 215

Placa de identificación del vehículo ..... 270

Plumillas de limpiaparabrisas .. 241

Portavasos ..... 210

Posición de carga inalámbrica de teléfono móvil ..... 215

Precauciones para el modo de trabajo del sistema de modo dual 45

Prevención de incendios ..... 141

Protección contra la corrosión del vehículo ..... 226

Puerto de carga de fila trasera. 214

## R

Ranura para tarjeta SD\* ..... 214

Remolque y arrastre ..... 134

Reposacabezas de asientos de

fila trasera ..... 86  
 Resumen de cinturones de seguridad ..... 18  
 Retrovisor exterior eléctrico .... 191  
 Retrovisor interior ..... 190

**S**

Selección del modo de trabajo del sistema de modo dual..... 42  
 Si el motor se apaga durante la circulación..... 255  
 Si el vehículo necesita ser remolcado ..... 256  
 Si el vehículo no puede arrancar 254  
 Si motor está sobrecalentado .. 255  
 Sistema antirrobo ..... 48  
 Sistema de advertencia de abandono del carril (LDWS)\* .... 170  
 Sistema de aire acondicionado 241  
 Sistema de asistencia de estacionamiento\* ..... 179  
 Sistema de asistencia inteligente de luces de carretera (IHBS)\* ... 173  
 Sistema de control de crucero de velocidad constante\* ..... 157  
 Sistema de crucero adaptativo\* 158  
 Sistema de entrada y arranque inteligente..... 77  
 Sistema de frenado de emergencia predictivo\* ..... 164

Sistema de mantenimiento de carril\* (LKS) ..... 168  
 Sistema de monitoreo de punto ciego\* ..... 174  
 Sistema de piloto inteligente\* .. 163  
 Sistema de reconocimiento de señales de tráfico (TSR)\* ..... 172  
 Sistema de refrigeración ..... 237  
 Sistema de registro de datos de eventos de vehículo ..... 50  
 Sistema de seguridad de conducción ..... 185  
 Sistema de visión panorámica\* 177  
 Sistemas de freno ..... 239  
 Sonido de tono de aviso de baja velocidad (AVAS)\* ..... 176

**T**

Transporte de maletas ..... 137  
 Uso del cinturón de seguridad .. 19

**V**

Vadeo del vehículo..... 140  
 Vehículo del manejo con control remoto\* ..... 146  
 Vista del grupo de instrumentos 52

<b>Abreviación</b>			
<b>Abreviación</b>	<b>Nombre</b>	<b>Abreviación</b>	<b>Nombre</b>
ELR	Bloqueo de emergencia del cinturón de seguridad	ECU	Unidad de control electrónico
ISOFIX	asiento de seguridad para niños	SPORT	Modo deportivo
NORMAL	Modo ordinario	EDR	Sistema de registro de datos de eventos de vehículo
SOC	Energía residual de la batería de energía	VTOL	Dispositivo de conexión de descarga de enchufes del vehículo
EPB	Estacionamiento electrónico	CDP	Sistema de control de desaceleración
AVH	Estacionamiento automático	ACC	Sistema de cruceo adaptativo
ICC	Sistema de piloto inteligente	LKS	Sistema de mantenimiento de carril
PCW	Sistema de alarma de colisión predictiva	AEB	Sistema de freno de emergencia automático
TPMS	Sistema de monitoreo de presión de neumáticos	VDC	Sistema de control dinámico de carrocería
TCS	Sistema de control de fuerza de tracción	HHC	Sistema de asistencia de arranque en pendiente
HBA	Sistema de asistencia de freno hidráulico	HDC	Sistema de descenso en pendientes pronunciadas
ABS	Sistema de freno antibloqueo	MÍN	Valor mínimo
MÁX	Valor máximo	VIN	Número de identificación del vehículo